

## ОГЛАВЛЕНИЕ

стр.

1. Затвор дисковый поворотный стальной фланцевый с ручным управлением и под электропривод ДП 99010 DN 50 - 2000 PN 10 .....	2
2. Затвор дисковый поворотный стальной фланцевый с ручным управлением и под электропривод ДП 99016 DN 50 - 1200 PN 16 .....	8
3. Затвор дисковый поворотный стальной фланцевый с ручным управлением и под электропривод ДП 99025 DN 50 - 1200 PN 25 .....	14
4. Затвор дисковый поворотный стальной фланцевый с ручным управлением и под электропривод ДП 99040 DN 50 - 800 PN 40 .....	20
5. Затвор дисковый поворотный чугунный межфланцевый с ручным управлением и под электропривод ДП 99016 DN 50 - 600 PN 16 .....	26
6. Опросный лист .....	29





## ЗАТВОР ДИСКОВЫЙ ПОВОРОТНЫЙ С РУЧНЫМ УПРАВЛЕНИЕМ И ПОД ЭЛЕКТРОПРИВОД

DN 50 – 2000 PN 10

ДП 99010

32с37р, 32с37п, 32с37нж, 32с537р, 32с537п, 32с537нж,  
32с937р, 32с937п, 32с937нж, 32нж37п, 32нж37нж, 32нж537п,  
32нж537нж, 32нж937п, 32нж937нж

Применяется в качестве запорно-регулирующего устройства на трубопроводах, транспортирующих воду, пар, нефтепродукты, природный газ, жидкие и газообразные агрессивные среды, нейтральные к материалам деталей, соприкасающихся с рабочей средой.

### Сведения об изделии

Технические условия	ТУ У 29.1-00218325-027:2008
Сертификат соответствия*	УкрСЕПРО, ГОСТ Р, TUV NORD в соответствии с AD2000-Merkblatt WO, TUV NORD согласно Директиве 97/23/ЕС для сосудов под высоким давлением
Разрешение на применение*	ТР ТС 010/2011; ТР ТС 032/2013

### Технические характеристики

DN	50; 80; 100; 150; 200; 250; 300; 350; 400; 450; 500; 600; 700; 800; 900; 1000; 1200; 1400; 1600; 1800; 2000
PN, МПа (кгс/см <sup>2</sup> )	1,0 (10)
Герметичность затвора	ГОСТ 9544-2005; ГОСТ Р 54808-2011; ГОСТ 9544-75
Присоединение к трубопроводу	фланцевое по ГОСТ 12815
Тип управления	ручное (маховик, редуктор) электропривод

### Условия эксплуатации

Рабочая среда	жидкая и газообразная, нейтральная к материалам деталей контактирующих со средой
Температура рабочей среды, °С	от минус 40 до плюс 120 (корпус – сталь 20Л; уплотнение – резина); от минус 40 до плюс 180 (корпус – сталь 20Л; уплотнение - фторопласт); от минус 40 до плюс 350 (корпус – сталь 20Л; уплотнение - металл по металлу) для стандартного исполнения; от минус 40 до плюс 425 (корпус – сталь 20Л; уплотнение - металл по металлу) для исполнения по спецзаказу; от минус 40 до плюс 180 (корпус – сталь 12Х18Н9ТЛ; уплотнение - фторопласт); от минус 70 до плюс 350 (корпус – сталь 12Х18Н9ТЛ; уплотнение - металл по металлу) для стандартного исполнения; от минус 70 до плюс 538 (корпус – сталь 12Х18Н9ТЛ; уплотнение - металл по металлу) для исполнения по спецзаказу.
Климатическое исполнение	У1; ХЛ1; УХЛ1
Направление подачи рабочей среды	любое
Установочное положение	рекомендуемое – вертикальное, приводом вверх; при установке затвора с уклоном от вертикальной оси на угол свыше 15° рекомендуется установка опор под привод

### Материалы основных деталей\*\*

Наименование детали	Материал
Корпус	сталь 20Л, 08Х18Н10, 10Х18Н9Л, 12Х18Н9ТЛ, 03Х17Н14МЗЛ
Диск	сталь 20Л, 08Х18Н10, 10Х18Н9Л, 12Х18Н9ТЛ, 03Х17Н14МЗЛ
Шпиндель	сталь 20Х13, 08Х18Н10
Уплотнение диска	сталь 08Х18Н10 + графит; фторопласт; резина

### Показатели надежности

Средний срок службы, лет	10
Средний ресурс до списания, циклов	3000
Средняя наработка на отказ, циклов	600



Рис. 1



Рис. 2

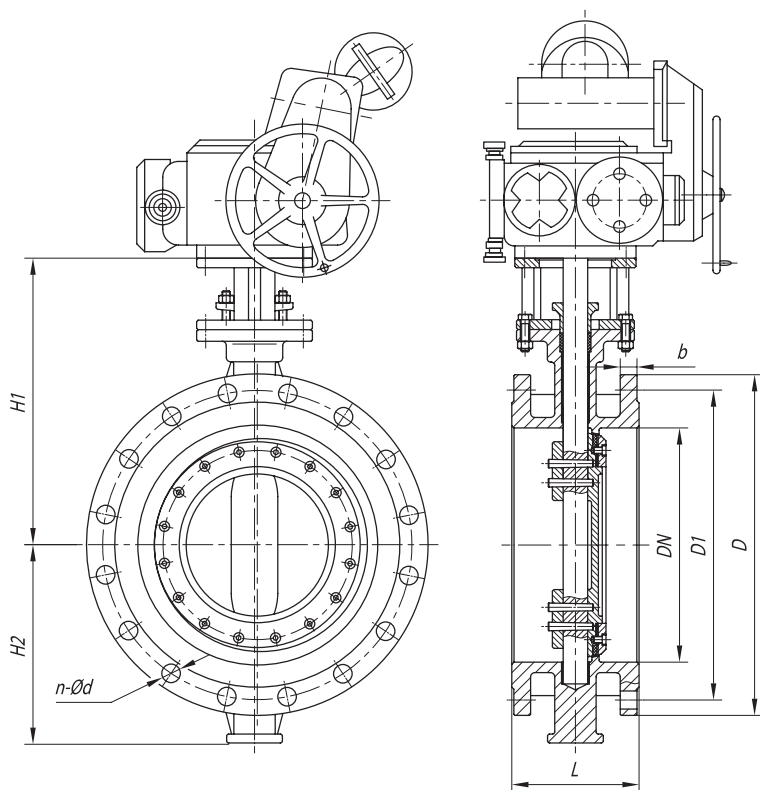

Рис. 3

## ДП 99010 Основные габаритные и присоединительные размеры (мм), масса (кг)

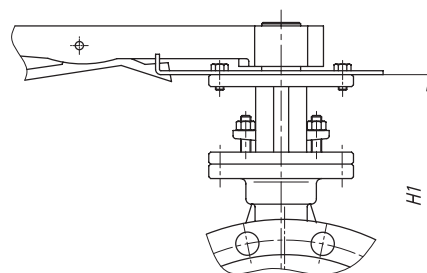
Затвор дисковый поворотный стальной ручной (рис. 2)

DN	L	D	D1	b	n - Ød	H1	H2	m***
50	108	160	125	13	4-Ø18	265	85	12
80	114	195	160	15	4-Ø18	285	105	19
100	127	215	180	17	8-Ø18	300	125	27
150	140	280	240	19	8-Ø22	330	145	45
200	152	335	295	19	8-Ø22	370	180	66

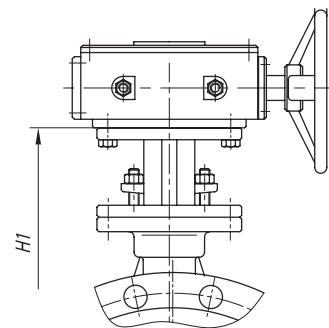
**Затвор дисковый поворотный стальной с редуктором (рис. 3)**

DN	L	D	D1	D2	b	n - Ød	H1	H2	m***
250	165	390	350	320	21	12-Ø22	420	200	95
300	178	440	400	370	22	12-Ø22	500	250	124
350	190	500	460	430	22	16-Ø22	530	270	181
400	216	565	515	482	22	16-Ø26	570	300	260
450	222	615	565	532	22	20-Ø26	600	320	338
500	229	670	620	585	24	20-Ø26	680	360	360
600	267	780	725	685	24	20-Ø30	750	420	540
700	292	895	840	800	25	24-Ø30	810	480	580
800	318	1010	950	905	27	24-Ø33	905	540	845
900	330	1110	1050	1005	29	28-Ø33	960	590	1050
1000	410	1220	1160	1110	29	28-Ø33	1010	640	1500
1200	470	1455	1380	1330	33	32-Ø39	1175	750	2000
1400	530	1675	1590	1530	-	36-Ø45	1310	750	3000
1600	600	1915	1820	1750	-	40-Ø52	1460	860	4700
1800	670	2115	2020	1950	-	44-Ø52	1560	980	6500
2000	760	2325	2230	2150	-	48-Ø52	1670	1090	8700

**Затвор дисковый поворотный стальной под электропривод (рис. 1)**

DN	L	D	D1	D2	b	n - Ød	H1	H2	m***
50	108	160	125	102	13	4-Ø18	265	85	12
80	114	195	160	133	15	4-Ø18	285	105	19
100	127	215	180	158	17	8-Ø18	300	125	27
150	140	280	240	212	19	8-Ø22	330	145	45
200	152	335	295	268	19	8-Ø22	370	180	66
250	165	390	350	320	21	12-Ø22	420	200	85
300	178	440	400	370	22	12-Ø22	500	250	114
350	190	500	460	430	22	16-Ø22	530	270	181
400	216	565	515	482	22	16-Ø26	570	300	260
450	222	615	565	532	22	20-Ø26	600	320	338
500	229	670	620	585	24	20-Ø26	680	360	360
600	267	780	725	685	24	20-Ø30	750	420	540
700	292	895	840	800	25	24-Ø30	810	480	580
800	318	1010	950	905	27	24-Ø33	905	540	845
900	330	1110	1050	1005	29	28-Ø33	960	590	1050
1000	410	1220	1160	1110	29	28-Ø33	1010	640	1500
1200	470	1455	1380	1330	33	32-Ø39	1175	750	2000
1400	530	1675	1590	1530	-	36-Ø45	1310	750	3000
1600	600	1915	1820	1750	-	40-Ø52	1460	860	4700
1800	670	2115	2020	1950	-	44-Ø52	1560	980	6500
2000	760	2325	2230	2150	-	48-Ø52	1670	1090	8700

\*\*\*\* Таблица комплектации электрическими приводами затворов ДП 99010 РН 10

DN	Тип электропривода	Вид исполнения	Мощность, кВт	Производитель электропривода
50	ПК-50-С(Ш)-3	общепромышленное	0,09	Тулаэлектропривод
	ВПК-50-С-3	взрывозащищенное	0,09	
	ПК-50-С(Ш)-11	общепромышленное	0,06	
	ВПК-50-С-11	взрывозащищенное	0,09	
	МЭОФ-40/25-0,25М-96К	общепромышленное	0,11	ЗЭИМ
		МЭОФ-40/25-0,25М-ИВТ4-96К	взрывозащищенное	
	SG04.3	общепромышленное	0,01 - 0,025	AUMA
	SGExC 05.1	взрывозащищенное	0,03 - 0,12	
80	ПК-150-С(Ш)-3	общепромышленное	0,18	Тулаэлектропривод
	ВПК-150-С-3	взрывозащищенное	0,18	
	ПК-150-С(Ш)-22	общепромышленное	0,09	
	ВПК-150-С-22	взрывозащищенное	0,09	
	МЭОФ-100/25-0,25М-99К	общепромышленное	0,25	ЗЭИМ
		МЭОФ-100/25-0,25М-ИВТ4-99К	взрывозащищенное	
	SQ05.2	общепромышленное	0,01 - 0,06	AUMA
	SGExC 05.1	взрывозащищенное	0,03 - 0,12	
100	ПК-250-С-3	общепромышленное	0,25	Тулаэлектропривод
	ВПК-250-С-40	взрывозащищенное	0,09	
	ПК-250-С(Ш)-40	общепромышленное	0,09	
	МЭОФ-100/25-0,25М-99К	общепромышленное	0,25	ЗЭИМ
		МЭОФ-100/25-0,25М-ИВТ4-99К	взрывозащищенное	
	SQ07.2	общепромышленное	0,01 - 0,12	AUMA
	SGExC 07.1	взрывозащищенное	0,03 - 0,12	
150	ПК-630-С(Ш)-25	общепромышленное	0,12	Тулаэлектропривод
	2МПК-630-С(Ш)-25	общепромышленное	0,12	
	ВПК-630-С-25	взрывозащищенное	0,12	
	МЭОФ-250/25-0,25М-99К	общепромышленное	0,25	ЗЭИМ
		МЭОФ-250/25-0,25М-ИВТ4-99К	взрывозащищенное	
	SQ10.2	общепромышленное	0,02 - 0,1	AUMA
	SGExC 10.1	взрывозащищенное	0,03 - 0,12	
200	ПК-1000-С(Ш)-25	общепромышленное	0,18	Тулаэлектропривод
	2МПК-1000-С(Ш)-25	общепромышленное	0,18	
	ВПК-1000-С-25	взрывозащищенное	0,18	
	МЭОФ-630/15-0,25М-97К	общепромышленное	0,22	ЗЭИМ
		МЭОФ-630/15-0,25М-ИВТ4-97К	взрывозащищенное	
	SQ12.2	общепромышленное	0,04 - 0,1	AUMA
	SGExC 12.1	взрывозащищенное	0,06 - 0,12	
250	Н-А2-11	общепромышленное	0,25	Тулаэлектропривод
	В-А2-11	взрывозащищенное	0,37	
	ЭП4Н-А-120-Х-Х-Х-XXXXXX	общепромышленное	0,18 - 2,2	
	ЭП4В-А-120-Х-Х-Х-XXXXXX	взрывозащищенное	0,18 - 2,2	
	ПЭМ-А11М	общепромышленное	0,46	ЗЭИМ
		ПЭМ-А11М-ИВТ4	взрывозащищенное	
	SA10.2	общепромышленное	0,06 - 0,7	AUMA
SAEx 10.2	взрывозащищенное	0,06 - 0,7		
300	Н-Б1-03	общепромышленное	1,32	Тулаэлектропривод
	В-Б1-03	взрывозащищенное	1,1	
	ЭП4Н-Б-250-Х-Х-Х-XXXXXX	общепромышленное	0,37 - 6,3	
	ЭП4В-Б-250-Х-Х-Х-XXXXXX	взрывозащищенное	0,37 - 6,3	
	ПЭМ-А11М	общепромышленное	0,46	ЗЭИМ
		ПЭМ-А11М-ИВТ4	взрывозащищенное	
	SA14.2	общепромышленное	0,12 - 1,4	AUMA
	SAEx 14.2	взрывозащищенное	0,12 - 1,8	

DN	Тип электропривода	Вид исполнения	Мощность, кВт	Производитель электропривода
350	Н-Б1-03	общепромышленное	1,32	Тулаэлектропривод
	В-Б1-03	взрывозащищенное	1,1	
	ЭП4Н-Б-250-Х-Х-Х-XXXXXX	общепромышленное	0,37 - 6,3	
	ЭП4В-Б-250-Х-Х-Х-XXXXXX	взрывозащищенное	0,37 - 6,3	
	ПЭМ-Б5М	общепромышленное	1,1	ЗЭИМ
	ПЭМ-Б5М-ИВТ4	взрывозащищенное	1,1	
	SA14.2	общепромышленное	0,12 - 1,4	AUMA
	SAEx 14.2	взрывозащищенное	0,12 - 1,8	
400	Н-Б1-03	общепромышленное	1,32	Тулаэлектропривод
	В-Б1-03	взрывозащищенное	1,1	
	ЭП4Н-Б-250-Х-Х-Х-XXXXXX	общепромышленное	0,37 - 6,3	
	ЭП4В-Б-250-Х-Х-Х-XXXXXX	взрывозащищенное	0,37 - 6,3	
	ПЭМ-Б5М	общепромышленное	1,1	ЗЭИМ
	ПЭМ-Б5М-ИВТ4	взрывозащищенное	1,1	
	SA14.6	общепромышленное	0,2 - 3,0	AUMA
	SAEx 14.6	взрывозащищенное	0,2 - 3,0	
450	Н-Б1-03	общепромышленное	1,32	Тулаэлектропривод
	В-Б1-03	взрывозащищенное	1,1	
	ЭП4Н-Б-250-Х-Х-Х-XXXXXX	общепромышленное	0,37 - 6,3	
	ЭП4В-Б-250-Х-Х-Х-XXXXXX	взрывозащищенное	0,37 - 6,3	
	ПЭМ-Б8М	общепромышленное	1,1	ЗЭИМ
	ПЭМ-Б8М-ИВТ4	взрывозащищенное	1,1	
	SA14.6	общепромышленное	0,2 - 3,0	AUMA
	SAEx 14.6	взрывозащищенное	0,2 - 3,0	
500	Н-Б1-03	общепромышленное	1,32	Тулаэлектропривод
	В-Б1-03	взрывозащищенное	1,1	
	ЭП4Н-Б-250-Х-Х-Х-XXXXXX	общепромышленное	0,37 - 6,3	
	ЭП4В-Б-250-Х-Х-Х-XXXXXX	взрывозащищенное	0,37 - 6,3	
	ПЭМ-Б8М	общепромышленное	1,1	ЗЭИМ
	ПЭМ-Б8М-ИВТ4	взрывозащищенное	1,1	
	SA14.6	общепромышленное	0,2 - 3,0	AUMA
	SAEx 14.6	взрывозащищенное	0,2 - 3,0	
600	Н-Б1-03	общепромышленное	1,32	Тулаэлектропривод
	В-Б1-03	взрывозащищенное	1,1	
	ЭП4Н-Б-250-Х-Х-Х-XXXXXX	общепромышленное	0,37 - 6,3	
	ЭП4В-Б-250-Х-Х-Х-XXXXXX	взрывозащищенное	0,37 - 6,3	
	ПЭМ-Б8М	общепромышленное	1,1	ЗЭИМ
	ПЭМ-Б8М-ИВТ4	взрывозащищенное	1,1	
	SA14.6	общепромышленное	0,2 - 3,0	AUMA
	SAEx 14.6	взрывозащищенное	0,2 - 3,0	
700	Н-Б1-03	общепромышленное	1,32	Тулаэлектропривод
	В-Б1-03	взрывозащищенное	1,1	
	ЭП4Н-Б-250-Х-Х-Х-XXXXXX	общепромышленное	0,37 - 6,3	
	ЭП4В-Б-250-Х-Х-Х-XXXXXX	взрывозащищенное	0,37 - 6,3	
	ПЭМ-Б8М	общепромышленное	1,1	ЗЭИМ
	ПЭМ-Б8М-ИВТ4	взрывозащищенное	1,1	
	SA14.6	общепромышленное	0,2 - 3,0	AUMA
	SAEx 14.6	взрывозащищенное	0,2 - 3,0	
800	Н-Б1-03	общепромышленное	1,32	Тулаэлектропривод
	В-Б1-03	взрывозащищенное	1,1	
	ЭП4Н-Б-250-Х-Х-Х-XXXXXX	общепромышленное	0,37 - 6,3	
	ЭП4В-Б-250-Х-Х-Х-XXXXXX	взрывозащищенное	0,37 - 6,3	
	ПЭМ-Б8М	общепромышленное	1,1	ЗЭИМ
	ПЭМ-Б8М-ИВТ4	взрывозащищенное	1,1	
	SA14.6	общепромышленное	0,2 - 3,0	AUMA
	SAEx 14.6	взрывозащищенное	0,2 - 3,0	

DN	Тип электропривода	Вид исполнения	Мощность, кВт	Производитель электропривода
900	H-B1-03	общепромышленное	1,32	Тулаэлектропривод
	B-B1-03	взрывозащищенное	1,1	
	ЭП4Н-Б-250-Х-Х-Х-XXXXXX	общепромышленное	0,37 - 6,3	
	ЭП4В-Б-250-Х-Х-Х-XXXXXX	взрывозащищенное	0,37 - 6,3	
	3ЭиМ	ПЭМ-Б8М	общепромышленное	1,1
		ПЭМ-Б8М-ИИВТ4	взрывозащищенное	1,1
	AUMA	SA14.6	общепромышленное	0,2 - 3,0
		SAEx 14.6	взрывозащищенное	0,2 - 3,0
1000	ЭП4Н-Б-250-Х-Х-Х-XXXXXX	общепромышленное	0,37 - 6,3	Тулаэлектропривод
	ЭП4В-Б-250-Х-Х-Х-XXXXXX	взрывозащищенное	0,37 - 6,3	
	ПЭМ-Б250-48ЦА2	общепромышленное	1,1	3ЭиМ
	SA14.6	общепромышленное	0,2 - 3,0	AUMA
	SAEx 14.6	взрывозащищенное	0,2 - 3,0	
1200	ЭП4Н-Б-250-Х-Х-Х-XXXXXX	общепромышленное	0,37 - 6,3	Тулаэлектропривод
	ЭП4В-Б-250-Х-Х-Х-XXXXXX	взрывозащищенное	0,37 - 6,3	
	ПЭМ-Б250-48ЦА2	общепромышленное	1,1	3ЭиМ
	SA14.6	общепромышленное	0,2 - 3,0	AUMA
	SAEx 14.6	взрывозащищенное	0,2 - 3,0	
1400	ЭП4Н-Б-250-Х-Х-Х-XXXXXX	общепромышленное	0,37 - 6,3	Тулаэлектропривод
	ЭП4В-Б-250-Х-Х-Х-XXXXXX	взрывозащищенное	0,37 - 6,3	
	ПЭМ-Б250-48ЦА2	общепромышленное	1,1	3ЭиМ
	SA14.6	общепромышленное	0,2 - 3,0	AUMA
	SAEx 14.6	взрывозащищенное	0,2 - 3,0	
1600	H-Г-03	общепромышленное	4,25	Тулаэлектропривод
	B-Г-03	взрывозащищенное	5,5	
	ЭП4Н-Д-4000-Х-Х-Х-XXXXXX	общепромышленное	4,2 - 20	
	ЭП4В-Д-4000-Х-Х-Х-XXXXXX	взрывозащищенное	4,2 - 20	
	SA30.1	общепромышленное	2,2 - 30	AUMA
	SAEx30.1	взрывозащищенное	2,2 - 30	
1800	H-Г-03	общепромышленное	4,25	Тулаэлектропривод
	B-Г-03	взрывозащищенное	5,5	
	ЭП4Н-Г-2000-Х-Х-Х-XXXXXX	общепромышленное	1,6 - 20	
	ЭП4В-Г-2000-Х-Х-Х-XXXXXX	взрывозащищенное	1,6 - 20	3ЭиМ
	ПЭМ-В66М	общепромышленное	4	
	SA25.1	общепромышленное	1,1 - 15	
	SAEx25.1	взрывозащищенное	1,1 - 15	
2000	H-Г-03	общепромышленное	4,25	Тулаэлектропривод
	B-Г-03	взрывозащищенное	5,5	
	ЭП4Н-Г-2000-Х-Х-Х-XXXXXX	общепромышленное	1,6 - 20	
	ЭП4В-Г-2000-Х-Х-Х-XXXXXX	взрывозащищенное	1,6 - 20	
	ПЭМ-В66М	общепромышленное	4	3ЭиМ
	SA25.1	общепромышленное	1,1 - 15	AUMA
	SAEx25.1	взрывозащищенное	1,1 - 15	

Примечание \* Копии действующих сертификатов и разрешений предоставляются по требованию заказчика  
\*\* Возможно изготовление изделий из других марок сталей согласно ТЗ заказчика  
\*\*\* Масса, не более (без учета массы электропривода)  
\*\*\*\* В зависимости от требований к изделию (скорость срабатывания, потребляемая мощность, масса, габариты электропривода, комплектация и т.п.) по большинству позиций возможен подбор нескольких типов электроприводов каждого производителя. Для корректного подбора электропривода рекомендуем заполнить опросный лист на изделие.

Для использования затворов в качестве регулирующей арматуры подбор электропривода также производится на основании заполненного опросного листа.

Производитель оставляет за собой право внесения незначительных изменений в конструкцию изделия, не влияющих на его эксплуатационные характеристики.



## ЗАТВОР ДИСКОВЫЙ ПОВОРОТНЫЙ С РУЧНЫМ УПРАВЛЕНИЕМ И ПОД ЭЛЕКТРОПРИВОДОМ

DN 50 – 1200 PN 16

ДП 99016

32с38р, 32с38п, 32с38нж, 32с538р, 32с538п, 32с538нж,  
32с938р, 32с938п, 32с938нж, 32нж38п, 32нж38нж, 32нж538п,  
32нж538нж, 32нж938п, 32нж938нж

Применяется в качестве запорно-регулирующего устройства на трубопроводах, транспортирующих воду, пар, нефтепродукты, природный газ, жидкие и газообразные агрессивные среды, нейтральные к материалам деталей, соприкасающихся с рабочей средой.

### Сведения об изделии

Технические условия	ТУ У 29.1-00218325-027:2008
Сертификат соответствия*	УкрСЕПРО, ГОСТ Р, TUV NORD в соответствии с AD2000-Merkblatt WO, TUV NORD согласно Директиве 97/23/ЕС для сосудов под высоким давлением
Разрешение на применение*	ТР ТС 010/2011; ТР ТС 032/2013

### Технические характеристики

DN	50; 80; 100; 150; 200; 250; 300; 350; 400; 450; 500; 600; 700; 800; 900; 1000; 1200
PN, МПа (кгс/см <sup>2</sup> )	1,6 (16)
Герметичность затвора	ГОСТ 9544-2005; ГОСТ Р 54808-2011; ГОСТ 9544-75
Присоединение к трубопроводу	фланцевое по ГОСТ 12815
Тип управления	ручное (маховик, редуктор) электропривод

### Условия эксплуатации

Рабочая среда	жидкая и газообразная, нейтральная к материалам деталей контактирующих со средой
Температура рабочей среды, °С	от минус 40 до плюс 120 (корпус – сталь 20Л; уплотнение – резина); от минус 40 до плюс 180 (корпус – сталь 20Л; уплотнение - фторопласт); от минус 40 до плюс 350 (корпус – сталь 20Л; уплотнение - металл по металлу) для стандартного исполнения; от минус 40 до плюс 425 (корпус – сталь 20Л; уплотнение - металл по металлу) для исполнения по спецзаказу; от минус 40 до плюс 180 (корпус – сталь 12Х18Н9ТЛ; уплотнение - фторопласт); от минус 70 до плюс 350 (корпус – сталь 12Х18Н9ТЛ; уплотнение - металл по металлу) для стандартного исполнения; от минус 70 до плюс 538 (корпус – сталь 12Х18Н9ТЛ; уплотнение - металл по металлу) для исполнения по спецзаказу.
Климатическое исполнение	У1; ХЛ1; УХЛ1
Направление подачи рабочей среды	любое
Установочное положение	рекомендуемое – вертикальное, приводом вверх; при установке затвора с уклоном от вертикальной оси на угол свыше 15° рекомендуется установка опор под привод

### Материалы основных деталей\*\*

Наименование детали	Материал
Корпус	сталь 20Л, 08Х18Н10, 10Х18Н9Л, 12Х18Н9ТЛ, 03Х17Н14МЗЛ
Диск	сталь 20Л, 08Х18Н10, 10Х18Н9Л, 12Х18Н9ТЛ, 03Х17Н14МЗЛ
Шпиндель	сталь 20Х13, 08Х18Н10
Уплотнение диска	сталь 08Х18Н10 + графит; фторопласт; резина

### Показатели надежности

Средний срок службы, лет	10
Средний ресурс до списания, циклов	3000
Средняя наработка на отказ, циклов	600



Рис. 1



Рис. 2

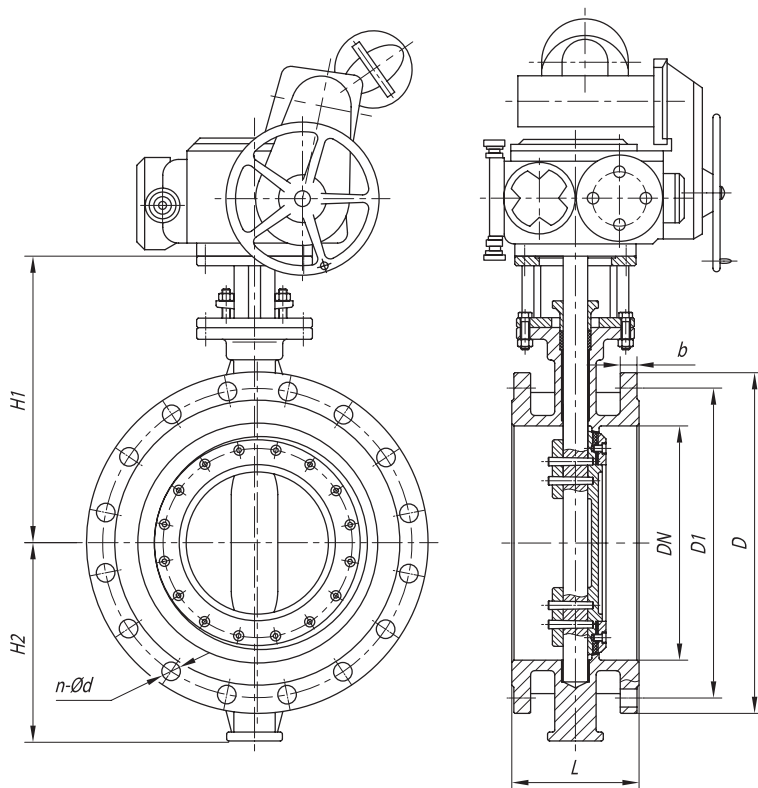

Рис. 3

## ДП 99016 Основные габаритные и присоединительные размеры (мм), масса (кг)

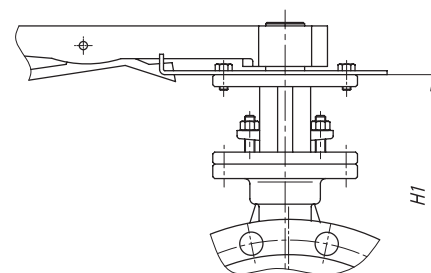
Затвор дисковый поворотный стальной ручной (рис. 2)

DN	L	D	D1	b	n - Ød	H1	H2	m***
50	108	160	125	13	4-Ø18	265	85	12
80	114	195	160	15	4-Ø18	285	105	19
100	127	215	180	17	8-Ø18	300	125	27
150	140	280	240	19	8-Ø22	330	145	45
200	152	335	295	19	8-Ø22	370	180	66

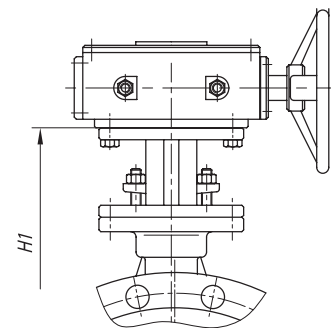
**Затвор дисковый поворотный стальной с редуктором (рис. 3)**

<b>DN</b>	<b>L</b>	<b>D</b>	<b>D1</b>	<b>D2</b>	<b>b</b>	<b>n - Ød</b>	<b>H1</b>	<b>H2</b>	<b>m***</b>
<b>250</b>	165	405	355	320	27	12-Ø26	420	200	99
<b>300</b>	178	460	410	370	27	12-Ø26	500	250	130
<b>350</b>	190	520	470	430	30	16-Ø26	530	270	188
<b>400</b>	216	580	525	482	32	16-Ø30	570	300	270
<b>450</b>	222	640	585	532	34	20-Ø30	600	320	350
<b>500</b>	229	710	650	585	38	20-Ø33	680	360	375
<b>600</b>	267	840	770	685	41	20-Ø39	750	420	560
<b>700</b>	292	910	840	800	43	24-Ø39	810	480	610
<b>800</b>	318	1020	950	905	45	24-Ø39	905	540	880
<b>900</b>	330	1120	1050	1005	47	28-Ø39	960	590	1100
<b>1000</b>	410	1255	1170	1110	49	28-Ø45	1010	640	1600
<b>1200</b>	470	1485	1390	1330	51	32-Ø52	1175	750	2150

**Затвор дисковый поворотный стальной под электропривод (рис. 1)**

<b>DN</b>	<b>L</b>	<b>D</b>	<b>D1</b>	<b>D2</b>	<b>b</b>	<b>n - Ød</b>	<b>H1</b>	<b>H2</b>	<b>m***</b>
<b>50</b>	108	160	125	102	14	4-Ø18	265	85	12
<b>80</b>	114	195	160	133	17	4-Ø18	285	105	19
<b>100</b>	127	215	180	158	17	8-Ø18	300	125	27
<b>150</b>	140	280	240	212	21	8-Ø22	330	145	45
<b>200</b>	152	335	295	268	23	12-Ø22	370	180	60
<b>250</b>	165	405	355	320	27	12-Ø26	420	200	95
<b>300</b>	178	460	410	370	27	12-Ø26	500	250	130
<b>350</b>	190	520	470	430	30	16-Ø26	530	270	188
<b>400</b>	216	580	525	482	32	16-Ø30	570	300	270
<b>450</b>	222	640	585	532	34	20-Ø30	600	320	350
<b>500</b>	229	710	650	585	38	20-Ø33	680	360	375
<b>600</b>	267	840	770	685	41	20-Ø39	750	420	560
<b>700</b>	292	910	840	800	43	24-Ø39	810	480	610
<b>800</b>	318	1020	950	905	45	24-Ø39	905	540	880
<b>900</b>	330	1120	1050	1005	47	28-Ø39	960	590	1100
<b>1000</b>	410	1255	1170	1110	49	28-Ø45	1010	640	1600
<b>1200</b>	470	1485	1390	1330	51	32-Ø52	1175	750	2150

\*\*\*\*Таблица комплектации электрическими приводами затворов ДП 99016 РН 16

DN	Тип электропривода	Вид исполнения	Мощность, кВт	Производитель электропривода
50	ПК-50-С(Ш)-3	общепромышленное	0,09	Тулаэлектропривод
	ВПК-50-С-3	взрывозащищенное	0,09	
	ПК-50-С(Ш)-11	общепромышленное	0,06	
	ВПК-50-С-11	взрывозащищенное	0,09	
	МЭОФ-40/25-0,25М-96К	общепромышленное	0,11	ЗЭиМ
	МЭОФ-40/25-0,25М-ИВТ4-96К	взрывозащищенное	0,11	
	SG04.3	общепромышленное	0,01 - 0,025	AUMA
SGExC 05.1	взрывозащищенное	0,03 - 0,12		
80	ПК-150-С(Ш)-3	общепромышленное	0,18	Тулаэлектропривод
	ВПК-150-С-3	взрывозащищенное	0,18	
	ПК-150-С(Ш)-22	общепромышленное	0,09	
	ВПК-150-С-22	взрывозащищенное	0,09	
	МЭОФ-100/25-0,25М-99К	общепромышленное	0,25	ЗЭиМ
	МЭОФ-100/25-0,25М-ИВТ4-99К	взрывозащищенное	0,25	
	SQ05.2	общепромышленное	0,01 - 0,06	AUMA
SGExC 05.1	взрывозащищенное	0,03 - 0,12		
100	ПК-150-С(Ш)-3	общепромышленное	0,18	Тулаэлектропривод
	ВПК-150-С-3	взрывозащищенное	0,18	
	ПК-150-С(Ш)-22	общепромышленное	0,09	
	ВПК-150-С-22	взрывозащищенное	0,09	
	МЭОФ-100/25-0,25М-99К	общепромышленное	0,25	ЗЭиМ
	МЭОФ-100/25-0,25М-ИВТ4-99К	взрывозащищенное	0,25	
	SQ07.2	общепромышленное	0,01 - 0,12	AUMA
SGExC 07.1	взрывозащищенное	0,03 - 0,12		
150	ПК-630-С(Ш)-25	общепромышленное	0,12	Тулаэлектропривод
	2МПК-630-С(Ш)-25	общепромышленное	0,12	
	ВПК-630-С-25	взрывозащищенное	0,12	
	МЭОФ-250/25-0,25М-99К	общепромышленное	0,25	ЗЭиМ
	МЭОФ-250/25-0,25М-ИВТ4-99К	взрывозащищенное	0,25	
	SQ10.2	общепромышленное	0,02 - 0,1	AUMA
SGExC 10.1	взрывозащищенное	0,03 - 0,12		
200	ПК-1000-С(Ш)-25	общепромышленное	0,18	Тулаэлектропривод
	2МПК-1000-С(Ш)-25	общепромышленное	0,18	
	ВПК-1000-С-25	взрывозащищенное	0,18	
	МЭОФ-630/15-0,25М-97К	общепромышленное	0,22	ЗЭиМ
	МЭОФ-630/15-0,25М-ИВТ4-97К	взрывозащищенное	0,22	
	SQ12.2	общепромышленное	0,04 - 0,1	AUMA
SGExC 12.1	взрывозащищенное	0,06 - 0,12		
250	Н-Б1-03	общепромышленное	1,32	Тулаэлектропривод
	В-Б1-03	взрывозащищенное	1,1	
	ЭП4Н-А-120-Х-Х-Х-XXXXX	общепромышленное	0,18 - 2,2	
	ЭП4В-А-120-Х-Х-Х-XXXXX	взрывозащищенное	0,18 - 2,2	
	ПЭМ-А11М	общепромышленное	0,46	ЗЭиМ
	ПЭМ-А11М-ИВТ4	взрывозащищенное	0,46	
	SA10.2	общепромышленное	0,06 - 0,7	AUMA
SAEx 10.2	взрывозащищенное	0,06 - 0,7		

DN	Тип электропривода	Вид исполнения	Мощность, кВт	Производитель электропривода
300	Н-А2-11	общепромышленное	0,25	Тулаэлектропривод
	В-А2-11	взрывозащищенное	0,37	
	ЭП4Н-А-120-Х-Х-Х-XXXXX	общепромышленное	0,18 - 2,2	
	ЭП4В-А-120-Х-Х-Х-XXXXX	взрывозащищенное	0,18 - 2,2	
	ПЭМ-Б5М	общепромышленное	1,1	ЗЭИМ
	ПЭМ-Б5М-ИВТ4	взрывозащищенное	1,1	
	SA10.2	общепромышленное	0,06 - 0,7	AUMA
SAEx 10.2	взрывозащищенное	0,06 - 0,7		
350	Н-Б1-03	общепромышленное	1,32	Тулаэлектропривод
	В-Б1-03	взрывозащищенное	1,1	
	ЭП4Н-Б-250-Х-Х-Х-XXXXX	общепромышленное	0,37 - 6,3	
	ЭП4В-Б-250-Х-Х-Х-XXXXX	взрывозащищенное	0,37 - 6,3	
	ПЭМ-Б5М	общепромышленное	1,1	ЗЭИМ
	ПЭМ-Б5М-ИВТ4	взрывозащищенное	1,1	
	SA14.2	общепромышленное	0,12 - 1,4	AUMA
SAEx 14.2	взрывозащищенное	0,12 - 1,8		
400	Н-Б1-03	общепромышленное	1,32	Тулаэлектропривод
	В-Б1-03	взрывозащищенное	1,1	
	ЭП4Н-Б-250-Х-Х-Х-XXXXX	общепромышленное	0,37 - 6,3	
	ЭП4В-Б-250-Х-Х-Х-XXXXX	взрывозащищенное	0,37 - 6,3	
	ПЭМ-Б5М	общепромышленное	1,1	ЗЭИМ
	ПЭМ-Б5М-ИВТ4	взрывозащищенное	1,1	
	SA14.6	общепромышленное	0,2 - 3,0	AUMA
SAEx 14.6	взрывозащищенное	0,2 - 3,0		
450	Н-Б1-03	общепромышленное	1,32	Тулаэлектропривод
	В-Б1-03	взрывозащищенное	1,1	
	ЭП4Н-Б-250-Х-Х-Х-XXXXX	общепромышленное	0,37 - 6,3	
	ЭП4В-Б-250-Х-Х-Х-XXXXX	взрывозащищенное	0,37 - 6,3	
	ПЭМ-Б8М	общепромышленное	1,1	ЗЭИМ
	ПЭМ-Б8М-ИВТ4	взрывозащищенное	1,1	
	SA14.6	общепромышленное	0,2 - 3,0	AUMA
SAEx 14.6	взрывозащищенное	0,2 - 3,0		
500	Н-Б1-03	общепромышленное	1,32	Тулаэлектропривод
	В-Б1-03	взрывозащищенное	1,1	
	ЭП4Н-Б-250-Х-Х-Х-XXXXX	общепромышленное	0,37 - 6,3	
	ЭП4В-Б-250-Х-Х-Х-XXXXX	взрывозащищенное	0,37 - 6,3	
	ПЭМ-Б8М	общепромышленное	1,1	ЗЭИМ
	ПЭМ-Б8М-ИВТ4	взрывозащищенное	1,1	
	SA14.6	общепромышленное	0,2 - 3,0	AUMA
SAEx 14.6	взрывозащищенное	0,2 - 3,0		
600	Н-Б1-03	общепромышленное	1,32	Тулаэлектропривод
	В-Б1-03	взрывозащищенное	1,1	
	ЭП4Н-Б-250-Х-Х-Х-XXXXX	общепромышленное	0,37 - 6,3	
	ЭП4В-Б-250-Х-Х-Х-XXXXX	взрывозащищенное	0,37 - 6,3	
	ПЭМ-Б8М	общепромышленное	1,1	ЗЭИМ
	ПЭМ-Б8М-ИВТ4	взрывозащищенное	1,1	
	SA14.6	общепромышленное	0,2 - 3,0	AUMA
SAEx 14.6	взрывозащищенное	0,2 - 3,0		

DN	Тип электропривода	Вид исполнения	Мощность, кВт	Производитель электропривода
700	H-Б1-03	общепромышленное	1,32	Тулаэлектропривод
	B-Б1-03	взрывозащищенное	1,1	
	ЭП4Н-Б-250-Х-Х-Х-XXXXXX	общепромышленное	0,37 - 6,3	
	ЭП4В-Б-250-Х-Х-Х-XXXXXX	взрывозащищенное	0,37 - 6,3	
	ПЭМ-Б8М	общепромышленное	1,1	ЗЭиМ
	ПЭМ-Б8М-ИИВТ4	взрывозащищенное	1,1	
	SA14.6	общепромышленное	0,2 - 3,0	AUMA
	SAEx 14.6	взрывозащищенное	0,2 - 3,0	
800	H-Б1-03	общепромышленное	1,32	Тулаэлектропривод
	B-Б1-03	взрывозащищенное	1,1	
	ЭП4Н-Б-250-Х-Х-Х-XXXXXX	общепромышленное	0,37 - 6,3	
	ЭП4В-Б-250-Х-Х-Х-XXXXXX	взрывозащищенное	0,37 - 6,3	
	ПЭМ-Б8М	общепромышленное	1,1	ЗЭиМ
	ПЭМ-Б8М-ИИВТ4	взрывозащищенное	1,1	
	SA14.6	общепромышленное	0,2 - 3,0	AUMA
	SAEx 14.6	взрывозащищенное	0,2 - 3,0	
900	ЭП4Н-Б-250-Х-Х-Х-XXXXXX	общепромышленное	0,37 - 6,3	Тулаэлектропривод
	ЭП4В-Б-250-Х-Х-Х-XXXXXX	взрывозащищенное	0,37 - 6,3	
	ПЭМ-Б250-48ЦА2	общепромышленное	1,1	ЗЭиМ
	SA14.6	общепромышленное	0,2 - 3,0	AUMA
	SAEx 14.6	взрывозащищенное	0,2 - 3,0	
1000	ЭП4Н-Б-250-Х-Х-Х-XXXXXX	общепромышленное	0,37 - 6,3	Тулаэлектропривод
	ЭП4В-Б-250-Х-Х-Х-XXXXXX	взрывозащищенное	0,37 - 6,3	
	ПЭМ-Б250-48ЦА2	общепромышленное	1,1	ЗЭиМ
	SA14.6	общепромышленное	0,2 - 3,0	AUMA
	SAEx 14.6	взрывозащищенное	0,2 - 3,0	
1200	ЭП4Н-Б-250-Х-Х-Х-XXXXXX	общепромышленное	0,37 - 6,3	Тулаэлектропривод
	ЭП4В-Б-250-Х-Х-Х-XXXXXX	взрывозащищенное	0,37 - 6,3	
	ПЭМ-Б250-48ЦА2	общепромышленное	1,1	ЗЭиМ
	SA14.6	общепромышленное	0,2 - 3,0	AUMA
	SAEx 14.6	взрывозащищенное	0,2 - 3,0	

Примечание \* Копии действующих сертификатов и разрешений предоставляются по требованию заказчика  
\*\* Возможно изготовление изделий из других марок сталей согласно ТЗ заказчика  
\*\*\* Масса, не более (без учета массы электропривода)  
\*\*\*\* В зависимости от требований к изделию (скорость срабатывания, потребляемая мощность, масса, габариты электропривода, комплектация и т.п.) по большинству позиций возможен подбор нескольких типов электроприводов каждого производителя. Для корректного подбора электропривода рекомендуем заполнить опросный лист на изделие.

Для использования затворов в качестве регулирующей арматуры подбор электропривода также производится на основании заполненного опросного листа.

Производитель оставляет за собой право внесения незначительных изменений в конструкцию изделия, не влияющих на его эксплуатационные характеристики.



## ЗАТВОР ДИСКОВЫЙ ПОВОРОТНЫЙ С РУЧНЫМ УПРАВЛЕНИЕМ И ПОД ЭЛЕКТРОПРИВОДОМ

DN 50 – 1200 PN 25

ДП 99025

32с39р, 32с39п, 32с39нж, 32с539р, 32с539п, 32с539нж,  
32с939р, 32с939п, 32с939нж, 32нж39п, 32нж39нж, 32нж539п,  
32нж539нж, 32нж939п, 32нж939нж

Применяется в качестве запорно-регулирующего устройства на трубопроводах, транспортирующих воду, пар, нефтепродукты, природный газ, жидкие и газообразные агрессивные среды, нейтральные к материалам деталей, соприкасающихся с рабочей средой.

### Сведения об изделии

Технические условия	ТУ У 29.1-00218325-027:2008
Сертификат соответствия*	УкрСЕПРО, ГОСТ Р, TUV NORD в соответствии с AD2000-Merkblatt WO, TUV NORD согласно Директиве 97/23/ЕС для сосудов под высоким давлением
Разрешение на применение*	ТР ТС 010/2011; ТР ТС 032/2013

### Технические характеристики

DN	50; 80; 100; 150; 200; 250; 300; 350; 400; 450; 500; 600; 700; 800; 900; 1000; 1200
PN, МПа (кгс/см <sup>2</sup> )	2,5 (25)
Герметичность затвора	ГОСТ 9544-2005; ГОСТ Р 54808-2011; ГОСТ 9544-75
Присоединение к трубопроводу	фланцевое по ГОСТ 12815
Тип управления	ручное (маховик, редуктор) электропривод

### Условия эксплуатации

Рабочая среда	жидкая и газообразная, нейтральная к материалам деталей контактирующих со средой
Температура рабочей среды, °С	от минус 40 до плюс 120 (корпус – сталь 20Л; уплотнение – резина); от минус 40 до плюс 180 (корпус – сталь 20Л; уплотнение - фторопласт); от минус 40 до плюс 350 (корпус – сталь 20Л; уплотнение - металл по металлу) для стандартного исполнения; от минус 40 до плюс 425 (корпус – сталь 20Л; уплотнение - металл по металлу) для исполнения по спецзаказу; от минус 40 до плюс 180 (корпус – сталь 12Х18Н9ТЛ; уплотнение - фторопласт); от минус 70 до плюс 350 (корпус – сталь 12Х18Н9ТЛ; уплотнение - металл по металлу) для стандартного исполнения; от минус 70 до плюс 538 (корпус – сталь 12Х18Н9ТЛ; уплотнение - металл по металлу) для исполнения по спецзаказу.
Климатическое исполнение	У1; ХЛ1; УХЛ1
Направление подачи рабочей среды	любое
Установочное положение	рекомендуемое – вертикальное, приводом вверх; при установке затвора с уклоном от вертикальной оси на угол свыше 15° рекомендуется установка опор под привод

### Материалы основных деталей\*\*

Наименование детали	Материал
Корпус	сталь 20Л, 08Х18Н10, 10Х18Н9Л, 12Х18Н9ТЛ, 03Х17Н14МЗЛ
Диск	сталь 20Л, 08Х18Н10, 10Х18Н9Л, 12Х18Н9ТЛ, 03Х17Н14МЗЛ
Шпиндель	сталь 20Х13, 08Х18Н10
Уплотнение диска	сталь 08Х18Н10 + графит; фторопласт; резина

### Показатели надежности

Средний срок службы, лет	10
Средний ресурс до списания, циклов	3000
Средняя наработка на отказ, циклов	600



Рис. 1



Рис. 2

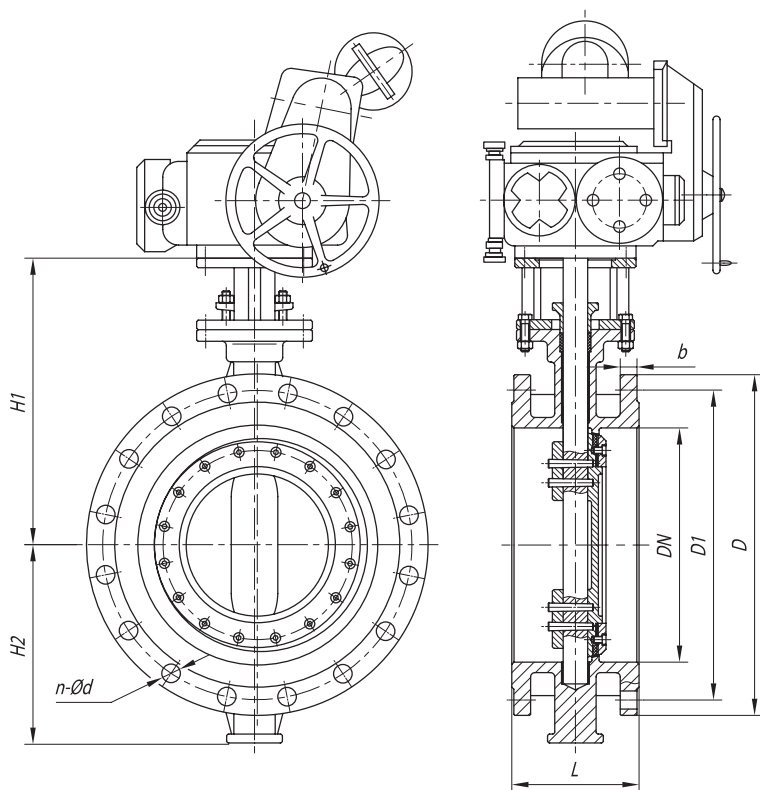

Рис. 3

## ДП 99025

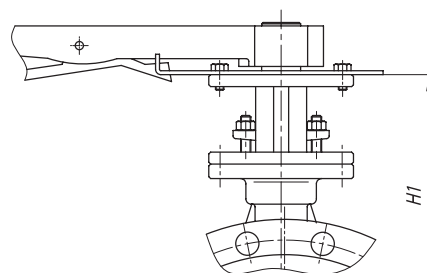
### Основные габаритные и присоединительные размеры (мм), масса (кг)

#### Затвор дисковый поворотный стальной ручной (рис. 2)

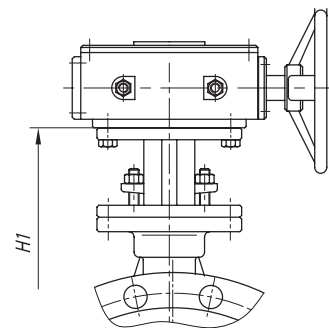
DN	L	D	D1	b	n - Ød	H1	H2	m***
50	108	160	125	17	4-Ø18	265	85	12
80	114	195	160	19	8-Ø18	285	105	19
100	127	230	190	21	8-Ø22	300	125	28
150	140	300	250	25	8-Ø26	330	145	50
200	152	360	310	27	12-Ø26	370	180	80

**Затвор дисковый поворотный стальной с редуктором (рис. 3)**

<b>DN</b>	<b>L</b>	<b>D</b>	<b>D1</b>	<b>D2</b>	<b>b</b>	<b>n - Ød</b>	<b>H1</b>	<b>H2</b>	<b>m***</b>
<b>250</b>	165	425	370	335	29	12-Ø30	420	200	99
<b>300</b>	178	485	430	390	32	16-Ø30	500	250	130
<b>350</b>	190	550	490	450	36	16-Ø33	530	270	188
<b>400</b>	216	610	550	505	40	16-Ø33	570	300	270
<b>450</b>	222	660	600	555	42	20-Ø33	600	320	350
<b>500</b>	229	730	660	615	44	20-Ø39	680	360	375
<b>600</b>	267	840	770	720	49	20-Ø39	750	420	560
<b>700</b>	292	960	875	820	53	24-Ø45	810	480	610
<b>800</b>	318	1075	990	930	55	24-Ø45	905	540	880
<b>900</b>	330	1185	1090	1030	57	28-Ø52	960	590	1100
<b>1000</b>	410	1315	1210	1140	59	28-Ø56	1010	640	1600
<b>1200</b>	470	1525	1420	1350	62	32-Ø56	1175	750	2150

**Затвор дисковый поворотный стальной под электропривод (рис. 1)**

<b>DN</b>	<b>L</b>	<b>D</b>	<b>D1</b>	<b>D2</b>	<b>b</b>	<b>n - Ød</b>	<b>H1</b>	<b>H2</b>	<b>m***</b>
<b>50</b>	108	160	125	102	17	4-Ø18	265	85	12
<b>80</b>	114	195	160	133	19	8-Ø18	285	105	19
<b>100</b>	127	230	190	158	21	8-Ø22	300	125	28
<b>150</b>	140	300	250	212	25	8-Ø26	330	145	50
<b>200</b>	152	360	310	278	27	12-Ø26	370	180	80
<b>250</b>	165	425	370	335	29	12-Ø30	420	200	99
<b>300</b>	178	485	430	390	32	16-Ø30	500	250	130
<b>350</b>	190	550	490	450	36	16-Ø33	530	270	188
<b>400</b>	216	610	550	505	40	16-Ø33	570	300	270
<b>450</b>	222	660	600	555	42	20-Ø33	600	320	350
<b>500</b>	229	730	660	615	44	20-Ø39	680	360	375
<b>600</b>	267	840	770	720	49	20-Ø39	750	420	560
<b>700</b>	292	960	875	820	53	24-Ø45	810	480	610
<b>800</b>	318	1075	990	930	55	24-Ø45	905	540	880
<b>900</b>	330	1185	1090	1030	57	28-Ø52	960	590	1100
<b>1000</b>	410	1315	1210	1140	59	28-Ø56	1010	640	1600
<b>1200</b>	470	1525	1420	1350	62	32-Ø56	1175	750	2150

\*\*\*\* Таблица комплектации электрическими приводами затворов ДП 99025 PN 25

DN	Тип электропривода	Вид исполнения	Мощность, кВт	Производитель электропривода
50	ПК-150-С(Ш)-3	общепромышленное	0,18	Тулаэлектропривод
	ВПК-150-С-3	взрывозащищенное	0,18	
	ПК-150-С(Ш)-22	общепромышленное	0,09	
	ВПК-150-С-22	взрывозащищенное	0,09	
	МЭОФ-40/25-0,25М-96К	общепромышленное	0,11	ЗЭиМ
	МЭОФ-40/25-0,25М-ИВТ4-96К	взрывозащищенное	0,11	
	SG04.3	общепромышленное	0,01 - 0,025	AUMA
SGExC 05.1	взрывозащищенное	0,03 - 0,12		
80	ПК-150-С(Ш)-3	общепромышленное	0,18	Тулаэлектропривод
	ВПК-150-С-3	взрывозащищенное	0,18	
	ПК-150-С(Ш)-22	общепромышленное	0,09	
	ВПК-150-С-22	взрывозащищенное	0,09	
	МЭОФ-100/25-0,25М-99К	общепромышленное	0,25	ЗЭиМ
	МЭОФ-100/25-0,25М-ИВТ4-99К	взрывозащищенное	0,25	
	SQ05.2	общепромышленное	0,01 - 0,06	AUMA
SGExC 05.1	взрывозащищенное	0,03 - 0,12		
100	ПК-250-С-3	общепромышленное	0,25	Тулаэлектропривод
	ПК-250-С(Ш)-40	общепромышленное	0,09	
	ВПК-250-С-40	взрывозащищенное	0,09	
	МЭОФ-250/25-0,25М-99К	общепромышленное	0,25	ЗЭиМ
	МЭОФ-250/25-0,25М-ИВТ4-99К	взрывозащищенное	0,25	
	SQ07.2	общепромышленное	0,01 - 0,12	AUMA
SGExC 07.1	взрывозащищенное	0,03 - 0,12		
150	ПК-630-С(Ш)-25	общепромышленное	0,12	Тулаэлектропривод
	2МПК-630-С(Ш)-25	общепромышленное	0,12	
	ВПК-630-С-25	взрывозащищенное	0,12	
	МЭОФ-630/15-0,25М-97К	общепромышленное	0,22	ЗЭиМ
	МЭОФ-630/15-0,25М-ИВТ4-97К	взрывозащищенное	0,22	
	SQ10.2	общепромышленное	0,02 - 0,1	AUMA
SGExC 10.1	взрывозащищенное	0,03 - 0,12		
200	ПК-1000-С(Ш)-25	общепромышленное	0,18	Тулаэлектропривод
	2МПК-1000-С(Ш)-25	общепромышленное	0,18	
	ВПК-1000-С-25	взрывозащищенное	0,18	
	МЭОФ-1000/25-0,25М-97К	общепромышленное	0,22	ЗЭиМ
	МЭОФ-1000/25-0,25М-ИВТ4-97К	взрывозащищенное	0,22	
	SQ12.2	общепромышленное	0,04 - 0,1	AUMA
SGExC 12.1	взрывозащищенное	0,06 - 0,12		
250	Н-Б1-03	общепромышленное	1,32	Тулаэлектропривод
	В-Б1-03	взрывозащищенное	1,1	
	ЭП4Н-Б-250-Х-Х-Х-XXXXX	общепромышленное	0,37 - 6,3	
	ЭП4В-Б-250-Х-Х-Х-XXXXX	взрывозащищенное	0,37 - 6,3	
	ПЭМ-А11М	общепромышленное	0,46	ЗЭиМ
	ПЭМ-А11М-ИВТ4	взрывозащищенное	0,46	
	SA14.2	общепромышленное	0,12 - 1,4	AUMA
SAEx 14.2	взрывозащищенное	0,12 - 1,8		
300	Н-Б1-03	общепромышленное	1,32	Тулаэлектропривод
	В-Б1-03	взрывозащищенное	1,1	
	ЭП4Н-Б-250-Х-Х-Х-XXXXX	общепромышленное	0,37 - 6,3	
	ЭП4В-Б-250-Х-Х-Х-XXXXX	взрывозащищенное	0,37 - 6,3	
	ПЭМ-Б5М	общепромышленное	1,1	ЗЭиМ
	ПЭМ-Б5М-ИВТ4	взрывозащищенное	1,1	
	SA14.2	общепромышленное	0,12 - 1,4	AUMA
SAEx 14.2	взрывозащищенное	0,12 - 1,8		

DN	Тип электропривода	Вид исполнения	Мощность, кВт	Производитель электропривода
350	H-B-03	общепромышленное	3,2	Тулаэлектропривод
	B-B-03	взрывозащищенное	3	
	ЭП4Н-Б-500-Х-Х-Х-XXXXX	общепромышленное	0,37 - 6,3	
	ЭП4В-Б-500-Х-Х-Х-XXXXX	взрывозащищенное	0,37 - 6,3	
	ПЭМ-Б5М	общепромышленное	1,1	ЗЭиМ
	ПЭМ-Б5М-ИВТ4	взрывозащищенное	1,1	
	SA14.6	общепромышленное	0,2 - 3,0	AUMA
	SAEx 14.6	взрывозащищенное	0,2 - 3,0	
400	H-B-03	общепромышленное	3,2	Тулаэлектропривод
	B-B-03	взрывозащищенное	3	
	ЭП4Н-Б-500-Х-Х-Х-XXXXX	общепромышленное	0,37 - 6,3	
	ЭП4В-Б-500-Х-Х-Х-XXXXX	взрывозащищенное	0,37 - 6,3	
	ПЭМ-В2М	общепромышленное	2,2	ЗЭиМ
	ПЭМ2-В2М-ИВТ4	взрывозащищенное	2,2	
	SA14.6	общепромышленное	0,2 - 3,0	AUMA
	SAEx 14.6	взрывозащищенное	0,2 - 3,0	
450	H-B-03	общепромышленное	3,2	Тулаэлектропривод
	B-B-03	взрывозащищенное	3	
	ЭП4Н-В-630-Х-Х-Х-XXXXX	общепромышленное	0,75 - 6,3	
	ЭП4В-В-630-Х-Х-Х-XXXXX	взрывозащищенное	0,75 - 6,3	
	ПЭМ-В2М	общепромышленное	2,2	ЗЭиМ
	ПЭМ2-В2М-ИВТ4	взрывозащищенное	2,2	
	SA16.2	общепромышленное	0,4 - 5,0	AUMA
	SAEx 16.2	взрывозащищенное	0,4 - 5,0	
500	H-B-16	общепромышленное	3,2	Тулаэлектропривод
	B-B-09	взрывозащищенное	3	
	ЭП4Н-В-1000-Х-Х-Х-XXXXX	общепромышленное	0,75 - 6,3	
	ЭП4В-В-1000-Х-Х-Х-XXXXX	взрывозащищенное	0,75 - 6,3	
	ПЭМ-В2М	общепромышленное	2,2	ЗЭиМ
	ПЭМ2-В2М-ИВТ4	взрывозащищенное	2,2	
	SA16.2	общепромышленное	0,4 - 5,0	AUMA
	SAEx 16.2	взрывозащищенное	0,4 - 5,0	
600	H-B-16	общепромышленное	3,2	Тулаэлектропривод
	B-B-09	взрывозащищенное	3	
	ЭП4Н-В-1000-Х-Х-Х-XXXXX	общепромышленное	0,75 - 6,3	
	ЭП4В-В-1000-Х-Х-Х-XXXXX	взрывозащищенное	0,75 - 6,3	
	ПЭМ-В2М	общепромышленное	2,2	ЗЭиМ
	ПЭМ2-В2М-ИВТ4	взрывозащищенное	2,2	
	SA16.2	общепромышленное	0,4 - 5,0	AUMA
	SAEx 16.2	взрывозащищенное	0,4 - 5,0	
700	H-Г-03	общепромышленное	4,25	Тулаэлектропривод
	B-Г-03	взрывозащищенное	5,5	
	ЭП4Н-Г-2000-Х-Х-Х-XXXXX	общепромышленное	1,6 - 20	
	ЭП4В-Г-2000-Х-Х-Х-XXXXX	взрывозащищенное	1,6 - 20	
	ПЭМ-В34М	общепромышленное	4	ЗЭиМ
	ПЭМ2-В12М-ИВТ4	взрывозащищенное	4	
	SA25.1	общепромышленное	1,1 - 15	AUMA
	SAEx25.1	взрывозащищенное	1,1 - 15	
800	H-Г-03	общепромышленное	4,25	Тулаэлектропривод
	B-Г-03	взрывозащищенное	5,5	
	ЭП4Н-Д-4000-Х-Х-Х-XXXXX	общепромышленное	4,5 - 20	
	ЭП4В-Д-4000-Х-Х-Х-XXXXX	взрывозащищенное	4,5 - 20	
	ПЭМ-В66М	общепромышленное	4	ЗЭиМ
	SA30.1	общепромышленное	2,2 - 30	AUMA
	SAEx30.1	взрывозащищенное	2,2 - 30	

DN	Тип электропривода	Вид исполнения	Мощность, кВт	Производитель электропривода
900	H-Д-15	общепромышленное	4,25	Тулаэлектропривод
	H-Д-17	общепромышленное	4,25	
	B-Д-09	взрывозащищенное	4	
	ЭП4H-Д-4000-X-X-X-XXXXXX	общепромышленное	4,5 - 20	
	ЭП4B-Д-4000-X-X-X-XXXXXX	взрывозащищенное	4,5 - 20	
	SA30.1	общепромышленное	2,2 - 30	AUMA
SAEx30.1	взрывозащищенное	2,2 - 30		
1000	H-Д-15	общепромышленное	4,25	Тулаэлектропривод
	H-Д-17	общепромышленное	4,25	
	B-Д-09	взрывозащищенное	4	
	ЭП4H-Д-4000-X-X-X-XXXXXX	общепромышленное	4,2 - 20	
	ЭП4B-Д-4000-X-X-X-XXXXXX	взрывозащищенное	4,2 - 20	
	ПЭМ-B66M	общепромышленное	4	ЗЭиМ
	SA30.1	общепромышленное	2,2 - 30	AUMA
SAEx30.1	взрывозащищенное	2,2 - 30		
1200	H-Д-15	общепромышленное	4,25	Тулаэлектропривод
	H-Д-17	общепромышленное	4,25	
	B-Д-09	взрывозащищенное	4	
	ЭП4H-Д-4000-X-X-X-XXXXXX	общепромышленное	4,2 - 20	
	ЭП4B-Д-4000-X-X-X-XXXXXX	взрывозащищенное	4,2 - 20	
	SA30.1	общепромышленное	2,2 - 30	AUMA
	SAEx30.1	взрывозащищенное	2,2 - 30	

Примечание \* Копии действующих сертификатов и разрешений предоставляются по требованию заказчика  
 \*\* Возможно изготовление изделий из других марок сталей согласно ТЗ заказчика  
 \*\*\* Масса, не более (без учета массы электропривода)  
 \*\*\*\* В зависимости от требований к изделию (скорость срабатывания, потребляемая мощность, масса, габариты электропривода, комплектация и т.п.) по большинству позиций возможен подбор нескольких типов электроприводов каждого производителя. Для корректного подбора электропривода рекомендуем заполнить опросный лист на изделие.

Для использования затворов в качестве регулирующей арматуры подбор электропривода также производится на основании заполненного опросного листа.

Производитель оставляет за собой право внесения незначительных изменений в конструкцию изделия, не влияющих на его эксплуатационные характеристики.



## ЗАТВОР ДИСКОВЫЙ ПОВОРОТНЫЙ С РУЧНЫМ УПРАВЛЕНИЕМ И ПОД ЭЛЕКТРОПРИВОД

DN 50 – 800 PN 40

ДП 99040

32с40р, 32с40п, 32с40нж, 32с540р, 32с540п, 32с540нж,  
32с940р, 32с940п, 32с940нж, 32нж40п, 32нж40нж, 32нж540п,  
32нж540нж, 32нж940п, 32нж940нж

Применяется в качестве запорно-регулирующего устройства на трубопроводах, транспортирующих воду, пар, нефтепродукты, природный газ, жидкие и газообразные агрессивные среды, нейтральные к материалам деталей, соприкасающихся с рабочей средой.

### Сведения об изделии

Технические условия	ТУ У 29.1-00218325-027:2008
Сертификат соответствия*	УкрСЕПРО, ГОСТ Р, TUV NORD в соответствии с AD2000-Merkblatt WO, TUV NORD согласно Директиве 97/23/ЕС для сосудов под высоким давлением
Разрешение на применение*	ТР ТС 010/2011; ТР ТС 032/2013

### Технические характеристики

DN	50; 80; 100; 150; 200; 250; 300; 350; 400; 450; 500; 600; 700; 800
PN, МПа (кгс/см <sup>2</sup> )	4,0 (40)
Герметичность затвора	ГОСТ 9544-2005; ГОСТ Р 54808-2011; ГОСТ 9544-75
Присоединение к трубопроводу	фланцевое по ГОСТ 12815
Тип управления	ручное (маховик, редуктор) электропривод

### Условия эксплуатации

Рабочая среда	жидкая и газообразная, нейтральная к материалам деталей контактирующих со средой
Температура рабочей среды, °С	от минус 40 до плюс 120 (корпус – сталь 20Л; уплотнение – резина); от минус 40 до плюс 180 (корпус – сталь 20Л; уплотнение - фторопласт); от минус 40 до плюс 350 (корпус – сталь 20Л; уплотнение - металл по металлу) для стандартного исполнения; от минус 40 до плюс 425 (корпус – сталь 20Л; уплотнение - металл по металлу) для исполнения по спецзаказу; от минус 40 до плюс 180 (корпус – сталь 12Х18Н9ТЛ; уплотнение - фторопласт); от минус 70 до плюс 350 (корпус – сталь 12Х18Н9ТЛ; уплотнение - металл по металлу) для стандартного исполнения; от минус 70 до плюс 538 (корпус – сталь 12Х18Н9ТЛ; уплотнение - металл по металлу) для исполнения по спецзаказу.
Климатическое исполнение	У1; ХЛ1; УХЛ1
Направление подачи рабочей среды	любое
Установочное положение	рекомендуемое – вертикальное, приводом вверх; при установке затвора с уклоном от вертикальной оси на угол свыше 15° рекомендуется установка опор под привод

### Материалы основных деталей\*\*

Наименование детали	Материал
Корпус	сталь 20Л, 08Х18Н10, 10Х18Н9Л, 12Х18Н9ТЛ, 03Х17Н14МЗЛ
Диск	сталь 20Л, 08Х18Н10, 10Х18Н9Л, 12Х18Н9ТЛ, 03Х17Н14МЗЛ
Шпиндель	сталь 20Х13, 08Х18Н10
Уплотнение диска	сталь 08Х18Н10 + графит; фторопласт; резина

### Показатели надежности

Средний срок службы, лет	10
Средний ресурс до списания, циклов	3000
Средняя наработка на отказ, циклов	600



Рис. 1



Рис. 2

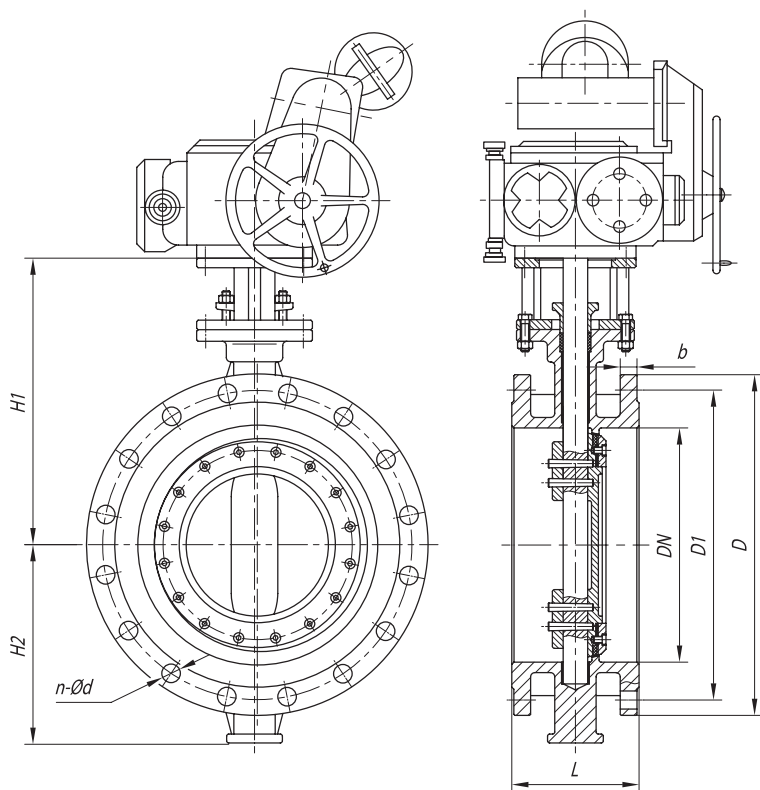

Рис. 3

## ДП 99025

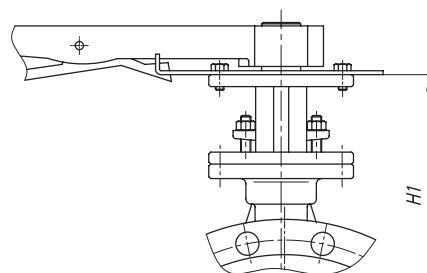
### Основные габаритные и присоединительные размеры (мм), масса (кг)

Затвор дисковый поворотный стальной ручной (рис. 2)

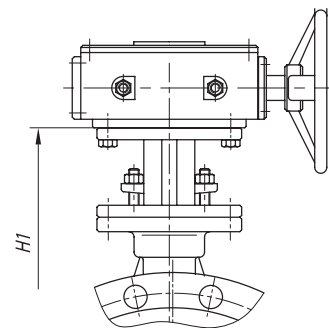
DN	L	D	D1	b	n - Ød	H1	H2	m***
50	108	160	125	17	4-Ø18	265	85	19
80	114	195	160	21	8-Ø18	285	105	25
100	127	230	190	23	8-Ø22	300	125	29
150	140	300	250	27	8-Ø26	330	145	70
200	152	375	320	35	12-Ø30	370	180	102

**Затвор дисковый поворотный стальной с редуктором (рис. 3)**

<b>DN</b>	<b>L</b>	<b>D</b>	<b>D1</b>	<b>D2</b>	<b>b</b>	<b>n - Ød</b>	<b>H1</b>	<b>H2</b>	<b>m***</b>
<b>250</b>	165	445	385	345	39	12-Ø33	420	200	112
<b>300</b>	178	510	450	410	42	16-Ø33	500	250	142
<b>350</b>	190	570	510	465	48	16-Ø33	530	270	162
<b>400</b>	216	655	585	535	54	16-Ø39	570	300	198
<b>450</b>	222	680	610	560	56	20-Ø39	600	320	251
<b>500</b>	229	755	670	615	58	20-Ø45	680	360	378
<b>600</b>	267	890	795	735	58	20-Ø52	750	420	654
<b>700</b>	292	995	900	840	63	24-Ø52	810	480	748
<b>800</b>	318	1135	1030	960	71	24-Ø56	905	540	1250

**Затвор дисковый поворотный стальной под электропривод (рис. 1)**

<b>DN</b>	<b>L</b>	<b>D</b>	<b>D1</b>	<b>D2</b>	<b>b</b>	<b>n - Ød</b>	<b>H1</b>	<b>H2</b>	<b>m***</b>
<b>50</b>	108	160	125	102	17	4-Ø18	265	85	19
<b>80</b>	114	195	160	133	21	8-Ø18	285	105	25
<b>100</b>	127	230	190	158	23	8-Ø22	300	125	29
<b>150</b>	140	300	250	212	27	8-Ø26	330	145	70
<b>200</b>	152	375	320	285	35	12-Ø30	370	180	102
<b>250</b>	165	445	385	345	39	12-Ø33	420	200	112
<b>300</b>	178	510	450	410	42	16-Ø33	500	250	142
<b>350</b>	190	570	510	465	48	16-Ø33	530	270	162
<b>400</b>	216	655	585	535	54	16-Ø39	570	300	198
<b>450</b>	222	680	610	560	56	20-Ø39	600	320	251
<b>500</b>	229	755	670	615	58	20-Ø45	680	360	378
<b>600</b>	267	890	795	735	58	20-Ø52	750	420	654
<b>700</b>	292	995	900	840	63	24-Ø52	810	480	748
<b>800</b>	318	1135	1030	960	71	24-Ø56	905	540	1250

\*\*\*\* Таблица комплектации электрическими приводами затворов ДП 99040 PN 40

DN	Тип электропривода	Вид исполнения	Мощность, кВт	Производитель электропривода
50	ПК-150-С(Ш)-3	общепромышленное	0,18	Тулаэлектропривод
	ВПК-150-С-3	взрывозащищенное	0,18	
	ПК-150-С(Ш)-22	общепромышленное	0,09	
	ВПК-150-С-22	взрывозащищенное	0,09	
	МЭОФ-100/25-0,25М-99К	общепромышленное	0,25	ЗЭИМ
	МЭОФ-100/25-0,25М-ИВТ4-99К	взрывозащищенное	0,25	
	SQ05.2	общепромышленное	0,01 - 0,06	AUMA
SGExC 05.1	взрывозащищенное	0,03 - 0,12		
80	ПК-250-С-3	общепромышленное	0,25	Тулаэлектропривод
	ПК-250-С(Ш)-40	общепромышленное	0,09	
	ВПК-250-С-40	взрывозащищенное	0,09	
	МЭОФ-100/25-0,25М-99К	общепромышленное	0,25	
	МЭОФ-100/25-0,25М-ИВТ4-99К	взрывозащищенное	0,25	ЗЭИМ
	SQ07.2	общепромышленное	0,01 - 0,12	
	SGExC 07.1	взрывозащищенное	0,03 - 0,12	AUMA
100	ПК-630-С(Ш)-25	общепромышленное	0,12	Тулаэлектропривод
	2МПК-630-С(Ш)-25	общепромышленное	0,12	
	ВПК-630-С-25	взрывозащищенное	0,12	
	МЭОФ-250/25-0,25М-99К	общепромышленное	0,25	
	МЭОФ-250/25-0,25М-ИВТ4-99К	взрывозащищенное	0,25	ЗЭИМ
	SQ10.2	общепромышленное	0,02 - 0,1	
	SGExC 10.1	взрывозащищенное	0,03 - 0,12	AUMA
150	ПК-1000-С(Ш)-25	общепромышленное	0,18	Тулаэлектропривод
	2МПК-1000-С(Ш)-25	общепромышленное	0,18	
	ВПК-1000-С-25	взрывозащищенное	0,18	
	МЭОФ-630/15-0,25М-97К	общепромышленное	0,22	
	МЭОФ-630/15-0,25М-ИВТ4-97К	взрывозащищенное	0,22	ЗЭИМ
	SQ12.2	общепромышленное	0,04 - 0,1	
	SGExC 12.1	взрывозащищенное	0,06 - 0,12	AUMA
200	Н-Б1-03	общепромышленное	1,32	Тулаэлектропривод
	В-Б1-03	взрывозащищенное	1,1	
	ЭП4Н-Б-250-Х-Х-Х-XXXXXX	общепромышленное	0,37 - 6,3	
	ЭП4В-Б-250-Х-Х-Х-XXXXXX	взрывозащищенное	0,37 - 6,3	
	МЭОФ-1000/25-0,25М-97К	общепромышленное	0,22	ЗЭИМ
	МЭОФ-1000/25-0,25М-ИВТ4-97К	взрывозащищенное	0,22	
	SQ14.2	общепромышленное	0,06 - 0,19	AUMA
SAEx25.1	взрывозащищенное	1,1 - 15		
250	Н-Б1-03	общепромышленное	1,32	Тулаэлектропривод
	В-Б1-03	взрывозащищенное	1,1	
	ЭП4Н-Б-250-Х-Х-Х-XXXXXX	общепромышленное	0,37 - 6,3	
	ЭП4В-Б-250-Х-Х-Х-XXXXXX	взрывозащищенное	0,37 - 6,3	
	ПЭМ-Б5М	общепромышленное	1,1	ЗЭИМ
	ПЭМ-Б5М-ИВТ4	взрывозащищенное	1,1	
	SA14.6	общепромышленное	0,2 - 3,0	AUMA
SAEx 14.6	взрывозащищенное	0,2 - 3,0		
300	Н-В-03	общепромышленное	3,2	Тулаэлектропривод
	В-В-03	взрывозащищенное	3	
	ЭП4Н-Б-500-Х-Х-Х-XXXXXX	общепромышленное	0,37 - 6,3	
	ЭП4В-Б-500-Х-Х-Х-XXXXXX	взрывозащищенное	0,37 - 6,3	
	ПЭМ-Б5М	общепромышленное	1,1	ЗЭИМ
	ПЭМ-Б5М-ИВТ4	взрывозащищенное	1,1	
	SA14.6	общепромышленное	0,2 - 3,0	AUMA
SAEx 14.6	взрывозащищенное	0,2 - 3,0		

DN	Тип электропривода	Вид исполнения	Мощность, кВт	Производитель электропривода	
350	H-B-03	общепромышленное	3,2	Тулаэлектропривод	
	B-B-03	взрывозащищенное	3		
	ЭП4Н-Б-500-Х-Х-Х-XXXXX	общепромышленное	0,37 - 6,3		
	ЭП4В-Б-500-Х-Х-Х-XXXXX	взрывозащищенное	0,37 - 6,3		
	350	ПЭМ-В2М	общепромышленное	2,2	ЗЭиМ
		ПЭМ2-В2М-ИИВТ4	взрывозащищенное	2,2	
	350	SA14.6	общепромышленное	0,2 - 3,0	AUMA
		SAEx 14.6	взрывозащищенное	0,2 - 3,0	
400	H-B-16	общепромышленное	3,2	Тулаэлектропривод	
	B-B-09	взрывозащищенное	3		
	ЭП4Н-В-1000-Х-Х-Х-XXXXX	общепромышленное	0,75 - 6,3		
	ЭП4В-В-1000-Х-Х-Х-XXXXX	взрывозащищенное	0,75 - 6,3		
	400	ПЭМ-В2М	общепромышленное	2,2	ЗЭиМ
		ПЭМ2-В2М-ИИВТ4	взрывозащищенное	2,2	
	400	SA16.2	общепромышленное	0,4 - 5,0	AUMA
		SAEx 16.2	взрывозащищенное	0,4 - 5,0	
450	H-B-16	общепромышленное	3,2	Тулаэлектропривод	
	B-B-09	взрывозащищенное	3		
	ЭП4Н-В-1000-Х-Х-Х-XXXXX	общепромышленное	0,75 - 6,3		
	ЭП4В-В-1000-Х-Х-Х-XXXXX	взрывозащищенное	0,75 - 6,3		
	450	ПЭМ-В2М	общепромышленное	2,2	ЗЭиМ
		ПЭМ2-В2М-ИИВТ4	взрывозащищенное	2,2	
	450	SA16.2	общепромышленное	0,4 - 5,0	AUMA
		SAEx 16.2	взрывозащищенное	0,4 - 5,0	
500	H-B-16	общепромышленное	3,2	Тулаэлектропривод	
	B-B-09	взрывозащищенное	3		
	ЭП4Н-В-1000-Х-Х-Х-XXXXX	общепромышленное	0,75 - 6,3		
	ЭП4В-В-1000-Х-Х-Х-XXXXX	взрывозащищенное	0,75 - 6,3		
	500	ПЭМ-В2М	общепромышленное	2,2	ЗЭиМ
		ПЭМ2-В2М-ИИВТ4	взрывозащищенное	2,2	
	500	SA16.2	общепромышленное	0,4 - 5,0	AUMA
		SAEx 16.2	взрывозащищенное	0,4 - 5,0	
600	H-Г-03	общепромышленное	4,25	Тулаэлектропривод	
	B-Г-03	взрывозащищенное	5,5		
	ЭП4Н-В-1000-Х-Х-Х-XXXXX	общепромышленное	0,75 - 6,3		
	ЭП4В-В-1000-Х-Х-Х-XXXXX	взрывозащищенное	0,75 - 6,3		
	600	ПЭМ-В34М	общепромышленное	4	ЗЭиМ
		ПЭМ2-В12М-ИИВТ4	взрывозащищенное	4	
	600	SA16.2	общепромышленное	0,4 - 5,0	AUMA
		SAEx 16.2	взрывозащищенное	0,4 - 5,0	
700	H-Г-03	общепромышленное	4,25	Тулаэлектропривод	
	B-Г-03	взрывозащищенное	5,5		
	ЭП4Н-Д-4000-Х-Х-Х-XXXXX	общепромышленное	4,2 - 20		
	ЭП4В-Д-4000-Х-Х-Х-XXXXX	взрывозащищенное	4,2 - 20		
	700	ПЭМ-В66М	общепромышленное	4	ЗЭиМ
		SA25.1	общепромышленное	1,1 - 15	
	700	SAEx25.1	взрывозащищенное	1,1 - 15	AUMA

DN	Тип электропривода	Вид исполнения	Мощность, кВт	Производитель электропривода
800	Н-Д-15	общепромышленное	4,25	Тулаэлектропривод
	Н-Д-17	общепромышленное	4,25	
	В-Д-09	взрывозащищенное	4	
	ЭП4Н-Д-4000-Х-Х-Х-XXXXX	общепромышленное	4,2 - 20	
	ЭП4В-Д-4000-Х-Х-Х-XXXXX	взрывозащищенное	4,2 - 20	
	ПЭМ-В66М	общепромышленное	4	ЗЭИМ
	SA25.1	общепромышленное	1,1 - 15	AUMA
	SAEx25.1	взрывозащищенное	1,1 - 15	

Примечание \* Копии действующих сертификатов и разрешений предоставляются по требованию заказчика  
 \*\* Возможно изготовление изделий из других марок сталей согласно ТЗ заказчика  
 \*\*\* Масса, не более (без учета массы электропривода)  
 \*\*\*\* В зависимости от требований к изделию (скорость срабатывания, потребляемая мощность, масса, габариты электропривода, комплектация и т.п.) по большинству позиций возможен подбор нескольких типов электроприводов каждого производителя. Для корректного подбора электропривода рекомендуем заполнить опросный лист на изделие.

Для использования затворов в качестве регулирующей арматуры подбор электропривода также производится на основании заполненного опросного листа.

Производитель оставляет за собой право внесения незначительных изменений в конструкцию изделия, не влияющих на его эксплуатационные характеристики.



# ЗАТВОР ДИСКОВЫЙ ПОВОРОТНЫЙ ЧУГУННЫЙ С РУЧНЫМ УПРАВЛЕНИЕМ И ПОД ЭЛЕКТРОПРИВОД DN 50 – 600 PN 16 ДП 99016 32ч38р, 32ч538р, 32ч938р

Применяется в качестве запорно-регулирующего устройства на трубопроводах, транспортирующих воду, пар, нефтепродукты, природный газ, жидкие и газообразные агрессивные среды, нейтральные к материалам деталей, соприкасающихся с рабочей средой.

## Сведения об изделии

Технические условия	ТУ У 29.1-00218325-027:2008
Сертификат соответствия*	УкрСЕПРО, ГОСТ Р, TUV NORD в соответствии с AD2000-Merkblatt WO, TUV NORD согласно Директиве 97/23/ЕС для сосудов под высоким давлением
Разрешение на применение*	ТР ТС 010/2011; ТР ТС 032/2013

## Технические характеристики

DN	50; 80; 100; 150; 200; 250; 300; 350; 400; 450; 500; 600
PN, МПа (кгс/см <sup>2</sup> )	1,6 (16)
Герметичность затвора	ГОСТ 9544-2005; ГОСТ Р 54808-2011; ГОСТ 9544-75
Присоединение к трубопроводу	межфланцевое
Тип управления	ручное (маховик, редуктор) электропривод

## Условия эксплуатации

Рабочая среда	жидкая и газообразная, нейтральная к материалам деталей контактирующих со средой
Температура рабочей среды, °С	от минус 15 до плюс 110
Климатическое исполнение	У1
Направление подачи рабочей среды	любое
Установочное положение	рекомендуемое – вертикальное, приводом вверх; при установке затвора с уклоном от вертикальной оси на угол свыше 15° рекомендуется установка опор под привод

## Материалы основных деталей\*\*

Наименование детали	Материал
Корпус	СЧ20
Диск	сталь 08Х18Н10Т
Шпindelь	сталь 20Х13
Уплотнение диска	резина

## Показатели надежности

Средний срок службы, лет	10
Средний ресурс до списания, циклов	3000
Средняя наработка на отказ, циклов	600

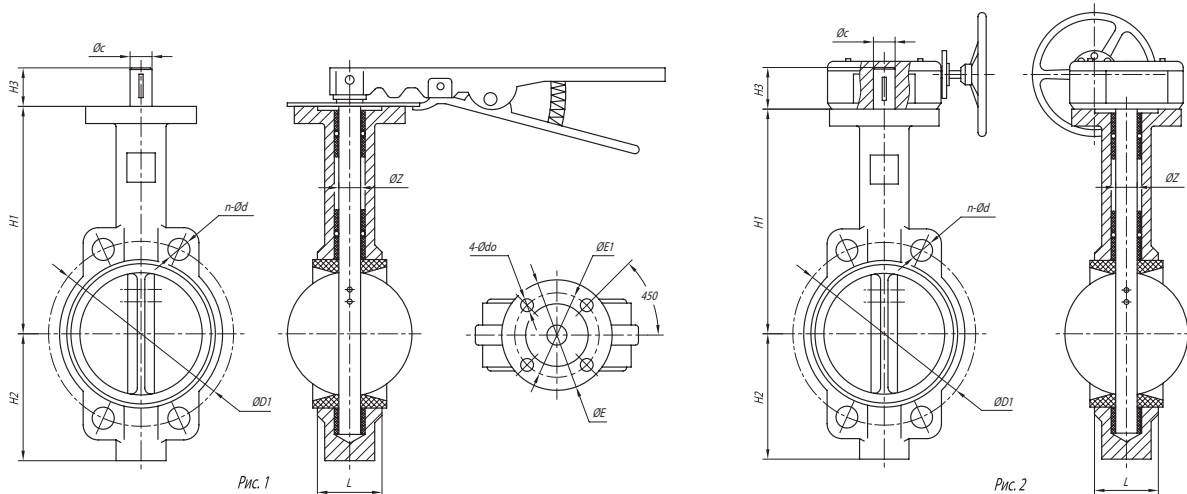

## ДП 99016

### Основные габаритные и присоединительные размеры (мм), масса (кг)

Затвор дисковый поворотный чугунный ручной и под электропривод (рис. 1)

DN	L	DIN2501 PN16		H1	H2	H3	ØZ	m**	Крутящий момент, Nm
		ØD1	n - Ød						
50	43	125	4-Ø18	80	161	29	12,6	3,4	9
65	46	145	4-Ø18	89	175	29	12,6	3,66	14
80	46	160	8-Ø18	95	181	29	12,6	4,6	22
100	52	180	8-Ø18	114	200	29	15,77	5,8	34
125	56	210	8-Ø18	127	213	29	18,92	8,5	51
150	56	240	8-Ø22	139	226	29	18,92	9,5	78
200	60	295	12-Ø22	175	260	35	22,1	15	115

DN	ISO 5211 верхний фланец				
	Фланец №	ØE	ØE1	4 - Ød0	Øс
50	F05	65	50	4-Ø8	12,6
65	F05	65	50	4-Ø8	12,6
80	F05	65	50	4-Ø8	12,6
100	F07	90	70	4-Ø10	15,77
125	F07	90	70	4-Ø10	18,92
150	F07	90	70	4-Ø10	18,92
200	F10	125	102	4-Ø12	22,1

Затвор дисковый поворотный чугунный с редуктором (рис. 2)

DN	L	DIN2501 PN16		H1	H2	H3	ØZ	m**	Крутящий момент, Nm
		ØD1	n - Ød						
250	68	355	12-Ø26	203	292	35	28,45	23	175
300	78	410	12-Ø26	242	337	35	31,6	33,2	290
350	78	470	16-Ø26	267	368	45	31,6	58	661
400	102	525	16-Ø30	298,6	400	51,2	33,15	120	1122
450	114	585	20-Ø30	318	422	51,2	38	136	1324
500	127	650	20-Ø33	355	480	64,2	41,15	160	2112
600	154	770	20-Ø36	464	562	70,2	50,65	260	2376

## Затвор дисковый поворотный чугунный с редуктором (рис. 2)

DN	ISO 5211 верхний фланец				
	Фланец №	ØE	ØE1	4 - Ød0	Øс
250	F10	125	102	4-Ø12	28,45
300	F10	125	102	4-Ø12	31,6
350	F10	125	102	4-Ø12	31,6
400	F14	175	140	4-Ø18	33,15
450	F14	175	140	4-Ø18	38
500	F14	175	140	4-Ø18	41,15
600	F16	210	165	4-Ø22	50,65

Примечание \* Копии действующих сертификатов и разрешений предоставляются по требованию заказчика  
\*\* Возможно изготовление изделий из других марок сталей согласно ТЗ заказчика  
\*\*\* Масса, не более (без учета массы электропривода)  
\*\*\*\* В зависимости от требований к изделию (скорость срабатывания, потребляемая мощность, масса, габариты электропривода, комплектация и т.п.) по большинству позиций возможен подбор нескольких типов электроприводов каждого производителя. Для корректного подбора электропривода рекомендуем заполнить опросный лист на изделие.

Для использования затворов в качестве регулирующей арматуры подбор электропривода также производится на основании заполненного опросного листа.

Производитель оставляет за собой право внесения незначительных изменений в конструкцию изделия, не влияющих на его эксплуатационные характеристики.



АО ПРОМАРМАТУРА

ОПРОСНЫЙ ЛИСТ № .....

Предприятие заказчик: .....

Контактное лицо: .....

Цех, установка: .....

Табличная фигура: .....

номер чертежа: .....

Тип арматуры

Кран:  конусный  цилиндрический  шаровой  
Клапан:  запорный  распределительный  предохранительный  
 отсечной  смесительный  регулирующий  обратный  
Задвижка:  клиновая  параллельная  шланговая  
 затвор обратный  затвор дисковый  
 конденсатоотводчик  фильтр

Тип корпуса

 прямоточный  проходной  угловой  трехходовой

Материал

корпуса ..... крышки .....

Уплотнение

сальниковое ( фторопласт  графит  другое ..... )  сильфонное

Номинальный диаметр DN, мм .....

Номинальное давление PN, кгс/см<sup>2</sup> .....

Рабочая среда

Наименование (химический состав) .....

Агрегатное состояние:  жидкость  газ  парПлотность, кг/м<sup>3</sup> ..... Температура, °C от ..... до .....Рабочие  
параметрыРасход мин/норм/макс, м<sup>3</sup>/ч ..... / ..... / .....Условная пропускная способность K<sub>vy</sub>, м<sup>3</sup>/ч .....Пропускная характеристика:  линейная  равнопроцентнаяРабочее давление P<sub>p</sub>, кгс/см<sup>2</sup> .....Мин. перепад давления, кгс/см<sup>2</sup> .....

Норма герметичности ГОСТ ..... другая .....

Материал  
уплотнительных  
поверхностейКорпус:  латунь  бронза  нержавеющая сталь  
 твердый сплав  материал корпуса (бк)Клапан:  латунь  бронза  нержавеющая сталь  
 твердый сплав  фторопласт  резина

Присоединение

 фланцевое  муфтовое  штуцерное  цапковое  под приварку  стяжное

Присоединительные размеры по ГОСТ ..... EN ..... ANSI .....

Исполнение фланцев:

 соединительный выступ  выступ  впадина  шип паз  под прокладку овального сечения  под линзовую прокладку

Привод

 ручной  пневматический  электрический электромагнитный  гидравлический

Время открытия/закрытия, с ..... / .....

Питание привода ..... кг/см<sup>2</sup> ..... В ..... ГцУправляющий сигнал ..... Ом ..... мГн ..... мА ..... кгс/см<sup>2</sup>Тип взрывозащиты:  EExd  EExi  общего назначения

Принадлежности

 конечные выключатели  датчик положения  фильтр-регулятор позиционер  ручной дублер  ответные фланцы, прокладки, крепеж

Установка

Размер трубы, D<sub>нхS</sub>, мм

Температура окружающей среды, °C от ..... до .....

Количество, шт. ....

Дополнительные требования .....