

Односторонние затворы для изоляции емкостей, DN 80

КР

Тип КР

Затвор применяется для изоляции емкости хранения и основной системы. Установка затвора позволяет обслуживать подведенную систему без осушения емкости.

Размер:

DN 80

Максимальное рабочее давление:

1,0 МПа

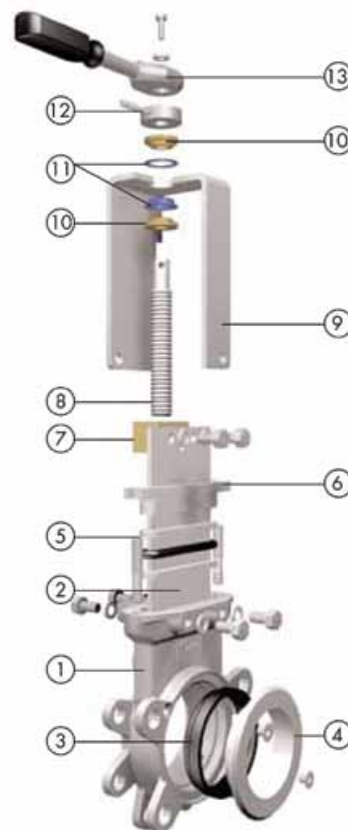

Спецификация

	Нержавеющая сталь
1. Корпус	CF8M
2. Нож	AISI 316
3. Седловое уплотнение	EPDM
4. Фиксирующее кольцо типа «К»	AISI 316
5. Уплотнение по корпусу	Дунараск (графит, пропитанный PTFE) + кольцо EPDM
6. Крышка сальника	CF8M
7. Ходовая гайка	Латунь
8. Шток	AISI 430
9. Бугель	AISI 304
10. Втулка	Латунь
11. Втулка+шайба	Нейлон
12. Пружинный штифт	DIN1481
13. Ворток с храповиком	Углеродистая сталь

Описание затвора

КР

Корпус

Межфланцевый, цельнолитой корпус из нержавеющей стали.

Отлитые заодно с корпусом клинья и направляющие обеспечивают надежное закрытие затвора.

Внутренняя конструкция затвора исключает накопление посторонних частиц, затрудняющих закрытие.

Нож

Стандартное исполнение из нержавеющей стали.

Нож отполирован с обеих сторон для предотвращения защемления и повреждения седла. Специальная конструкция ножа исключает возможность защемления между ножом и уплотнением механических частиц, мешающих полному закрытию затвора.

Седловое уплотнение

Уникальная конструкция позволяет закрепить седловое уплотнение в корпусе затвора с помощью фиксирующего кольца из нержавеющей стали.

Кроме стандартного уплотнения из EPDM под заказ поставляются седловые уплотнения из материалов витон, PTFE и т.д. для специфических условий применения.

Уплотнение по корпусу

Долговечное уплотнение из нескольких витков плетеного уплотнителя большой длины плюс уплотнительное кольцо из EPDM. Возможно исполнение плетеного уплотнителя из различных материалов, в том числе и для специфических условий применения.

Легкий доступ к механизму затяжки сальника и простота его обслуживания обеспечивает герметичность уплотнения.

Шток

Стандартное исполнение из нержавеющей стали обеспечивает хорошую коррозионную стойкость и долговечность штока.

Управление

Все затворы укомплектованы воротком с храповиком.

Бугель

Материал — углеродистая сталь с эпоксидным покрытием (на заказ возможна комплектация бугелем из нержавеющей стали).

Компактная конструкция обеспечивает прочность бугеля даже при больших нагрузках.

Эпоксидное покрытие

Эпоксидное покрытие частей и корпусов всех ножевых затворов, как из чугуна, так и из углеродистой стали, обеспечивает высокую электростатическую и коррозионную стойкость, а также высокоэстетичный вид затвора.

Стандартный цвет ножевых задвижек Orbinox — синий, RAL-5015.



Типы седловых уплотнений

КР

Уплотнение тип «К» (EPDM)



- Стандартное заменяемое упругое уплотнение EPDM.
- Заменяемое фиксирующее кольцо из нержавеющей стали.

Конусный дефлектор «С»



- Предотвращает повреждение седла частицами абразивной среды.
- Возможно исполнение из различных материалов: AISI 316, нихард (белый чугун, легированный хром и никель) и т.д.
- При установке данного типа уплотнения строительная длина затвора увеличится на:
 - DN 50–250: 9 мм;
 - DN 300–600: 12 мм.
- Уплотнения данного типа для затворов большего диаметра поставляются на заказ.

Уплотнение тип «К» (PTFE)

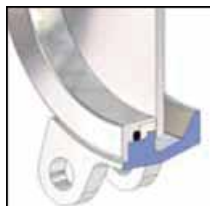

- Заменяемое упругое уплотнение PTFE и поджимающее резиновое кольцо.
- Заменяемое фиксирующее кольцо из нержавеющей стали.

Полиуретан



- Заменяемое полиуретановое уплотнение.

Температурные характеристики уплотнений

Седловое уплотнение

Материал	Максимальная температура, (°C)	Применение
EPDM(E)	120	Слабоагрессивные среды
Нитрил (N)	120	Нефтепродукты
Витон (V)	200	Химические реагенты и высокотемпературные среды
Силикон (S)	250	Пищевые продукты и высокотемпературные среды
PTFE (T)	250	Коррозионные среды
Поли уретан (P)	90	Износостойкое уплотнение для абразивных сред

Уплотнение по корпусу

Материал	Максимальная температура, (°C)	Кислотность, (pH)
Дупаракс (DP)	270	2–14
PTFE плетёный (TH)	260	0–14
Графит (GR)	600	0–14
Керамическое волокно (FC)	1200	-

Габаритные размеры

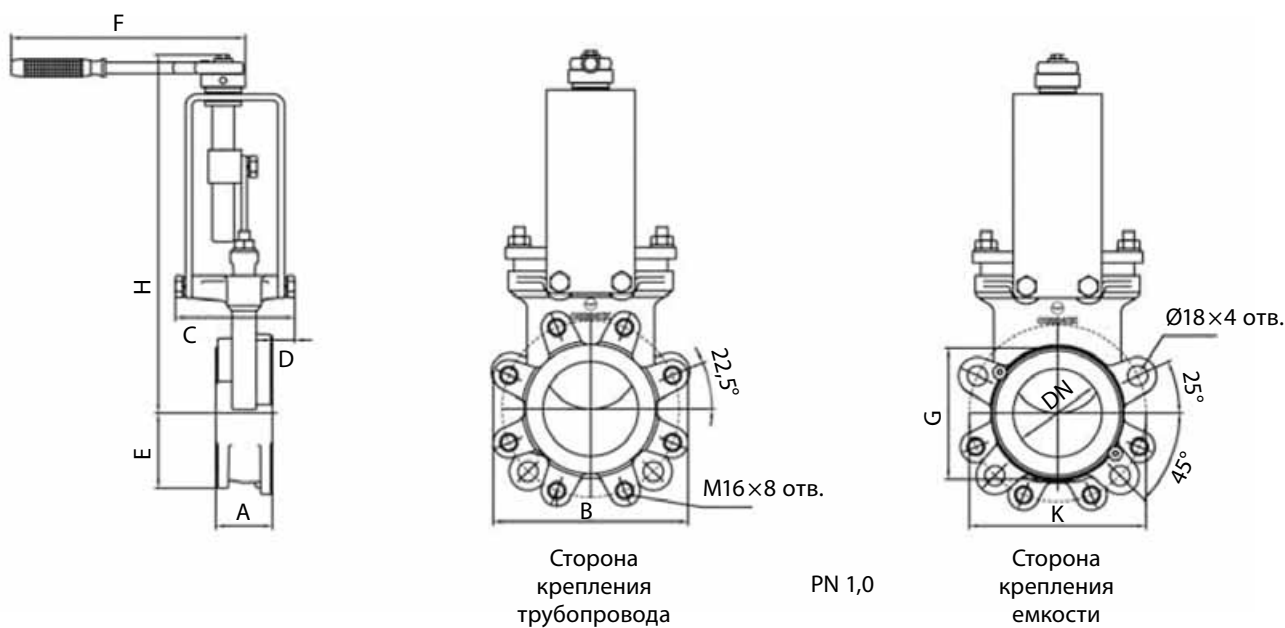

Основные параметры

PN 1,0 МПа										Сторона крепления трубопровода		Сторона крепления емкости	
DN	A	B	C	D	E	F	G	H	K	M	Кол-во отверстий	Ø	Кол-во отверстий
80	51	177	110	22	88	212	120	325	160	M16	8	18	4