



А Р М Т Е Х С Т Р О Й

железное качество

г. КУРГАН

ООО «АРМТЕХСТРОЙ» - ЖЕЛЕЗНОЕ КАЧЕСТВО

6 фактов о нашей компании

01

Работа
с 2004 года

02

Более 1000
благодарных
клиентов

03

64 патента

04

Нас рекомендуют
ведущие предприятия
страны

05

Обширная
география
поставок

06

Участник
Курганского
арматурного
кластера

ОСНОВНЫЕ ВИДЫ ДЕЯТЕЛЬНОСТИ ПРЕДПРИЯТИЯ:

- >> Проектирование, опытно-конструкторские разработки и выпуск технологической документации на трубопроводную арматуру в соответствии с техническим заданием заказчика
- >> Непосредственное изготовление трубопроводной арматуры на собственных производственных мощностях
- >> Внедрение инновационных разработок в создание и серийный выпуск трубопроводной арматуры



ООО «Армтехстрой» - современное, динамично развивающееся предприятие, которое более 10 лет специализируется на выпуске трубопроводной арматуры для нужд нефтегазовой промышленности (переработки и добычи).



Система менеджмента качества применительно к производству запорной арматуры соответствует требованиям стандарта ISO 9001-2011(ISO 9001:2008) сертификат которого вы можете посмотреть в разделе «Качество продукции»

Организация является не только производителем, но и разработчиком конструкций выпускаемой арматуры, и своим приоритетным направлением считает внедрение инновационных разработок в создание и серийный выпуск трубопроводной арматуры.

Проектирование, разработку и изготовление продукции

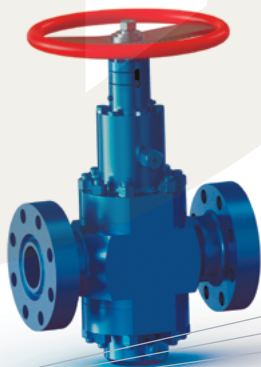

осуществляют высококвалифицированные специалисты, обладающие опытом работы в области производственных технологий и специализиро-

ванными знаниями в металлургии, методах производства и процедурах контроля качества. Инженерами ООО «Армтехстрой» запатентован ряд полезных моделей и изобретений, что является существенным вкладом в постоянное развитие организации. Изделия сертифицированы на соответствие требованиям ГОСТ РФ, получено разрешение (№РСС 00-35145 от 16.07.2009г.) на применение производимого оборудования на территории РФ согласно перечню.

Качество продукции и ее высокие эксплуатационные характеристики, наряду с привлекательностью цены, позволяют ООО «Армтехстрой» успешно конкурировать



с отечественными и зарубежными производителями. География поставок охватывает все регионы России.

Широкий ассортимент товара на складе является приоритетной задачей нашего предприятия. Имеющийся складской комплекс с испытательным участком позволяет поставлять потребителям только качественную продук-



цию. Предприятие быстро и четко осуществляет комплектацию и отгрузку заказов.

Мы стремимся войти в

число лидеров и создать имидж надёжного партнёра по производству и оперативной поставке качественной трубопроводной арматуры.



Своими главными целями мы считаем:

1. Формирование, внедрение и развитие условий, гарантирующих производство трубопроводной арматуры высокого качества с передовыми эксплуатационными характеристиками.
2. Разработка, внедрение и повышение результативности Системы управления организацией в соответствии с требованиями стандарта ИСО 9001.
3. Удовлетворение требований и ожиданий наших Заказчиков и завоевание репутации надежного поставщика бездефектной трубопроводной арматуры.

Содержание

ЗАДВИЖКИ:

- Задвижка АТС-ЗКС Ду 15 - 25 (тип 31с45нж, 31лс45нж, 31нж45нж).....	6
- Задвижка АТС-ЗКС Ду 32, 40, 50 (тип 31с45нж, 31лс45нж, 31нж45нж).....	9
- Задвижка шибберная АТС-ЗМС Ду50, 65 Ру14,0; 16,0; 21,0; 35,0 МПа (тип ЗМС).....	12
- Задвижка шибберная АТС-ЗМС Ду50, 65, 80, 100 Ру 14,0; 16,0; 21,0; 35,0; 70,0 МПа (ЗМС).....	14
- Задвижка АТС-ЗКЛ (типа 30с41нж, 30лс41нж, 30нж41нж и 30с15нж, 30лс15нж, 30нж15нж).....	16

КЛАПАНЫ ЗАПОРНЫЕ:

- Клапан запорный АТС-К-М (тип 15с68нж, 15лс68нж, 15нж68нж).....	19
- Клапан запорный АТС-КП паросиловой (тип 15с52нж, 15лс52нж).....	24
- Клапан запорный АТС-КЗС (тип 15с65нж, 15лс65нж, 15нж65нж).....	26
- Клапан запорный АТС-КЗС (тип 15с22нж, 15лс22нж, 15нж22нж).....	28

КЛАПАНЫ И ЗАТВОРЫ ОБРАТНЫЕ:

- Затвор обратный АТС-О (19с11нж, 19лс11нж, 19нж11нж).....	31
- Затвор обратный поворотный АТС-ОФ (тип 19с54нж, 19лс54нж, 19нж54нж).....	33
- Клапан обратный АТС-КО (тип 16с48нж, 16лс48нж, 16нж48нж).....	35
- Клапан обратный поворотный АТС-ОФЛ (тип 19с53нж, 19лс53нж, 19нж53нж).....	37

АРМАТУРА ДЛЯ ТЕХНОЛОГИЧЕСКИХ ЛИНИЙ:

- Вентиль стальной манометрический АТС-В (тип ВПЭ).....	40
- Вентиль стальной манометрический АТС-В (тип ВПЭМ).....	42
- Разделитель сред АТС-И (РС-21).....	44
- Блок разделителя сред АТС-БС.....	46
- Клапан запорный игольчатый АТС-КИ (тип 15с54бк, 15лс54бк, 15нж54бк).....	48
- Клапан обратный АТС-ОК.....	50

КРАНЫ:

- Кран шаровый цельносварной фланцевый АТС-КШЦФ.....	54
- Кран шаровый цельносварной муфтовый АТС-КШЦМ.....	56
- Кран шаровый цельносварной под приварку АТС-КШЦП.....	58

ФЛАНЦЫ И КОМПЛЕКТУЮЩИЕ:

- Комплект ответных фланцев АТС-КОФ	61
- Кольцо уплотнительное (тип Армко).....	62
- Клапан нагнетательный АТС-КЛН.....	63
- Клапан спускной АТС-КЛС.....	64

Заключение.....	65
-----------------	----

Адресная карта.....	66
---------------------	----

Задвижки





Задвижка АТС-ЗКС Ду 15 - 25 (тип 31с45нж, 31лс45нж, 31нж45нж)

Задвижка стальная АТС-ЗКС Ду 15 - 25 мм предназначена для установки на трубопроводах в качестве запорного устройства.

ТУ 3741-001-70567547-2015



УСЛОВИЯ ЭКСПЛУАТАЦИИ

Рабочая среда	Пар, вода, жидкие и газообразные нефтепродукты.	
Температура рабочей среды °С	до + 450°С (в зависимости от материала корпусных деталей)	
Климатическое исполнение	У ; ХЛ по ГОСТ 15150-69	
Температура окружающей среды °С	У	ХЛ
	от минус 40°С до плюс 60°С	от минус 60°С до плюс 60°С
Направление подачи рабочей среды	Любое	
Установочное положение	Любое	
Присоединение к трубопроводу	Фланцевое; фланцевое с ответными фланцами; муфтовое резьбовое; под приварку в стык.	

ТЕХНИЧЕСКИЕ ХАРАКТЕРИСТИКИ

Давление номинальное PN МПа	1,6; 2,5; 4,0; 6,3; 16,0; 25,0
Герметичность затвора	По классу «А» ГОСТ Р 54808-2011
Нормальное положение затвора	Полностью «открыто» или полностью «закрыто»
Тип привода	Ручной

МАТЕРИАЛЫ ОСНОВНЫХ ДЕТАЛЕЙ

	АТС-ЗКС исп. У тип 31с45нж	АТС-ЗКС исп. ХЛ тип 31лс45нж	АТС-ЗКС исп. ХЛ тип 31нж45нж
Материал корпусных деталей	Сталь 20	Сталь 09Г2С	Сталь 08(12)Х18Н10Т
Материал шпинделя	Сталь 20Х13	Сталь 20Х13	Сталь 08(12)Х18Н10Т
Материал клина	Сталь 20Х13	Сталь 20Х13	Сталь 08(12)Х18Н10Т (95Х18)
Материал сальникового уплотнения	Терморасширенный графит		

ПОКАЗАТЕЛИ НАДЁЖНОСТИ

Средний срок службы, лет, не менее	20
Полный средний ресурс, циклов	4000
Наработка на отказ циклов, не менее	1000

Рис. 1



Рис. 2



Рис. 3

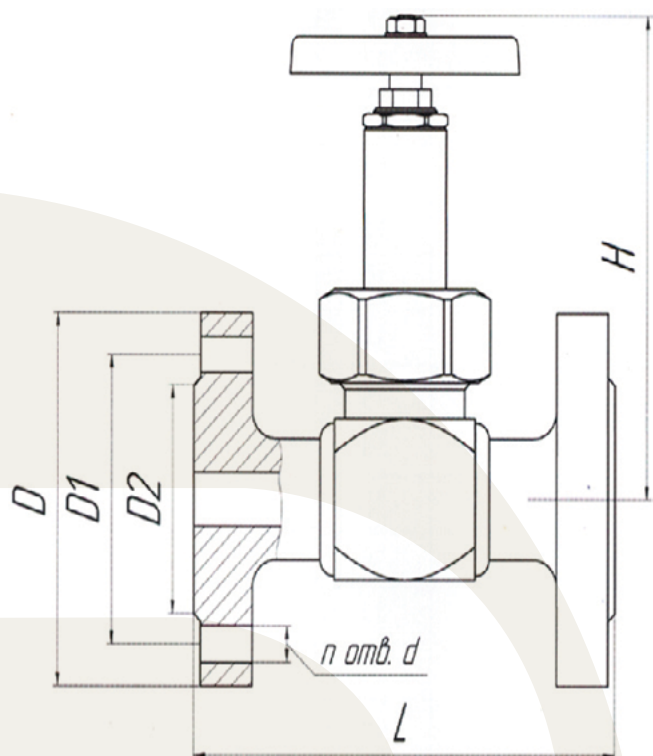

Рис. 4

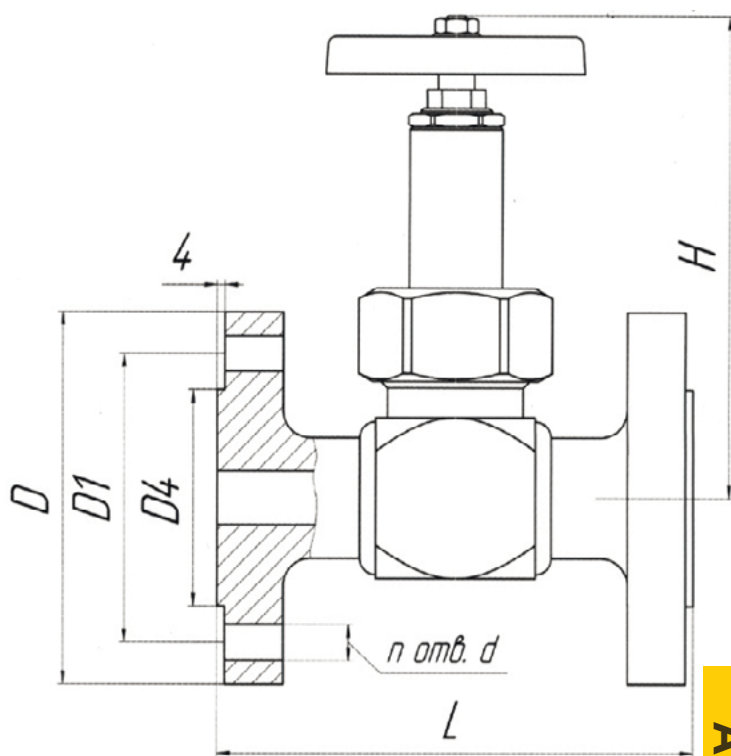

Рис. 5

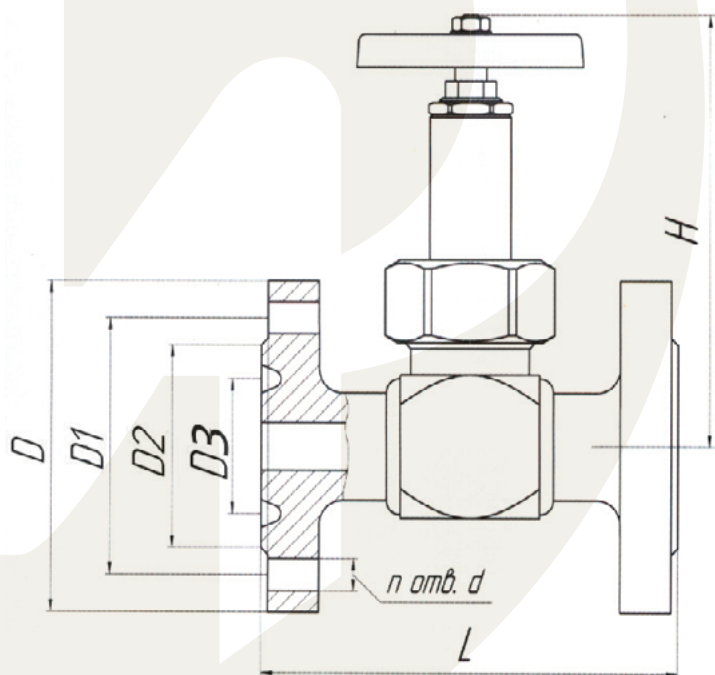

Рис. 6

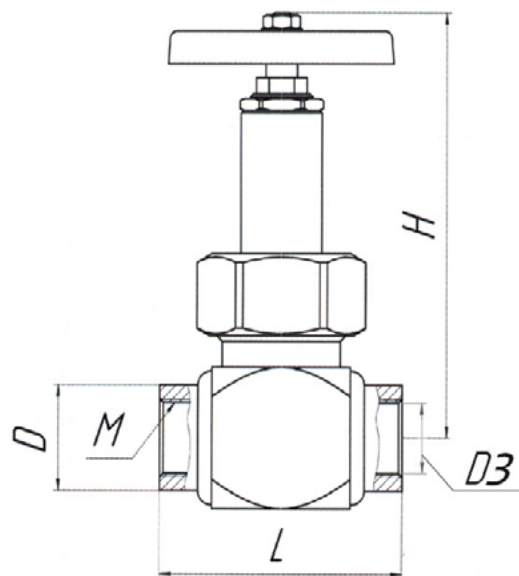

Условный проход DN, мм	Присоединение к трубопроводу	Давление PN, МПа	D	D1	D2	D3	L	H	d	n	Масса, кг	Рис.
15	Фланцевое исп.1 ГОСТ 12815-80	1,6	95	65	47	-	140	145	14	4	4,1	1
20			105	75	58	-	140	169	14	4	4,22	
25			115	85	68	-	165	181	14	4	7,6	
15		2,5	95	65	47	-	140	145	14	4	4,25	
20			105	75	58	-	140	169	14	4	4,5	
25			115	85	68	-	165	181	14	4	7,9	
15	Фланцевое исп.2 ГОСТ 12815-80	4,0	95	65	39	-	140	145	14	4	4,25	2
20			105	75	50	-	152	169	14	4	4,5	
25			115	85	57	-	165	181	14	4	7,9	
15		6,3	105	75	39	-	165	145	14	4	4,9	
20			125	90	50	-	190	169	18	4	6,1	
25			135	100	57	-	216	181	18	4	10,2	
15	Фланцевое исп.2 ГОСТ 12815-80	10,0	105	75	39	-	165	145	14	4	5,25	2
20			125	90	50	-	190	169	18	4	6,5	
25			135	100	57	-	216	181	18	4	10	
15	Фланцевое исп.7 ГОСТ 12815-80	16,0	105	75	47	35	216	145	14	4	5,25	3
20			125	90	58	45	229	169	18	4	6,5	
25			135	100	68	50	254	181	18	4	10	

Условный проход DN, мм	Присоединение к трубопроводу	Давление PN, МПа	D	D3	L	H	M	Масса, кг	Рис.
15	Муфтовое резьбовое	1,6...16,0	30	R _C 1/2	90	145	K ¹ / ₂ ; G ¹ / ₂ ; Rc ¹ / ₂	2,7	4
20			40	R _C 3/4	90	169	K ³ / ₄ ; G ³ / ₄ ; Rc ³ / ₄	2,7	
25			45	R _C 1	105	181	K1; G1; Rc1	5,3	
15	Под приварку встык	1,6...16,0	19	12	90	145	-	2,7	5
20			26	18	90	169	-	2,7	
25			33	25	105	181	-	4	
15	Муфтовое под приварку	1,6...16,0	30	22	90	145	-	2,7	6
20			40	27	90	169	-	2,7	
25			45	33.8	105	181	-	5,3	

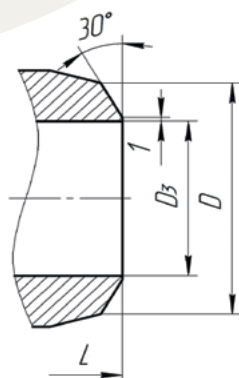
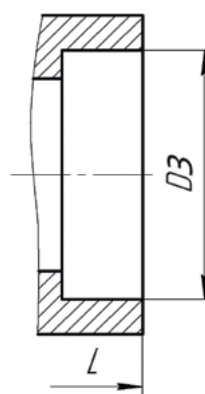

Конструкция Задвижки АТС-ЗКЛ (тип 31с45нж, 31лс45нж, 31нж45нж) охраняется в качестве полезной модели патентом № 143276. Изделие изготавливается в соответствии с Техническими Регламентами Таможенного Союза 010/2011 «О безопасности машин и оборудования» и 032/2013 «О безопасности оборудования, работающего под избыточным давлением».

Задвижка АТС-ЗКС Ду 32, 40, 50 (тип 31с45нж, 31лс45нж, 31нж45нж)

Задвижка стальная АТС-ЗКС Ду 40, 50 мм предназначена для установки на трубопроводах в качестве запорного устройства.

ТУ 3741-001-70567547-2015



УСЛОВИЯ ЭКСПЛУАТАЦИИ

Рабочая среда	Пар, вода, жидкие и газообразные нефтепродукты	
Температура рабочей среды °С	до + 450°С (в зависимости от материала корпусных деталей)	
Климатическое исполнение	У ; ХЛ по ГОСТ 15150-69	
Температура окружающей среды °С	У	ХЛ
	от минус 40°С до плюс 60°С	от минус 60°С до плюс 60°С
Направление подачи рабочей среды	Любое	
Установочное положение	Любое	
Присоединение к трубопроводу	Фланцевое, муфтовое резьбовое, под приварку в стык.	

ТЕХНИЧЕСКИЕ ХАРАКТЕРИСТИКИ

Давление номинальное PN, МПа	1,6; 2,5; 4,0; 6,3; 16,0; 25,0
Герметичность затвора	По классу «А» ГОСТ Р 54808-2011
Нормальное положение затвора	Полностью «открыто» или полностью «закрыто»
Тип привода	Ручной

МАТЕРИАЛЫ ОСНОВНЫХ ДЕТАЛЕЙ

	АТС-ЗКС исп. У тип 31с45нж	АТС-ЗКС исп. ХЛ тип 31лс45нж	АТС-ЗКС исп. ХЛ тип 31нж45нж
Материал корпусных деталей	Сталь 20	Сталь 09Г2С	Сталь 08(12)Х18Н10Т
Материал шпинделя	Сталь 20Х13	Сталь 20Х13	Сталь 08(12)Х18Н10Т
Материал клина	Сталь 20Х13	Сталь 20Х13	Сталь 08(12)Х18Н10Т (95Х18)
Материал сальникового уплотнения	Терморасширенный графит		

ПОКАЗАТЕЛИ НАДЁЖНОСТИ

Средний срок службы, лет, не менее	20
Полный средний ресурс, циклов	4000
Наработка на отказ циклов, не менее	1000

АТС-ЗКС Ду 32, 40, 50

Рис. 1



Рис. 2



Рис. 3

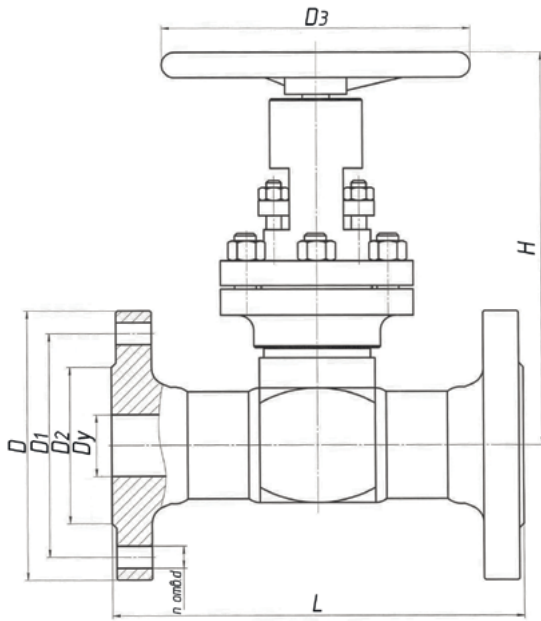

Рис. 4

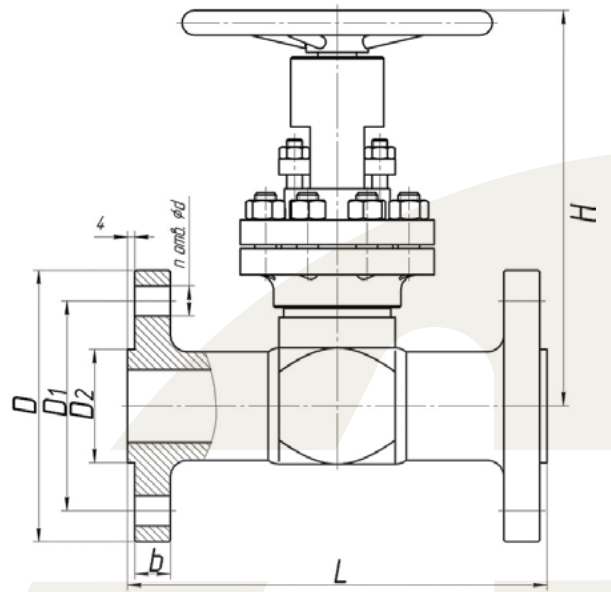

Рис. 5

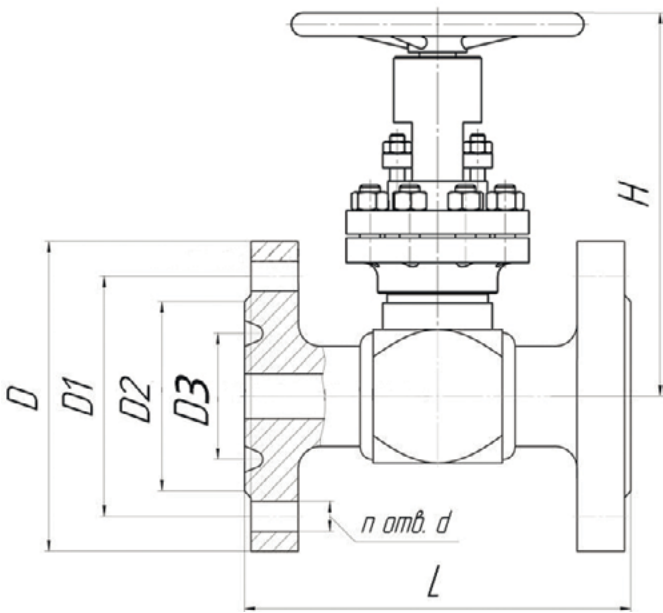

Рис. 6

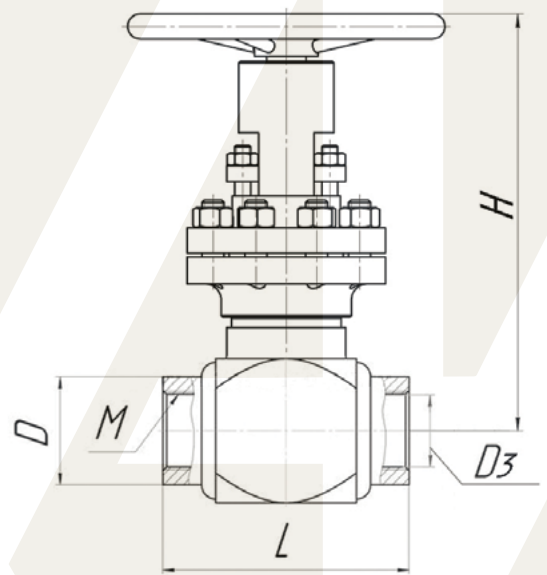

Условный проход DN, мм	Присоединение к трубопроводу	Давление PN, МПа	D	D1	D2	D3	L	H	d	n	Рис.
32	Фланцевое исп.1 ГОСТ 12815-80	1,6	135	100	78	-	178	202	14	4	1
40			145	110	88	-	178	245	18	4	
50			160	125	102	-	178	245	18	4	
32		2,5	135	100	78	-	178	202	18	4	
40			145	110	88	-	216	245	18	4	
50			160	125	102	-	216	245	18	4	
32	Фланцевое исп.2 ГОСТ 12815-80	4,0	135	100	65	-	178	202	18	4	2
40			145	110	75	-	216	245	18	4	
50			160	125	87	-	216	245	18	4	
32		6,3	150	110	65	-	229	202	22	4	
40			165	125	75	-	241	245	22	4	
50			175	135	87	-	267	245	22	4	
32	Фланцевое исп.7 ГОСТ 12815-80	16,0	150	110	78	65	229	202	22	4	3
40			165	125	88	75	241	245	22	4	
50			195	145	115	95	292	245	26	4	

Условный проход DN, мм	Присоединение к трубопроводу	Давление PN, МПа	D	D3	L, мм	H	M	Масса, кг	Рис.
32	Муфтовое резьбовое	1,6 ... 16,0	60	1¼	124	202	1¼	5,7	4
40			70	1½	130	245	1½	7,9	
50			82	2	130	245	2	11,2	
32	Под приварку встык	1,6 ... 16,0	39	31	124	202	-	5,7	5
40			46	37	130	245	-	7,9	
50			64	45	130	245	-	11,2	
32	Муфтовое под приварку	1,6 ... 16,0	-	42,5	124	202	-	5,7	6
40			-	48,65	130	245	-	7,9	
50			-	61	130	245	-	11,2	

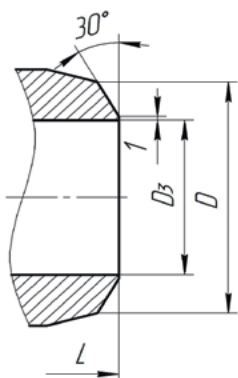
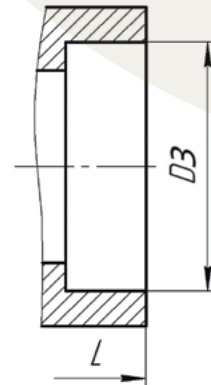
АТС-ЗКС Ду 32, 40, 50



Конструкция Задвижки АТС-ЗКЛ (тип 31с45нж, 31лс45нж, 31нж45нж) охраняется в качестве полезной модели патентом № 143276. Изделие изготавливается в соответствии с Техническими Регламентами Таможенного Союза 010/2011 «О безопасности машин и оборудования» и 032/2013 «О безопасности оборудования, работающего под избыточным давлением».



Задвижка шиберная АТС-ЗМС Ду50, 65 Ру14,0; 16,0; 21,0; 35,0 МПа (тип ЗМС)

Задвижка АТС-ЗМС относится к параллельной прямо- точной короткошиберной запорной арматуре и использу- ется для перекрытия проходных каналов оборудования устья фонтанных, нефтяных, газовых и нагнетательных скважин, входит в состав арматуры фонтанной АФК.



Конструкция задвижки типа ЗМС предусматривает уплотнение затвора «металл по ме- таллу», а так же наличие однопластинчатого шибера. На корпусе задвижки расположен указа- тель положения шибера.

Изготовление и поставка по ТУ 3741-001-70567547-2015.

УСЛОВИЯ ЭКСПЛУАТАЦИИ

Рабочая среда	Нефть, газоконденсат, вода с содержанием механических примесей до 0,5% по объему и суммарным содержанием CO ₂ и H ₂ S до 0,003% по объему
Температура рабочей среды °С	не выше 120 °С
Климатическое исполнение	ХЛ по ГОСТ 15150-69
Температура окружающей среды °С	от -60°С до +60°С
Направление подачи рабочей среды	Любое
Установочное положение	Любое
Присоединение к трубопроводу	Фланцевое, с комплектом ответных фланцев

МАТЕРИАЛЫ ОСНОВНЫХ ДЕТАЛЕЙ

Материал корпусных деталей	Сталь 09Г2С (30ХМЛ)
Материал шибера	Сталь 20Х13
Материал седла	Сталь 20Х13
Материал сальникового уплотнения	Терморасширенный графит

ТЕХНИЧЕСКИЕ ХАРАКТЕРИСТИКИ

Давление номинальное PN, МПа	14,0; 16,0; 21,0; 35,0
Герметичность затвора	По классу «А» ГОСТ Р 54808-2011
Нормальное положение затвора	Полностью «открыто» или полностью «закрыто»
Тип привода	Ручной

ПОКАЗАТЕЛИ НАДЁЖНОСТИ

Средний срок службы, лет, не менее	15
Наработка на отказ циклов, не менее	400

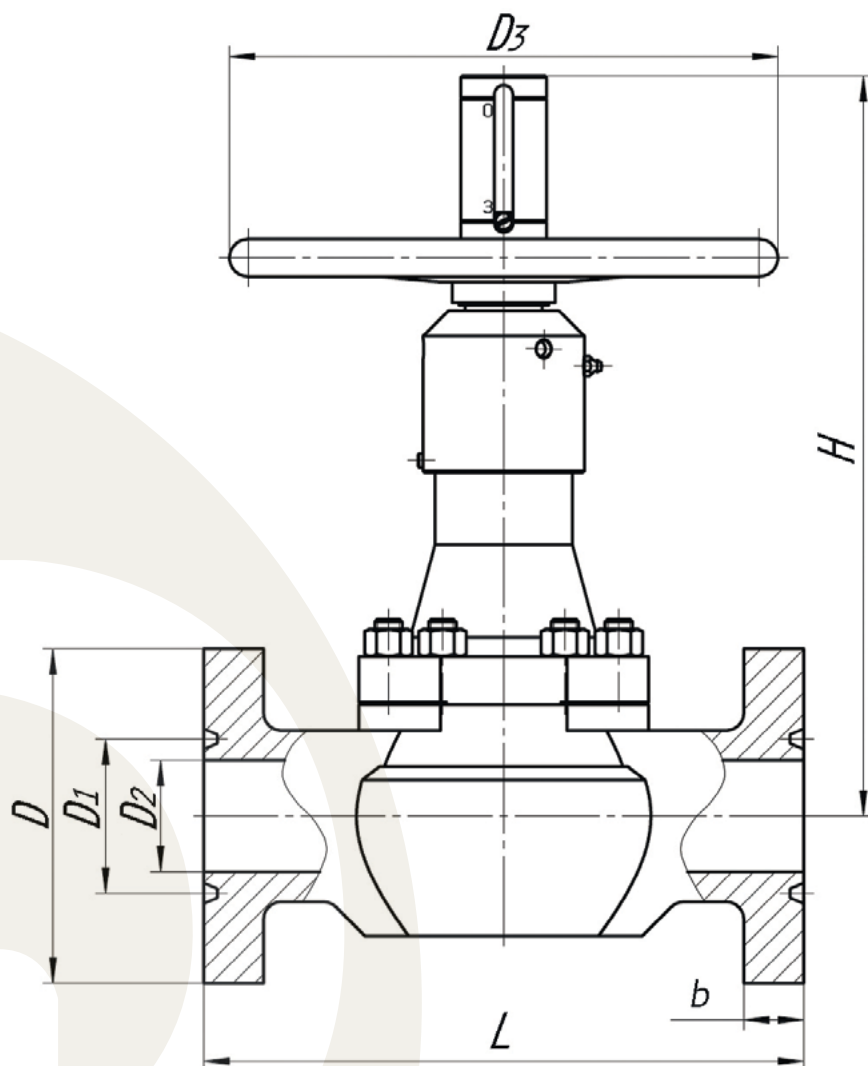

Условный проход DN, мм	Давление PN, МПа	D	D1	D2	D3	b	L	H	Масса, кг
50	14,0	165	82,5	52	240	34	295	358	36
50	16,0	195	95	52	280	30	295	350	52
50	21,0 (35,0)	215	95	52	280	46	370	368	71
65	14,0	195	92	65	320	27	350	432	52
65	21,0	195	90	65	320	35	350	432	54

EAC

Конструкция Задвижки АТС-ЗМС охраняется в качестве изобретения патентом № 2575848 и в качестве промышленного образца патентом №95341. Изделие изготавливается в соответствии с Техническими Регламентами Таможенного Союза 010/2011 «О безопасности машин и оборудования» и 032/2013 «О безопасности оборудования, работающего под избыточным давлением».

АТС-ЗМС Ду50, 65

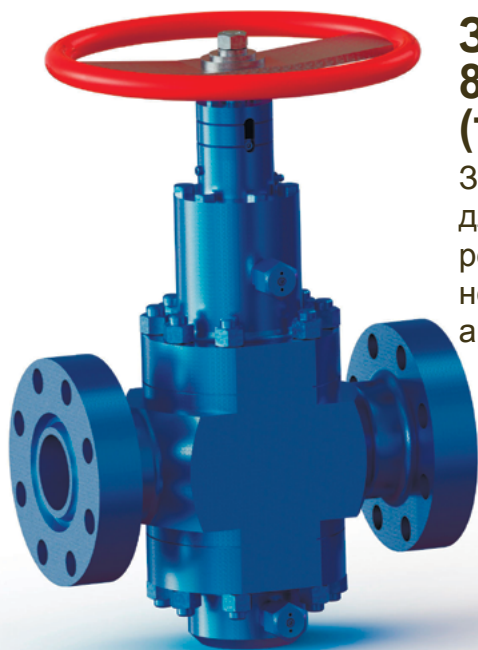

Задвижка шиберная АТС-ЗМС Ду50, 65, 80, 100 Ру 14,0; 16,0; 21,0; 35,0; 70,0 МПа (тип ЗМС)

Задвижка АТС-ЗМС относится к параллельной прямооточной длинношиберной запорной арматуре и используется для перекрытия проходных каналов оборудования устья фонтанных, нефтяных, газовых и нагнетательных скважин, входит в состав арматуры фонтанной АФК.



Конструкция Задвижки АТС-ЗМС охраняется в качестве изобретения патентом № 2575848 и в качестве промышленного образца патентом №95341. Изделие изготавливается в соответствии с Техническими Регламентами Таможенного Союза 010/2011 «О безопасности машин и оборудования» и 032/2013 «О безопасности оборудования, работающего под избыточным давлением».

Конструкция задвижки типа ЗМС предусматривает уплотнение затвора «металл по металлу», а так же наличие однопластинчатого шибера. На корпусе задвижки расположен указатель положения шибера. Изготовление и поставка по ТУ 3741-001-70567547-2015.

УСЛОВИЯ ЭКСПЛУАТАЦИИ

Рабочая среда	Нефть, газоконденсат, вода с содержанием механических примесей до 0,5% по объему и суммарным содержанием CO2 и H2S до 0,003% по объему
Температура рабочей среды °С	не выше 120 °С
Климатическое исполнение	ХЛ по ГОСТ 15150-69
Температура окружающей среды °С	от -60°С до +60°С
Направление подачи рабочей среды	Любое
Установочное положение	Любое
Присоединение к трубопроводу	Фланцевое, с комплектом ответных фланцев

МАТЕРИАЛЫ ОСНОВНЫХ ДЕТАЛЕЙ

Материал корпусных деталей	Сталь 09Г2С (30ХМЛ)
Материал шибера	Сталь 20Х13
Материал седла	Сталь 20Х13
Материал сальникового уплотнения	Терморасширенный графит

ТЕХНИЧЕСКИЕ ХАРАКТЕРИСТИКИ

Давление номинальное PN, МПа	14,0; 16,0; 21,0; 35,0; 70,0
Герметичность затвора	По классу «А» ГОСТ Р 54808-2011
Нормальное положение затвора	Полностью «открыто» или полностью «закрыто»
Тип привода	Ручной

ПОКАЗАТЕЛИ НАДЁЖНОСТИ

Средний срок службы, лет, не менее	15
Наработка на отказ циклов, не менее	400

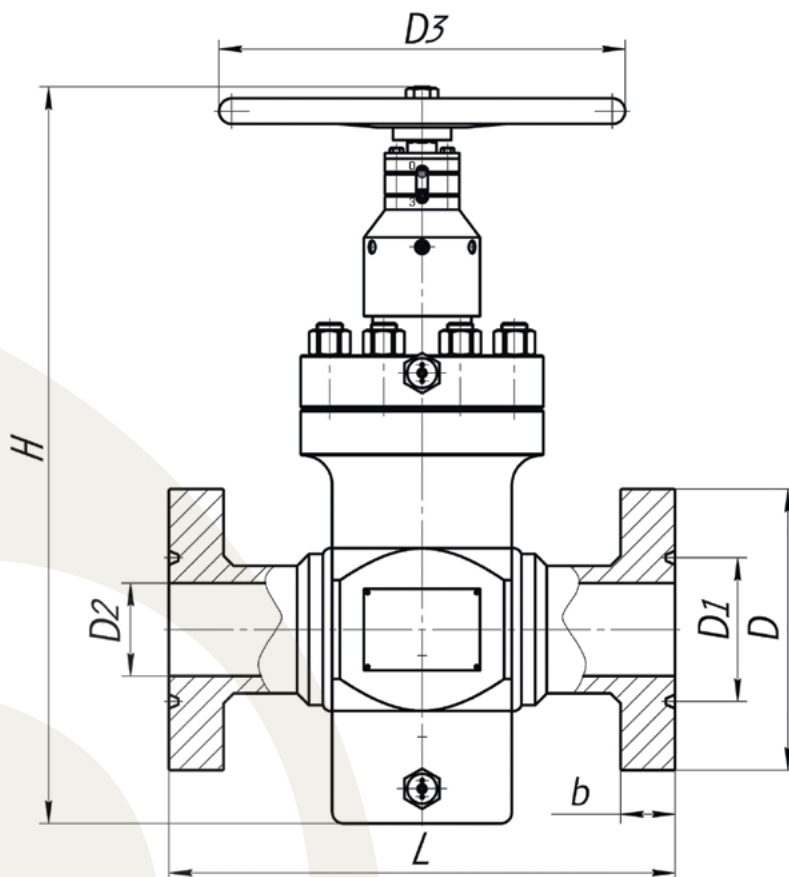

Условный проход DN, мм	Давление PN, МПа	D	D1	D2	D3	b	L	H	Масса, кг
50	14,0	165	82,5	52	240	34	*	*	*
50	16,0	195	95	52	240	30	*	*	*
50	21,0	215	95	52	280	46	*	*	*
50	35,0	*	*	*	280	*	*	*	*
50	70,0	*	*	*	*	*	*	*	*
65	14,0	195	92	65	320	27	350	*	61,5
65	16,0							*	
65	21,0	195	90	65	320	40	350	*	64,5
65	35,0	195	90	65	320	40	350	*	69
65	70,0	*	*	*	*	*	*	*	*
80	14,0	*	*	*	*	*	*	*	*
80	16,0	*	*	*	*	*	*	*	*
80	21,0	242	123,8	80	*	47	436	634,5	*
80	35,0	*	*	*	*	*	*	*	*
80	70,0	*	*	*	*	*	*	*	*
100	14,0	*	*	*	*	*	*	*	*
100	16,0	*	*	*	*	*	*	*	*
100	21,0	244	149	103	400	46	511	*	*
100	35,0	*	*	*	*	*	*	*	*
100	70,0	*	*	*	*	*	*	*	*

* - на момент создания каталога значения в разработке



Задвижка АТС-ЗКЛ (типа 30с41нж, 30лс41нж, 30нж41нж и 30с15нж, 30лс15нж, 30нж15нж)

Задвижка клиновая АТС-ЗКЛ предназначена для установки на трубопроводах в качестве запорного устройства. В настоящее время задвижки 30с41нж производятся с номинальным диаметром от Ду50 до Ду1000 мм.

ТУ 3741-001-70567547-2015



УСЛОВИЯ ЭКСПЛУАТАЦИИ

АТС-ЗКЛ

Рабочая среда	Вода, пар, жидкие и газообразные нефтепродукты, водогазо-нефтяные смеси	
Температура рабочей среды °С	до + 450°С (в зависимости от материала корпусных деталей)	
Климатическое исполнение	У ; ХЛ по ГОСТ 15150-69 (в зависимости от материала корпусных деталей)	
Температура окружающей среды °С	У	ХЛ
	от минус 40°С до плюс 40°С	от минус 60°С до плюс 40°С
Направление подачи рабочей среды	Любое	
Установочное положение	Любое	
Присоединение к трубопроводу	Фланцевое, фланцевое с ответными фланцами	

ТЕХНИЧЕСКИЕ ХАРАКТЕРИСТИКИ

Давление номинальное PN, МПа	1,6
Герметичность затвора	По классу «А» ГОСТ Р 54808-2011
Нормальное положение затвора	Полностью «открыто» или полностью «закрыто»
Тип привода	Ручной

МАТЕРИАЛЫ ОСНОВНЫХ ДЕТАЛЕЙ

	30с41нж, 30с15нж	30лс41нж, 30лс15нж	30нж41нж, 30нж15нж
Материал корпусных деталей	Сталь 25Л	Сталь 20ГЛ	Сталь 12Х18Н10Т (12Х18Н9ТЛ)
Материал шпинделя	Сталь 20Х13		
Материал клина	Сталь25Л, с наплавкой 20Х13		
Материал сальникового уплотнения	Кольца графитовые ТРГ		

ПОКАЗАТЕЛИ НАДЁЖНОСТИ

Средний срок службы, лет, не менее	20
Полный средний ресурс, циклов	3000
Наработка на отказ циклов, не менее	1000

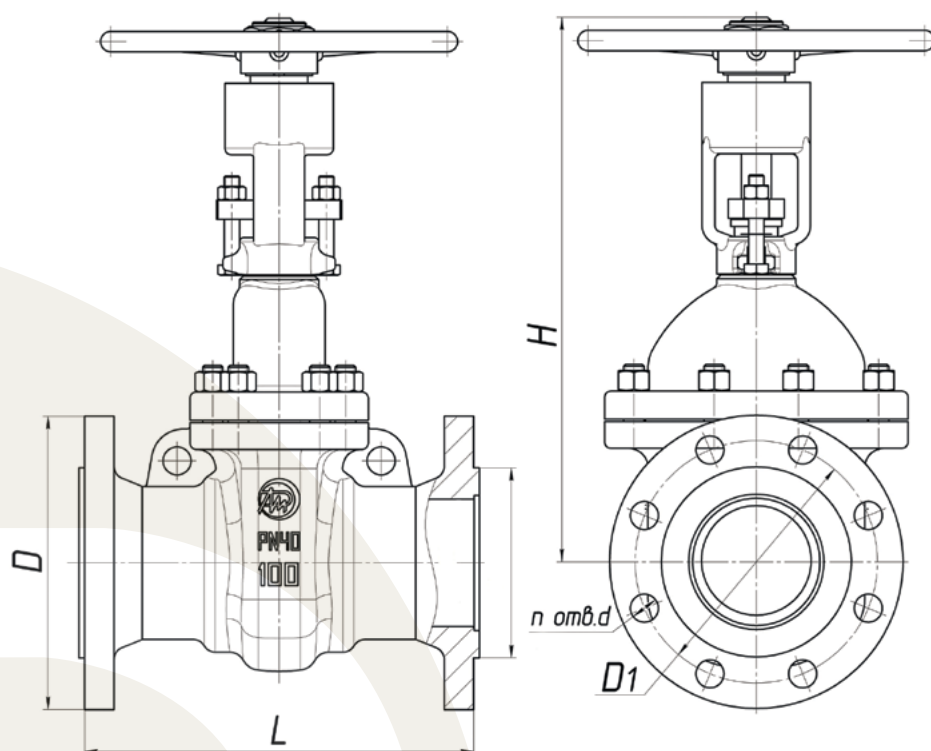

30с41нж, 30лс41нж, 30нж41нж

DN, мм	Давление PN, МПа	L, мм	D, мм	D1, мм	n	d, мм	H, мм	Масса, кг
50	1,6	180	160	125	4	18	290	17
80	1,6	210	195	160	4	18	360	29
100	1,6	230	215	180	8	18	390	39
150	1,6	280	280	240	8	22	565	83
200	1,6	330	335	295	12	22	695	124
250	1,6	450	405	355	12	26	855	242
300	1,6	500	460	410	12	26	1000	314
350	1,6	550	520	470	16	26	1220	465
400	1,6	600	580	525	16	30	1440	640

30с15нж, 30лс15нж, 30нж15нж

DN, мм	Давление PN, МПа	L, мм	D, мм	D1, мм	n	d, мм	H, мм	Масса, кг
50	4,0	216	160	125	4	18	300	19
80	4,0	283	195	160	8	18	392	38
100	4,0	305	230	190	8	22	427	45
150	4,0	403	300	250	8	26	576	94
200	4,0	419	500	320	12	30	795	215
250	4,0	457	445	385	12	33	1014	350



Изделие изготавливается в соответствии с Техническими Регламентами Таможенного Союза 010/2011 «О безопасности машин и оборудования» и 032/2013 «О безопасности оборудования работающего под избыточным давлением».

Клапаны запорные

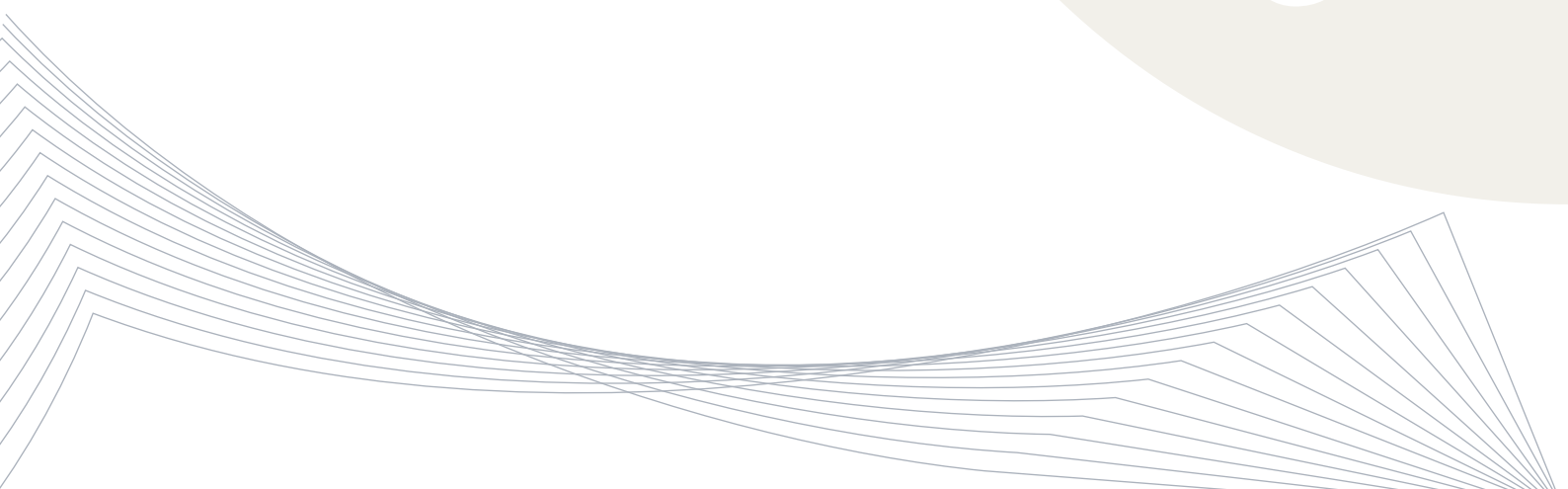

Клапан запорный АТС-К-М (тип 15с68нж, 15лс68нж, 15нж68нж)

Клапан запорный АТС-К-М Предназначен для установки на трубопроводах в качестве запорного устройства.

ТУ 3742-004-70567547-2015

EAC



УСЛОВИЯ ЭКСПЛУАТАЦИИ

Рабочая среда	жидкие и газообразные среды, в том числе взрывопожароопасные, не агрессивные к материалам деталей клапанов	
Температура рабочей среды °С	до 425 °С (в зависимости от материала основных деталей)	
Климатическое исполнение	У ; ХЛ по ГОСТ 15150-69 (в зависимости от материала корпусных деталей)	
Температура окружающей среды °С	У	ХЛ
	от минус 40°С до плюс 60°С	от минус 60°С до плюс 60°С
Направление подачи рабочей среды	Под золотник (по стрелке на корпусе)	
Установочное положение	Любое	
Присоединение к трубопроводу	Фланцевое, фланцевое с ответными фланцами, под приварку встык, муфтовое резьбовое, муфтовое под приварку	

ТЕХНИЧЕСКИЕ ХАРАКТЕРИСТИКИ

Давление номинальное PN МПа	1,6; 2,5; 4,0; 6,3; 10,0; 16,0; 25,0; 40,0
Герметичность затвора	По классу «А» ГОСТ Р 54808-2011
Нормальное положение затвора	Полностью «открыто» или полностью «закрыто»
Тип привода	Ручной

МАТЕРИАЛЫ ОСНОВНЫХ ДЕТАЛЕЙ

	АТС-К исп. У тип 15с68нж	АТС-К исп. ХЛ тип 15лс68нж	АТС-К исп. ХЛ тип 15нж68нж
Материал корпусных деталей	Сталь 20	Сталь 09Г2С	Сталь 12Х18Н10Т
Материал штока	Сталь 20Х13	Сталь 20Х13	Сталь 12Х18Н10Т
Материал золотника	Сталь 20Х13	Сталь 20Х13	95Х18
Материал седла	Сталь 20Х13	Сталь 20Х13	95Х18
Материал сальникового уплотнения	Кольца графитовые ТРГ		
Температура рабочей среды, °С	450	350	450

ПОКАЗАТЕЛИ НАДЁЖНОСТИ

Средний срок службы, лет, не менее	10
Полный средний ресурс, циклов	3000
арантийная наработка циклов, не менее	1500

АТС-К-М

Рис. 1



Рис. 2



Рис. 3

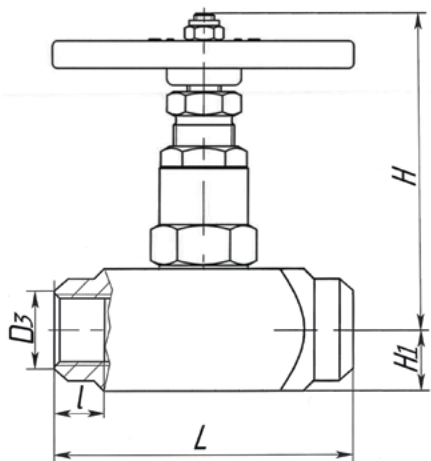

Рис. 4

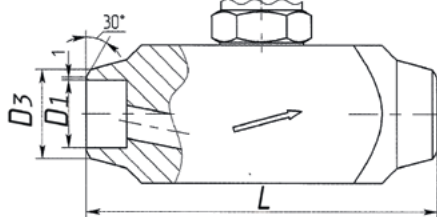

Рис. 5

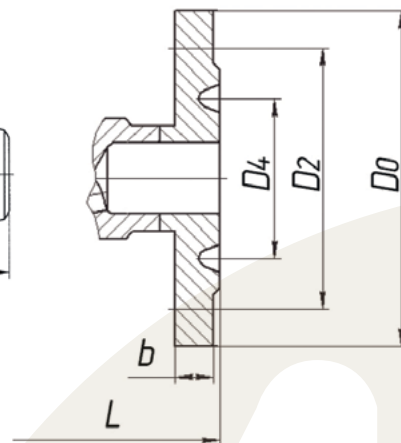

Рис. 6

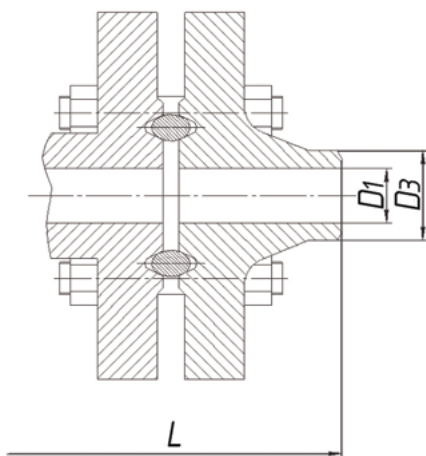

Рис. 7

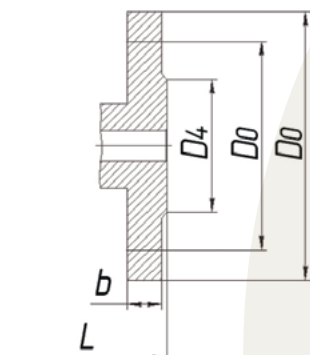

Рис. 8

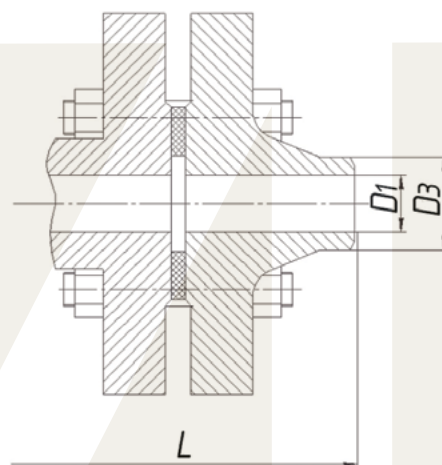

Рис. 9

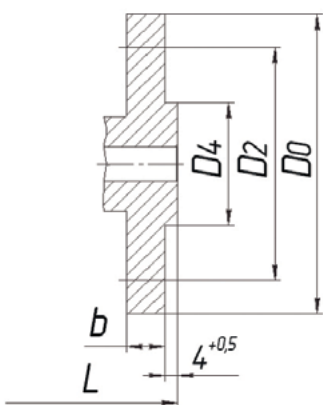

DN	Присоединение к трубопроводу	PN, МПа	Размеры, мм													Масса, кг	Рис.																																																																				
			D	D0	D1	D2	D3	D4	d	H	H1	L	I	b	n																																																																						
15	Муфтовое резьбовое	1,6	95	-	12	-	G1/2-B	-	-	-	-	25	90	-	-	-	21,5	0,9	1																																																																		
	Rc1/2						14										-		118	-	12	4	2,3	5																																																													
	19																								192	-	-	-	4	4,3	6																																																						
	21,7																															-	-	-	-	-	-	-																																															
	18																																						-	-	-	-	-	-	-																																								
	12																																													-	-	-	-	-	-	-																																	
	Муфтовое резьбовое	2,5	160	-	12	-	-	G1/2-B	-	-	-	-	25	90	-	-	-	-	21,5	0,9	1																																																																
	Rc1/2							14											-		115	-	-	-	-	-	-	-	-	-	-	-	-	-	-																																																		
	19																																			196	-	-	-	-	-	-	-	-	-	-	-	-	-	-	-	-																																	
	21,7																																																				-	-	-	-	-	-	-	-	-	-	-	-	-	-	-	-																	
	18																																																																				-	-	-	-	-	-	-	-	-	-	-	-	-	-	-	-	
	12																																																																																				-
Муфтовое резьбовое	4	160	-	12	-	-	G1/2-B	-	-	-	-	-	25	90	-	-	-	-	21,5	0,9	1																																																																
Rc1/2							14												-		-	-	-	-	-	-	-	-	-	-	-	-	-	-	-	-																																																	
19																																					196	-	-	-	-	-	-	-	-	-	-	-	-	-	-	-	-																																
21,7																																																						-	-	-	-	-	-	-	-	-	-	-	-	-	-	-	-																
18																																																																						-	-	-	-	-	-	-	-	-	-	-	-	-	-	-	-
12																																																																																					
Муфтовое резьбовое	4	160	-	12	-	-	G1/2-B	-	-	-	-	-	25	90	-	-	-	-	21,5	0,9	1																																																																
Rc1/2							14												-		-	-	-	-	-	-	-	-	-	-	-	-	-	-	-	-																																																	
19																																					196	-	-	-	-	-	-	-	-	-	-	-	-	-	-	-	-																																
21,7																																																						-	-	-	-	-	-	-	-	-	-	-	-	-	-	-	-																
18																																																																						-	-	-	-	-	-	-	-	-	-	-	-	-	-	-	-
12																																																																																					
Муфтовое резьбовое	4	160	-	12	-	-	G1/2-B	-	-	-	-	-	25	90	-	-	-	-	21,5	0,9	1																																																																
Rc1/2							14												-		-	-	-	-	-	-	-	-	-	-	-	-	-	-	-	-																																																	
19																																					196	-	-	-	-	-	-	-	-	-	-	-	-	-	-	-	-																																
21,7																																																						-	-	-	-	-	-	-	-	-	-	-	-	-	-	-	-																
18																																																																						-	-	-	-	-	-	-	-	-	-	-	-	-	-	-	-
12																																																																																					

DN	Присоединение к трубопроводу	PN, МПа	Размеры, мм													Масса, кг	Рис.																																																																			
			D	D0	D1	D2	D3	D4	d	H	H1	L	I	b	n																																																																					
15	Муфтовое резьбовое	6,3	105	-	12	-	G1/2-B	-	-	-	-	-	25	90	-	-	-	21,5	0,9	1																																																																
	Rc1/2						14											-		-	-	-	-	-	-	-	-	-	-	-	-	-	-																																																			
	19																																	232	-	-	-	-	-	-	-	-	-	-	-	-	-	-	-																																			
	21,7																																																	-	-	-	-	-	-	-	-	-	-	-	-	-	-	-																				
	18																																																																-	-	-	-	-	-	-	-	-	-	-	-	-	-	-					
	12																																																																															-	-	-	-	-
	Муфтовое резьбовое	10,0	160	-	12	-	-	G1/2-B	-	-	-	-	-	25	90	-	-	-	21,5	0,9	1																																																															
	Rc1/2							14											-		-	-	-	-	-	-	-	-	-	-	-	-	-	-	-																																																	
	19																																			238	-	-	-	-	-	-	-	-	-	-	-	-	-	-	-	-																																
	21,7																																																				-	-	-	-	-	-	-	-	-	-	-	-	-	-	-	-																
	18																																																																				-	-	-	-	-	-	-	-	-	-	-	-	-	-	-	-
	12																																																																																			
Муфтовое резьбовое	16,0	160	-	12	-	-	G1/2-B	-	-	-	-	-	25	90	-	-	-	21,5	0,9	1																																																																
Rc1/2							14											-		-	-	-	-	-	-	-	-	-	-	-	-	-	-	-																																																		
19																																			238	-	-	-	-	-	-	-	-	-	-	-	-	-	-	-	-																																	
21,7																																																				-	-	-	-	-	-	-	-	-	-	-	-	-	-	-	-																	
18																																																																				-	-	-	-	-	-	-	-	-	-	-	-	-	-	-	-	
12																																																																																				-
Муфтовое резьбовое	16,0	160	-	12	-	-	G1/2-B	-	-	-	-	-	25	90	-	-	-	21,5	0,9	1																																																																
Rc1/2							14											-		-	-	-	-	-	-	-	-	-	-	-	-	-	-	-																																																		
19																																			238	-	-	-	-	-	-	-	-	-	-	-	-	-	-	-	-																																	
21,7																																																				-	-	-	-	-	-	-	-	-	-	-	-	-	-	-	-																	
18																																																																				-	-	-	-	-	-	-	-	-	-	-	-	-	-	-	-	
12																																																																																				-

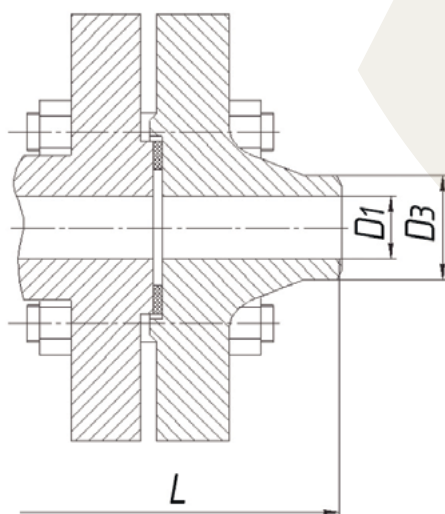
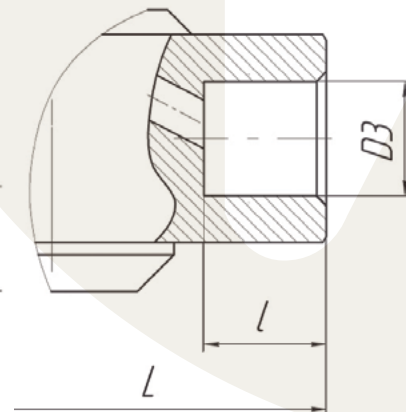
АТС-К-М

DN	Присоединение к трубопроводу	PN, МПа	Размеры, мм													Масса, кг	Рис.											
			D	D0	D1	D2	D3	D4	d	H	H1	L	l	b	n													
20	Муфтовое резьбовое	1,6	160	-	18	-	G3/4-B	-	58	-	14	29	110	21,5	-	-	-	-	3,8	1								
	Rc3/4						2							2														
	26													110						7	9							
	27						118													-		12	4	6,2	6			
	105													18							75					26	14	-
	Муфтовое резьбовое						2,5							160						-	12	-	G3/4-B	-	50	-		
	Rc3/4	2	2																									
	26		110	7	9																							
	27	122		-		14		4	6,2	6																		
	105		18		75						26	14	-		196	-	14	4	6,2				8					
	Муфтовое резьбовое	4,0	160	-	18	-		G3/4-B	-	50	-																14	29
	Rc3/4						2	2																				
26	110							7				9																
27							122	-					14	4	6,2	8												
105	18											75					26	14	-	196	-	14	4	6,2	8			
Муфтовое резьбовое	4,0						160	-				18	-	G3/4-B	-	50	-									14		
Rc3/4		2	2																									
26			110	7	9																							
27		122		-		14			4	6,2	8																	
105			18		75									26				14	-	196	-	14	4	6,2	8			
Муфтовое резьбовое		4,0	160	-	18	-			G3/4-B	-	50			-													14	29
Rc3/4	2						2																					
26							110	7	9																			
27	122							-				14	4		6,2	8												
105							18		75								26	14	-	196	-	14	4	6,2	8			

DN	Присоединение к трубопроводу	PN, МПа	Размеры, мм													Масса, кг	Рис.											
			D	D0	D1	D2	D3	D4	d	H	H1	L	l	b	n													
20	Муфтовое резьбовое	6,3	160	-	18	-	G3/4-B	-	58	-	14	29	110	21,5	-	-	-	-	4,6	1								
	Rc3/4						2							2														
	26													110						7	9							
	27						118													-		12	4	13	8			
	125													18							75					26	14	-
	Муфтовое резьбовое						10,0							160						-	12	-	G1/2-B	-	47	-		
	Rc3/4	2	2																									
	26		110	7	9																							
	27	122		-		14		4	13,3	8																		
	125		18		65						19	14	-		196	-	14	4	13,3				8					
	Муфтовое резьбовое	16,0	160	-	18	-		G3/4-B	-	39	-																14	29
	Rc3/4						2	2																				
26	110							7				9																
27							154	-					14	4	13,3	4												
125	18											65					19	14	-	280	-	14	4	13,3	4			
Муфтовое резьбовое	16,0						160	-				12	-	G3/4-B	-	39	-									14		
Rc3/4		2	2																									
26			110	7	9																							
27		154		-		14			4	13,3	4																	
125			18		65									19				14	-	280	-	14	4	13,3	4			
Муфтовое резьбовое		16,0	160	-	12	-			G3/4-B	-	39			-													14	29
Rc3/4	2						2																					
26							110	7	9																			
27	154							-				14	4		13,3	4												
125							18		65								19	14	-	280	-	14	4	13,3	4			

DN	Присоединение к трубопроводу	PN, МПа	Размеры, мм													Масса, кг	Рис.																																																																																
			D	D0	D1	D2	D3	D4	d	H	H1	L	I	b	n																																																																																		
25	Муфтовое резьбовое	1,6	115	-	-	-	G1-B	-	-	-	-	-	-	-	-	-	25	2,8	1																																																																														
	Rc1						20																																																																																										
	33						130										-			-	-																																																																												
	33,8						12,7										158			-	12	4																																																																											
	20						246										-			-	-																																																																												
	25						68										14			-	-	-																																																																											
	Под приварку встык	2,5	160	115	25	85	-	33	-	-	-	-	-	-	-	-	-	-	-	2,8	2																																																																												
	Муфтовое под приварку																					4	115	20	85	-	68	-	-	-	-	-	-	-	-	-	-	-	5	5																																																									
	Муфтовое резьбовое																																								16,0	115	25	85	-	68	-	-	-	-	-	-	-	-	-	-	-	7,2	6																																						
	Под приварку встык																																																											16,0	115	20	85	-	57	-	-	-	-	-	-	-	-	-	-	-	5	7																			
	Муфтовое под приварку																																																																														16,0	115	25	85	-	33	-	-	-	-	-	-	-	-	-	-	-	7,2	8
	Муфтовое резьбовое																																																																																																
Под приварку встык	16,0	115	25	85	-	33	-	-	-	-	-	-	-	-	-	-	-	7,2	8																																																																														
Муфтовое под приварку																				16,0	115	20	85	-	57	-	-	-	-	-	-	-	-	-	-	-	5	7																																																											
Муфтовое резьбовое																																							16,0	115	25	85	-	33	-	-	-	-	-	-	-	-	-	-	-	7,2	8																																								
Под приварку встык																																																										16,0	115	20	85	-	68	-	-	-	-	-	-	-	-	-	-	-	5	7																					
Муфтовое под приварку																																																																													16,0	115	25	85	-	33	-	-	-	-	-	-	-	-	-	-	-	7,2	8		
Муфтовое резьбовое																																																																																																16,0	115
Под приварку встык	16,0	115	25	85	-	33	-	-	-	-	-	-	-	-	-	-	-	7,2	8																																																																														
Муфтовое под приварку																				16,0	115	20	85	-	68	-	-	-	-	-	-	-	-	-	-	-	5	7																																																											
Муфтовое резьбовое																																							16,0	115	25	85	-	33	-	-	-	-	-	-	-	-	-	-	-	7,2	8																																								

DN	Присоединение к трубопроводу	PN, МПа	Размеры, мм													Масса, кг	Рис.																																																																																
			D	D0	D1	D2	D3	D4	d	H	H1	L	I	b	n																																																																																		
25	Муфтовое резьбовое	6,3	115	-	-	-	G1-B	-	-	-	-	-	-	-	-	-	25	2,8	1																																																																														
	Rc1						20																																																																																										
	33						130										-			-	-																																																																												
	33,8						12,7										158			-	12	4																																																																											
	20						246										-			-	-																																																																												
	25						68										14			-	-	-																																																																											
	Под приварку встык	10,0	160	115	25	85	-	33	-	-	-	-	-	-	-	-	-	-	-	2,8	2																																																																												
	Муфтовое под приварку																					16,0	115	20	85	-	68	-	-	-	-	-	-	-	-	-	-	-	7,7	7																																																									
	Муфтовое резьбовое																																								16,0	115	25	85	-	68	-	-	-	-	-	-	-	-	-	-	-	13,8	8																																						
	Под приварку встык																																																											16,0	115	20	85	-	57	-	-	-	-	-	-	-	-	-	-	-	7,7	3																			
	Муфтовое под приварку																																																																														16,0	115	25	85	-	33	-	-	-	-	-	-	-	-	-	-	-	13,8	4
	Муфтовое резьбовое																																																																																																
Под приварку встык	16,0	115	25	85	-	33	-	-	-	-	-	-	-	-	-	-	-	13,8	4																																																																														
Муфтовое под приварку																				16,0	115	20	85	-	57	-	-	-	-	-	-	-	-	-	-	-	7,7	3																																																											
Муфтовое резьбовое																																							16,0	115	25	85	-	33	-	-	-	-	-	-	-	-	-	-	-	13,8	4																																								
Под приварку встык																																																										16,0	115	20	85	-	68	-	-	-	-	-	-	-	-	-	-	-	7,7	3																					
Муфтовое под приварку																																																																													16,0	115	25	85	-	33	-	-	-	-	-	-	-	-	-	-	-	13,8	4		
Муфтовое резьбовое																																																																																																16,0	115
Под приварку встык	16,0	115	25	85	-	33	-	-	-	-	-	-	-	-	-	-	-	13,8	4																																																																														
Муфтовое под приварку																				16,0	115	20	85	-	68	-	-	-	-	-	-	-	-	-	-	-	7,7	3																																																											
Муфтовое резьбовое																																							16,0	115	25	85	-	33	-	-	-	-	-	-	-	-	-	-	-	13,8	4																																								

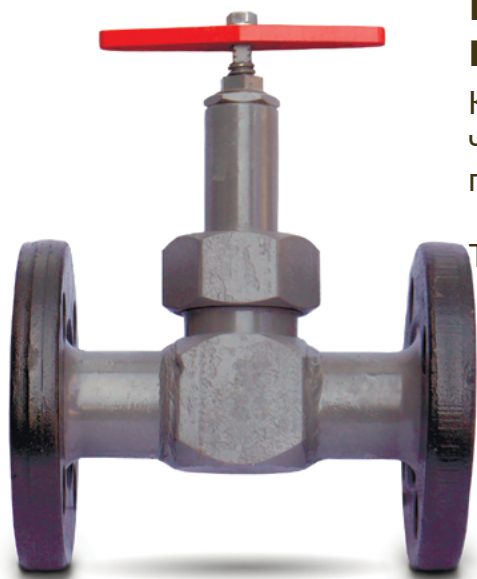

Клапан запорный АТС-КП паросиловой (тип 15с52нж, 15лс52нж)

Клапан запорные АТС-КП предназначен для установки в качестве запорного устройства на трубопроводах для воды, пара и газа.

ТУ 3742-004-70567547-2015



УСЛОВИЯ ЭКСПЛУАТАЦИИ

Рабочая среда	вода, пар, газ.
Температура рабочей среды °С	До + 400°С
Климатическое исполнение	У по ГОСТ 15150-69
Температура окружающей среды °С	от минус 40°С до плюс 60°С
Направление подачи рабочей среды	Под золотник
Установочное положение	Любое
Присоединение к трубопроводу	фланцевое с ответными фланцами, под приварку встык

ТЕХНИЧЕСКИЕ ХАРАКТЕРИСТИКИ

Давление номинальное PN, МПа	6,3
Герметичность затвора	По классу «А» ГОСТ Р 54808-2011
Нормальное положение затвора	Полностью «открыто» или полностью «закрыто»
Тип привода	Ручной

МАТЕРИАЛЫ ОСНОВНЫХ ДЕТАЛЕЙ

	АТС-КП исп. У тип 15с52нж	АТС-КП исп. ХЛ тип 15лс52нж
Материал корпусных деталей	Сталь 20	Сталь 09Г2С
Материал штока	Сталь 20Х13	Сталь 20Х13
Материал золотника	Сталь 20Х13	Сталь 20Х13
Материал седла	Сталь 20Х13	Сталь 20Х13
Материал сальникового уплотнения	Кольца графитовые ТРГ	Кольца графитовые ТРГ

ПОКАЗАТЕЛИ НАДЁЖНОСТИ

Средний срок службы, лет, не менее	10
Полный средний ресурс, циклов, не менее	3000
Наработка на отказ, циклов, не менее	1500

Рис. 1



Рис. 2



Рис. 3

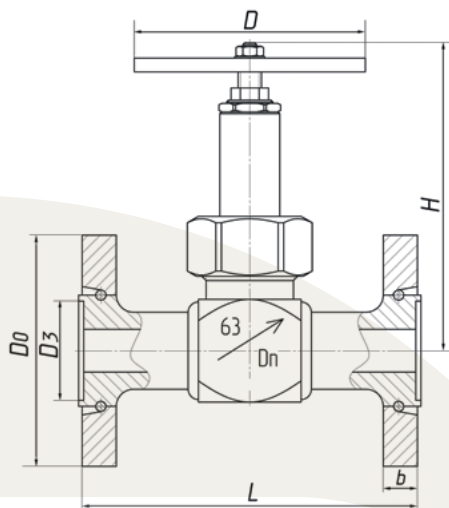

DN	Присоединение к трубопроводу	PN, МПа	Размеры, мм										n	Масса, кг	Рис.
			L	H	D	D0	D1	D2	D3	b	d				
15	Под приварку	6,3	175			-	15	-	31	-	-	-	4,4	3	
	Фланцевое исп. 3 с ответными фланцами исп. 2 по ГОСТ 12821		271	171	140	105	12	75	19	16	14	4	10,1	2	
	Фланцевое исп. 3 ГОСТ 12821		175				15		40				6,5	1	
20	Под приварку	6,3	190			-	20	-	38	-	-	-	6,1	3	
	Фланцевое исп. 3 с ответными фланцами ГОСТ 12821 исп. 2 ГОСТ 12815		304	188	200	125	18	90	26	-	18	4	14,2	2	
	Фланцевое исп. 3 ГОСТ 12821		190				-		50,5				8,8	1	
25	Под приварку	6,3	200			-	25	-	46	-	-	-	6,8	3	
	Фланцевое исп. 3 с ответными фланцами ГОСТ 12821 исп. 2 ГОСТ 12815		312	198	200	135	23	100	33	20	18	4	18,5	2	
	Фланцевое исп. 3 ГОСТ 12821		200				-		57,5				10,7	1	
32	Под приварку	6,3	210			-	32	-	52	-	-	-	11	3	
	Фланцевое исп. 3 с ответными фланцами ГОСТ 12821 исп. 2 ГОСТ 12815		334	255	250	150	31	100	39	21	22	4	24,6	2	
	Фланцевое исп. 3 ГОСТ 12821		210				-		66				14,9	1	
40	Под приварку	6,3	225			-	32	-	58	-	-	-	12	3	
	Фланцевое исп. 3 с ответными фланцами ГОСТ 12821 исп. 2 ГОСТ 12815		355	255	250	166	31	100	48	21	22	4	27	2	
	Фланцевое исп. 3 ГОСТ 12821		225				-		76				18	1	

АТС-КП

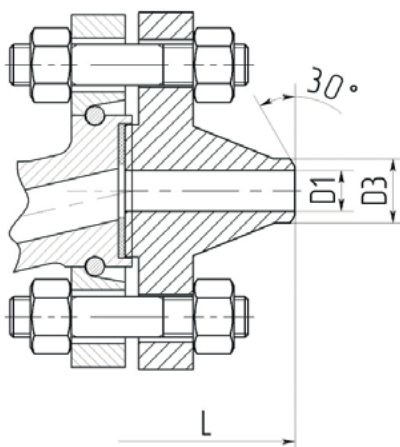
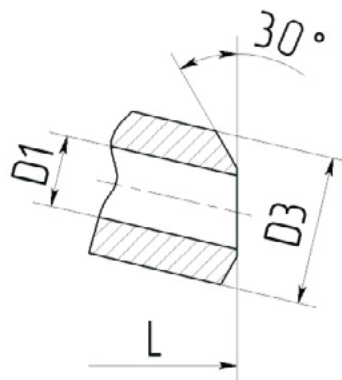
Клапан запорный АТС-КЗС (тип 15с65нж, 15лс65нж, 15нж65нж)

Клапан запорный АТС-КТ применяется в качестве запорного устройства на трубопроводах.

ТУ 3742-004-70567547-2015

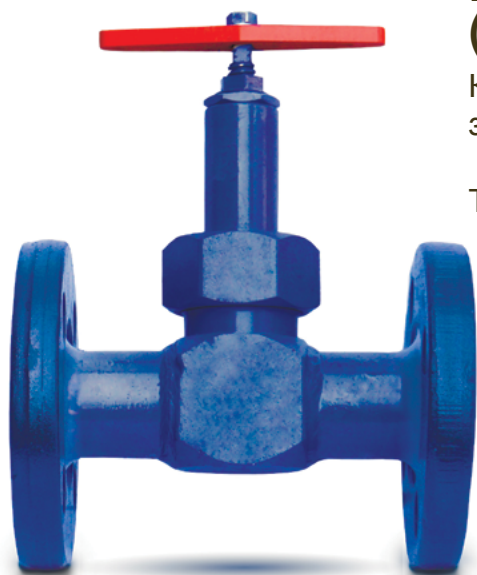

УСЛОВИЯ ЭКСПЛУАТАЦИИ

Рабочая среда	Среды, по отношению к которым применяются материалы коррозионностойкие	
Температура рабочей среды °С	до 425 °С (в зависимости от материала основных изделий)	
Климатическое исполнение	У, ХЛ по ГОСТ 15150-69	
Температура окружающей среды °С	У	ХЛ
	от минус 40°С до плюс 40°С	от минус 60°С до плюс 40°С
Направление подачи рабочей среды	Под золотник (по стрелке на корпусе)	
Установочное положение	Любое	
Присоединение к трубопроводу	Фланцевое	

АТС-КЗС

ТЕХНИЧЕСКИЕ ХАРАКТЕРИСТИКИ

Давление номинальное PN, МПа	1,6
Герметичность затвора	По классу «А» ГОСТ Р 54808-2011
Нормальное положение затвора	Полностью «открыто» или полностью «закрыто»
Тип привода	Ручной

МАТЕРИАЛЫ ОСНОВНЫХ ДЕТАЛЕЙ

	исп. У тип 15с65нж	исп. ХЛ тип 15лс65нж	исп. ХЛ тип 15нж65нж
Материал корпусных деталей	Сталь 20	Сталь 09Г2С	Сталь 08Х18Н10Т
Материал золотника	Сталь 20Х13	Сталь 20Х13	Сталь 12Х18Н10Т
Прокладка (корпус/крышка)	ПМБ		
Материал сальникового уплотнения	Кольца графитовые ТРГ		
Втулка резьбовая	Бронза БрАЖН 10-4-4		

ПОКАЗАТЕЛИ НАДЁЖНОСТИ

Средний срок службы, лет, не менее	10
Полный средний ресурс, циклов, не менее	10000
Наработка на отказ, циклов, не менее	2000

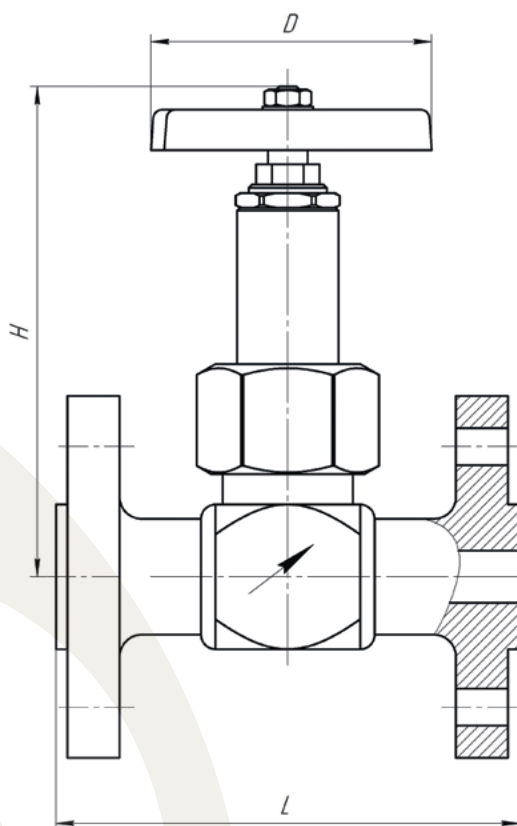

DN, мм	PN, МПа	L, мм	H, мм	D, мм	m, кг	Рис.
15	1,6	130	218	120	3,2	1
20		150	258	140	4	
25		160	275	160	4,4	
32		180	280	180	7,2	
40		200	330	200	13	
50		230	350	240	16	
65		290	355	280	25	
80		310	400	280	30	
100		350	415	320	35	
125		400	460	360	89	
150		480	510	400	98	
200		600	710	400	180	

АТС-КЗС



Конструкция Клапана запорного АТС-КЗС (тип 15с65нж, 15лс65нж и 15нж65нж) охраняется в качестве полезной модели патентом № 147868. Изделие изготавливается в соответствии с Техническими Регламентами Таможенного Союза 010/2011 «О безопасности машин и оборудования» и 032/2013 «О безопасности оборудования работающего под избыточным давлением».

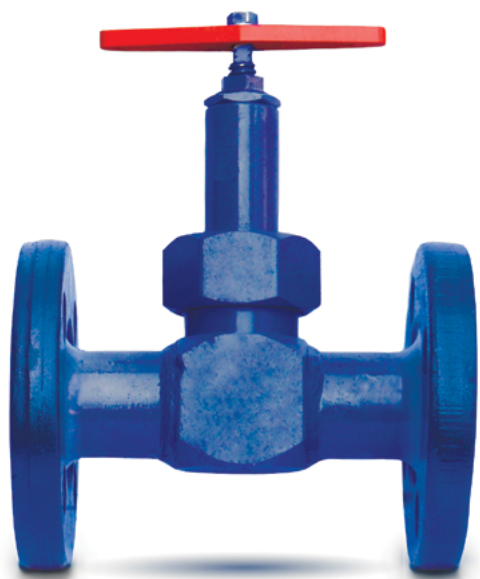

Клапан запорный АТС-КЗС (тип 15с22нж, 15лс22нж, 15нж22нж)

Клапан запорный АТС-КТ применяется в качестве запорного устройства на трубопроводах. Корпус производится из сталей: 20, 09Г2С и 08Х18Н10Т.

ТУ 3742-004-70567547-2015



УСЛОВИЯ ЭКСПЛУАТАЦИИ

Рабочая среда	Среды, по отношению к которым применяются материалы коррозионностойкие	
Температура рабочей среды °С	до 425 °С (в зависимости от материала основных изделий)	
Климатическое исполнение	У, ХЛ по ГОСТ 15150-69	
Температура окружающей среды °С	У	ХЛ
	от минус 40°С до плюс 40°С	от минус 60°С до плюс 40°С
Направление подачи рабочей среды	Под золотник (по стрелке на корпусе)	
Установочное положение	Любое	
Присоединение к трубопроводу	Фланцевое	

АТС-КЗС

ТЕХНИЧЕСКИЕ ХАРАКТЕРИСТИКИ

Давление номинальное PN, МПа	4,0
Герметичность затвора	По классу «А» ГОСТ Р 54808-2011
Нормальное положение затвора	Полностью «открыто» или полностью «закрыто»
Тип привода	Ручной

МАТЕРИАЛЫ ОСНОВНЫХ ДЕТАЛЕЙ

	исп. У тип 15с22нж	исп. ХЛ тип 15лс22нж	исп. ХЛ тип 15нж22нж
Материал корпусных деталей	Сталь 20	Сталь 09Г2С	Сталь 08Х18Н10Т
Материал золотника	Сталь 20Х13	Сталь 20Х13	Сталь 12Х18Н10Т
Прокладка (корпус/крышка)	ПМБ		
Материал сальникового уплотнения	Кольца графитовые ТРГ		
Втулка резьбовая	Бронза БрАЖН 10-4-4		

ПОКАЗАТЕЛИ НАДЁЖНОСТИ

Средний срок службы, лет, не менее	10
Полный средний ресурс, циклов, не менее	10000
Наработка на отказ, циклов, не менее	2000

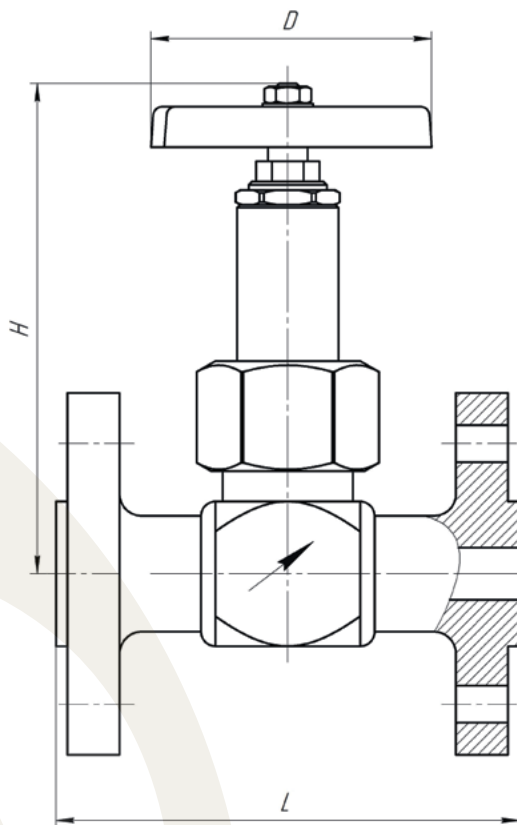

DN, мм	PN, МПа	L, мм	H, мм	D, мм	m, кг	Рис.
10	4,0	130	198	120	6,8	1
15		130	233	120		
20		150	257	140		
25		160	285	160		
32		180	302	180		
40		200	355	200		
50		230	373	240		
65		290	408	280		
80		310	436	320		
100		350	480	360		
125		400	558	400		
150		480	611	400		
200		600	720	400		

АТС-КЗС



Конструкция Клапана запорного АТС-КЗС (тип 15с22нж, 15лс22нж и 15нж22нж) охраняется в качестве полезной модели патентом № 147868. Изделие изготавливается в соответствии с Техническими Регламентами Таможенного Союза 010/2011 «О безопасности машин и оборудования» и 032/2013 «О безопасности оборудования работающего под избыточным давлением».

Клапаны и затворы обратные



Затвор обратный АТС-О (19с11нж, 19лс11нж, 19нж11нж)

Клапан обратный 19с11нж, 19лс11нж и 19нж11нж предназначен для предотвращения обратного потока рабочей среды в трубопроводе при отключении насоса.

Конструкция затвора 19с11нж, 19лс11нж, 19нж11нж (АТС-О) охраняется в качестве полезной модели патентами № 78281 RU, № 81546 RU, № 85971 RU и в качестве изобретения патентами № 2378551 RU, № 2410592 RU, № 2416050 RU.

до Ду50 ТУ 3742-005-70567547-2015
от Ду50 ТУ 3742-001-70567547-2015



УСЛОВИЯ ЭКСПЛУАТАЦИИ

Рабочая среда	нефть, газоконденсат, нефтепродукты, воздух, пар, агрессивные среды	
Температура рабочей среды °С	до 120 °С	
Климатическое исполнение	У ; ХЛ по ГОСТ 15150-69 (в зависимости от материала корпусных деталей)	
Температура окружающей среды °С	У	ХЛ
	от минус 40°С до плюс 60°С	от минус 60°С до плюс 60°С
Направление подачи рабочей среды	Под захлопку (по стрелке на корпусе)	
Установочное положение	Снизу — вверх на горизонтальных, вертикальных и подъёмных участках трубопроводов с направлением потока «снизу-вверх» по стрелки на корпусе	
Присоединение к трубопроводу	Межфланцевое с фланцами для приварки к трубопроводу	

АТС-О

ТЕХНИЧЕСКИЕ ХАРАКТЕРИСТИКИ

Давление номинальное PN, МПа	1,6; 2,5; 4,0; 6,3; 10,0; 16,0; 20,0; 25,0
Герметичность затвора	По классу «А» ГОСТ Р 54808-2011
Нормальное положение затвора	Полностью «закрыто»

МАТЕРИАЛЫ ОСНОВНЫХ ДЕТАЛЕЙ

	АТС-О исп. У тип 19с11нж	АТС-О исп. ХЛ тип 19лс11нж	АТС-О исп. ХЛ тип 19нж11нж
Материал корпуса	Сталь 20	Сталь 09Г2С	Сталь 08Х18Н10Т
Материал захлопки	Сталь 20 + наплавка	Сталь 09Г2С + наплавка	Сталь 08Х18Н10Т + наплавка
Материал уплотнительного кольца	Сталь 20 + наплавка	Сталь 09Г2С + наплавка	Сталь 08Х18Н10Т + наплавка

ПОКАЗАТЕЛИ НАДЁЖНОСТИ

Средний срок службы, лет, не менее	10
Полный средний ресурс, циклов	6000
Гарантийная наработка циклов, не менее	1200

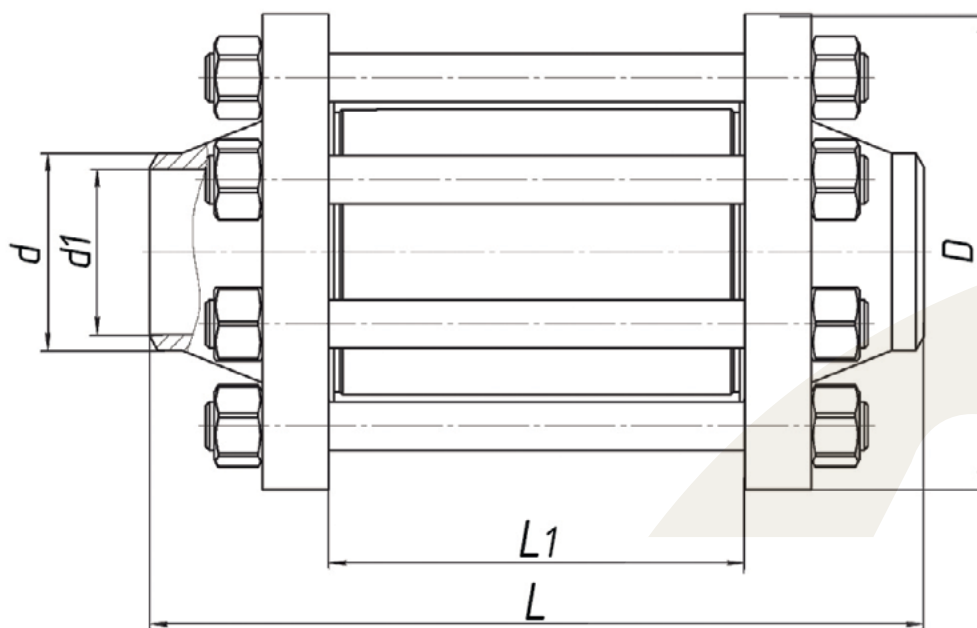

АТС-О

Условное обозначение	DN, мм	PN, кгс/см ²											
		16						25					
		d, мм	d1, мм	D, мм	L, мм	L1, мм	масса (кг)	d, мм	d1, мм	D, мм	L, мм	L1, мм	масса (кг)
АТС.0.050	50	58	49	160	245	150	9,5	58	48	160	245	150	10,6
АТС.0.080	80	90	78	195	295	190	19	90	78	195	305	190	20
АТС.0.100	100	110	96	215	320	214	24	110	96	230	336	214	31
АТС.0.150	150	161	146	280	395	275	46	161	146	300	417	275	58,5
АТС.0.200	200	222	202	335	465	350	83	222	202	360	500	350	103
АТС.0.250	250	278	254	405	480	355	120	278	251	425	500	355	150
АТС.0.300	300	330	303	460	530	392	162	330	303	485	560	392	203
		40						63					
АТС.0.050	50	58	48	160	245	150	10,6	58	47	175	290	150	15,6
АТС.0.080	80	90	78	195	305	190	20,5	90	77	210	339	190	28,5
АТС.0.100	100	110	96	230	350	214	32,6	110	94	250	374	214	43,5
АТС.0.150	150	161	145	300	417	275	60	161	142	340	491	275	93
АТС.0.200	200	222	200	375	519	350	124	222	198	405	570	350	165
АТС.0.250	250	278	254	425	550	355	190	278	245	470	590	355	240
АТС.0.300	300	330	294	510	560	392	256	330	294	530	640	392	317
		100						160					
АТС.0.050	50	58	45	195	295	154	20	58	45	195	310	154	24
АТС.0.080	80	90	75	230	295	190	40	90	75	230	375	190	42,6
АТС.0.100	100	110	92	265	410	233	60	110	92	265	433	233	61
АТС.0.150	150	161	136	350	522	290	130	161	136	350	551	290	136
АТС.0.200	200	222	190	430	625	350	240	222	190	430	640	350	256
АТС.0.250	250	278	236	500	686	355	350	278	236	500	700	355	390
АТС.0.300	300	330	284	585	770	402	520	330	284	585	780	402	545
		200						250					
АТС.0.050	50	61	45	170	290	154	27	62	49	195	356	154	30
АТС.0.080	80	110	80	290	453	190	86	110	80	290	453	190	68
АТС.0.100	100	110	92	265	433	233	68	110	92	265	433	233	86
АТС.0.150	150	168	136	360	570	290	160	168	136	394	650	290	270
АТС.0.200	200	200	179	440	670	350	340	222	183	482	790	350	420
АТС.0.250	250	250	223	535	800	355	540	273	223	584	800	355	750
АТС.0.300	300	-	-	-	-	-	-	-	-	-	-	-	-

Затвор обратный поворотный АТС-ОФ (тип 19с54нж, 19лс54нж, 19нж54нж)

Затвор обратный АТС-ОФ тип 19с54нж, 19лс54нж и 19нж54нж предназначен для предотвращения обратного потока рабочей среды в трубопроводе при отключении насоса или аварийном обесточивании системы.

от Ду50 ТУ 3742-001-70567547-2015



УСЛОВИЯ ЭКСПЛУАТАЦИИ

Рабочая среда	газ, нефть, газоконденсат, нефтепродукты, воздух, пар, агрессивные среды	
Температура рабочей среды °С	до 120 °С	
Климатическое исполнение	У ; ХЛ по ГОСТ 15150-69 (в зависимости от материала корпусных деталей)	
Температура окружающей среды °С	У	ХЛ
	от минус 40°С до плюс 60°С	от минус 60°С до плюс 60°С
Направление подачи рабочей среды	Под захлопку	
Установочное положение	на горизонтальных, вертикальных и подъёмных участках трубопроводов с направлением потока снизу-вверх по стрелке на корпусе	
Присоединение к трубопроводу	Межфланцевое с фланцами, фланцевое с ответными фланцами	

ТЕХНИЧЕСКИЕ ХАРАКТЕРИСТИКИ

Давление номинальное PN, МПа	1,6; 2,5; 4,0; 6,3; 10,0; 16,0; 20,0; 25,0
Герметичность затвора	по ГОСТ Р 54808-2011
Нормальное положение затвора	Полностью «закрыто»

МАТЕРИАЛЫ ОСНОВНЫХ ДЕТАЛЕЙ

	АТС-ОФ исп. У тип 19с54нж	АТС-ОФ исп. ХЛ тип 19лс54нж	АТС-ОФ исп. ХЛ тип 19нж54нж
Материал корпуса	Сталь 20	Сталь 09Г2С	Сталь 08Х18Н10Т
Материал захлопки	Сталь 20 + наплавка	Сталь 09Г2С + наплавка	Сталь 08Х18Н10Т + наплавка
Материал уплотнительного кольца	Сталь 20 + наплавка	Сталь 09Г2С + наплавка	Сталь 08Х18Н10Т + наплавка

ПОКАЗАТЕЛИ НАДЁЖНОСТИ

Средний срок службы, лет, не менее	10
Полный средний ресурс, циклов	6000
Гарантийная наработка циклов, не менее	1200

Рис. 1



Рис. 2



Рис. 3

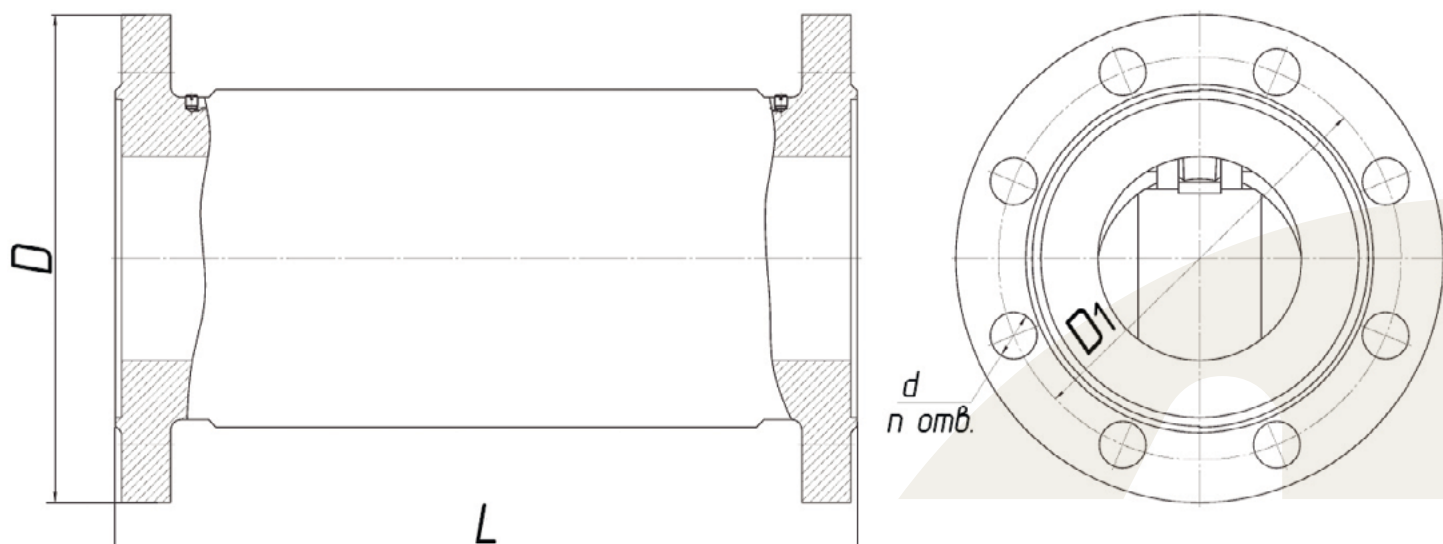

АТС-ОФ

	DN, мм	PN, кгс/см ²	D, мм	L, мм	D1, мм	d, мм	d1, мм	n	масса, кг	Рис.
АТС.ОФ.050	50	40	160	230	125	18	-	4	11	1
		160	195	250	145	26	58		-	1
АТС.ОФ.080	80	16	-	310	160	18	-	8	19	1
			-	418	-	-	90	-	30,8	2
		40	195	310	160	18	-	8	20,4	1
			-	428	-	-	90	-	31	3
АТС.ОФ.100	100	40	230	450	190	22	-	8	36	1
			-	488	-	-	110	-	54	2
		160	265	430	210	30	-	8	54	1
			-	-	-	-	110	8	59	1
		250	-	-	-	-	110	-	-	3
			-	-	-	-	-	-	-	-

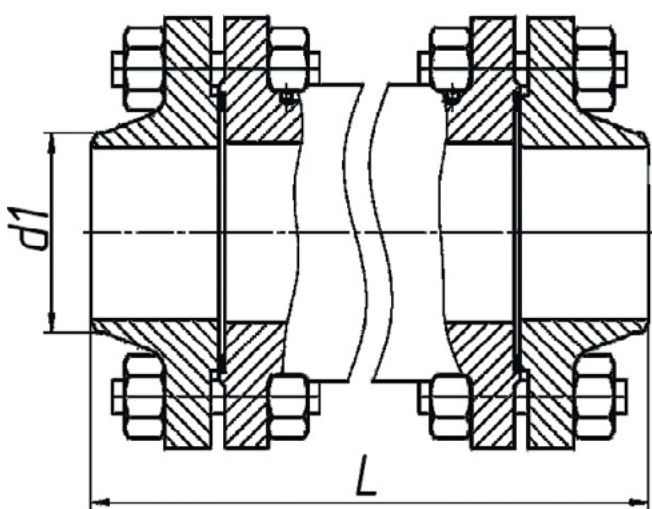
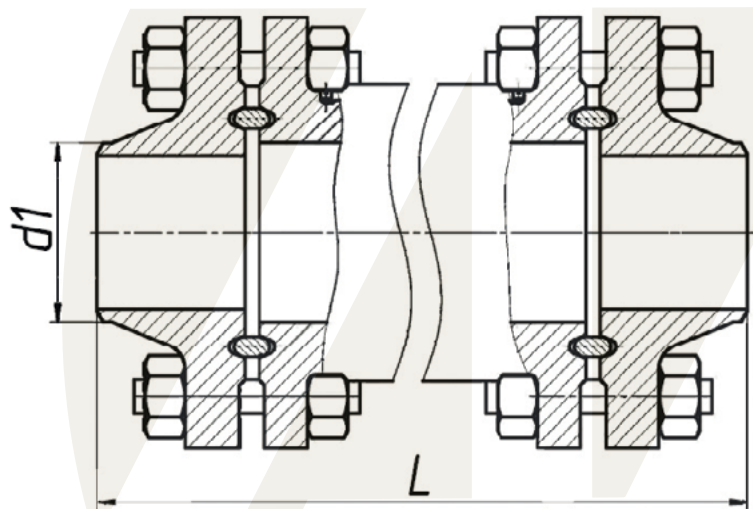
Клапан обратный АТС-КО (тип 16с48нж, 16лс48нж, 16нж48нж)

Клапан обратный АТС-КО тип 16с48нж, 16лс48нж и 16нж48нж предназначен для предотвращения обратного потока рабочей среды.

ТУ 3742-005-70567547-2015



УСЛОВИЯ ЭКСПЛУАТАЦИИ

Рабочая среда	Вода, пар, жидкие и газообразные нефтепродукты, агрессивные среды — для клапанов из коррозионностойкой стали	
Температура рабочей среды °С	до +425 °С (в зависимости от материала основных деталей)	
Климатическое исполнение	У ; ХЛ по ГОСТ 15150-69 (в зависимости от материала корпусных деталей)	
Температура окружающей среды °С	У	ХЛ
	от минус 40°С до плюс 60°С	от минус 60°С до плюс 60°С
Направление подачи рабочей среды	Под золотник (по стрелке на корпусе)	
Установочное положение	Любое	
Присоединение к трубопроводу	Фланцевое, фланцевое с ответными фланцами, под приварку встык, муфтовое резьбовое, муфтовое под приварку	

ТЕХНИЧЕСКИЕ ХАРАКТЕРИСТИКИ

Давление номинальное PN, МПа	1,6; 2,5; 4,0; 6,3; 10,0; 16,0; 25,0; 40,0.
Герметичность затвора	По классу «А» ГОСТ Р 54808-2011
Нормальное положение затвора	Полностью «закрыто»

МАТЕРИАЛЫ ОСНОВНЫХ ДЕТАЛЕЙ

	АТС-КО исп. У тип 16с48нж	АТС-КО исп. ХЛ тип 16лс48нж	АТС-КО исп. ХЛ тип 16нж48нж
Материал корпуса	Сталь 20	Сталь 09Г2С	Сталь 12Х18Н10Т
Материал штока	Сталь 20Х13	Сталь 20Х13	Сталь 12Х18Н10Т
Материал уплотнительного кольца	Сталь 20Х13	Сталь 20Х13	Сталь 12Х18Н10Т + наплавка
Температура рабочей среды, °С	425	350	425

ПОКАЗАТЕЛИ НАДЕЖНОСТИ

Средний срок службы, лет, не менее	10
Полный средний ресурс, циклов	6000
Гарантийная наработка циклов, не менее	1500

АТС-КО

Рис. 1



Рис. 2



Рис. 3

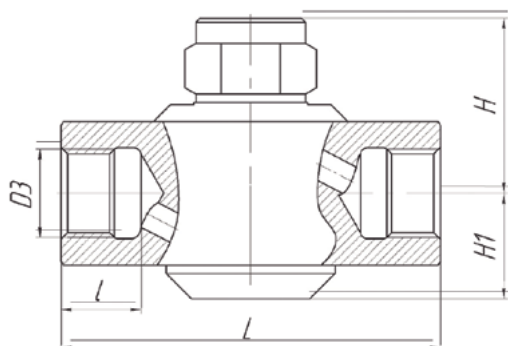

Рис. 4

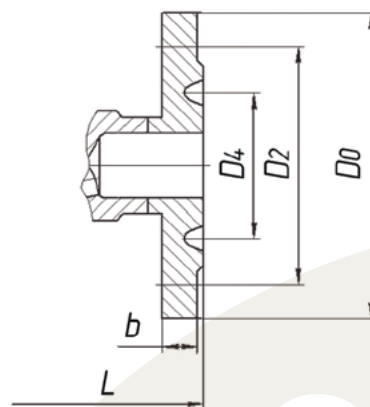

DN	Присоединение к трубопроводу	L	H	H1	D0	D1	D2	D3	D4	l	b	d	n	Масса, кг	Рис.	
15	Муфтовое резьбовое	90	74	31	-	-	-	G1/2-B	-	-	-	-	-	1,52	1	
	Фланцевое исп. 7 ГОСТ 12815	130			-	-	-	-	-	-	-	-	-	-	3,72	2
	Фланцевое исп. 7 ГОСТ 12815 с отв. фланцами ГОСТ 12821	238			105	12	75	19	35	18	14	4	7,52	3		
	Муфтовое под приварку	90			-	-	-	21,7	-	9,5	-	-	-	1,52	4	
20	Муфтовое резьбовое	110	75	36	-	-	-	G3/4-B	-	-	-	-	-	2,28	1	
	Фланцевое исп. 7 ГОСТ 12815	150			-	-	-	-	-	-	-	-	-	5,43	2	
	Фланцевое исп. 7 ГОСТ 12815 с отв. фланцами ГОСТ 12821	280			125	18	90	26	45	20	18	4	11,38	3		
	Муфтовое под приварку	110			-	-	-	27	-	12,7	-	-	-	2,28	4	
25	Муфтовое резьбовое	130	79	34	-	-	-	G1-B	-	-	-	-	-	2,45	1	
	Фланцевое исп. 7 ГОСТ 12815	178			-	-	-	-	-	-	-	-	-	6,95	2	
	Фланцевое исп. 7 ГОСТ 12815 с отв. фланцами ГОСТ 12821	304			135	25	100	33	50	22	18	4	12,5	3		
	Муфтовое под приварку	130			-	-	-	33,78	-	12,7	-	-	-	2,45	4	

Клапан обратный поворотный АТС-ОФЛ (тип 19с53нж, 19лс53нж, 19нж53нж)

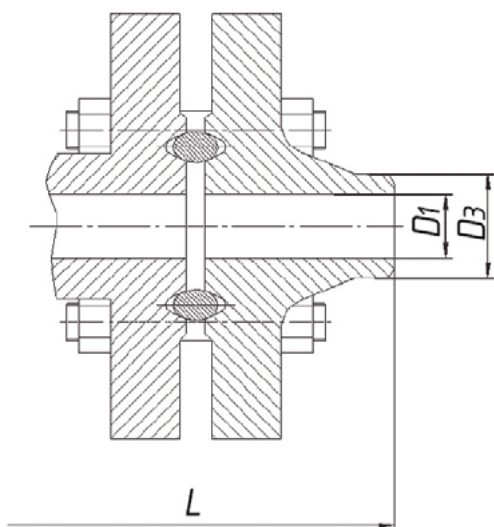
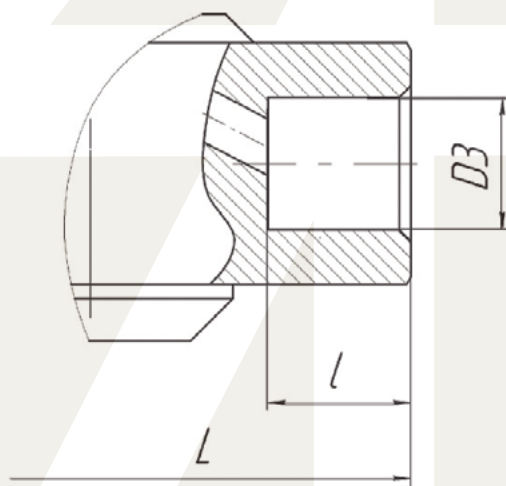
Клапан обратный АТС-ОФЛ тип 19с53нж, 19лс53нж и 19нж53нж предназначен для предотвращения обратного потока рабочей среды в трубопроводе при отключении насоса или аварийном обесточивании системы.

ТУ 3742-001-70567547-2015



УСЛОВИЯ ЭКСПЛУАТАЦИИ

Рабочая среда	Вода, пар, жидкие и газообразные нефтепродукты, водогазо-нефтяные смеси, агрессивные среды	
Температура рабочей среды °С	до 425 °С (в зависимости от материала основных деталей)	
Климатическое исполнение	У ; ХЛ по ГОСТ 15150-69 (в зависимости от материала корпусных деталей)	
Температура окружающей среды °С	У	ХЛ
	от минус 40°С до плюс 60°С	от минус 60°С до плюс 60°С
Направление подачи рабочей среды	Под захлопку (по стрелке на корпусе)	
Установочное положение	на горизонтальных, вертикальных и подъёмных участках трубопроводов с направлением потока снизу-вверх по стрелке на корпусе	
Присоединение к трубопроводу	Фланцевое	

ТЕХНИЧЕСКИЕ ХАРАКТЕРИСТИКИ

Давление номинальное PN, МПа	1,6; 2,5; 4,0; 6,3; 16,0; 25,0
Герметичность затвора	по ГОСТ Р 54808-2011

МАТЕРИАЛЫ ОСНОВНЫХ ДЕТАЛЕЙ

	АТС-ОФЛ исп. У тип 19с53нж	АТС-ОФЛ исп. ХЛ тип 19лс53нж	АТС-ОФЛ исп. ХЛ тип 19нж53нж
Материал корпусных деталей	Сталь 25Л или Сталь 20Л	Сталь 20ГЛ	Сталь 08Х18Н10Т
Материал захлопки	Сталь 20 + наплавка	Сталь 09Г2С + наплавка	Сталь 08Х18Н10Т + наплавка
Материал уплотнительного кольца	Сталь 20 + наплавка	Сталь 09Г2С + наплавка	Сталь 08Х18Н10Т + наплавка
Температура рабочей среды, °С	425	350	425

ПОКАЗАТЕЛИ НАДЁЖНОСТИ

Средний срок службы, лет, не менее	10
Полный средний ресурс, циклов	6000
Гарантийная наработка циклов, не менее	1200

Рис. 1



Рис. 2



КЛАПАНЫ И ЗАТВОРЫ ОБРАТНЫЕ

DN, мм	Присоединение к трубопроводу	PN, МПа	L	D	H	Масса, кг	Рис.
50	Фланцевое	1,6	230	160	160	22	1
		2,5					
		4					
		6,3	300	200	192	30	2
		16		-	250		
25	368	-	310	63			
80	Фланцевое	1,6	310	195	187	33	1
		2,5				35	
		4				38	
		6,3	380	250	207	48	2
		16		-	320	110	
25	470	-	385	110			
100	Фланцевое	1,6	350	215	202	39	1
		2,5				52	
		4				57	
		6,3	430	315	235	72	2
		16		-	236	162	
25	546	-	406	168			
150	Фланцевое	1,6	480	280	263	80	1
		2,5		300		103	
		4		-		129	
		6,3	550	330	297	155	2
		16		410	430	267	
25	705	410	560	270			
200	Фланцевое	1,6	550	335	293	95	1
		2,5		135			
		4		212			
		6,3	650	385	357	217	2
		16		480	470	318	
25	832	480	618	320			
250	Фланцевое	1,6	650	405	330	175	1
		2,5		425		196	
		4		445		297	
		6,3	380	565	405	341	2
		16		-	515	370	
25	470	-	673	390			
300	Фланцевое	1,6	750	460	382	260	1
		2,5		485		286	
		4		545		362	
350	Фланцевое	6,3	900	600	465	472	2
		16		-		515	
		1,6	850	520	430	360	1
		2,5		550		389	
4	570	450					
400	Фланцевое	6,3	1025	615	515	627	2
		16		-		515	
		1,6	950	580	480	496	1
		2,5		610		495	
4	625	585					
500	Фланцевое	6,3	1150	675	568	882	2
		16		-		568	
		1,6	1400	705	560	588	1
		2,5		730		641	
4	730	618		640			
6,3	1400	735	620	1027	2		

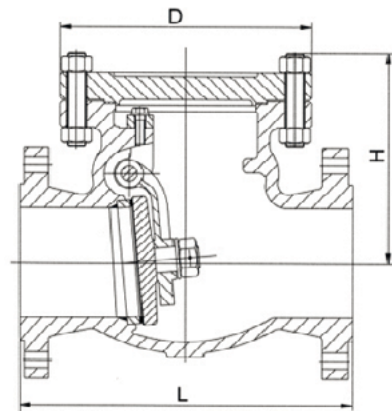
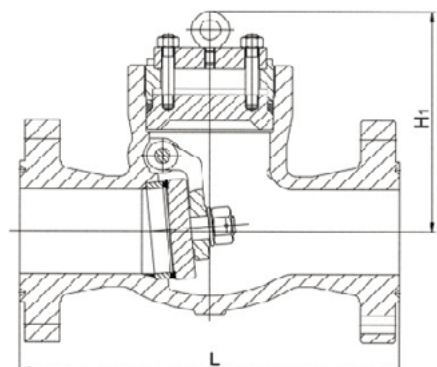
Арматура для технологических линий

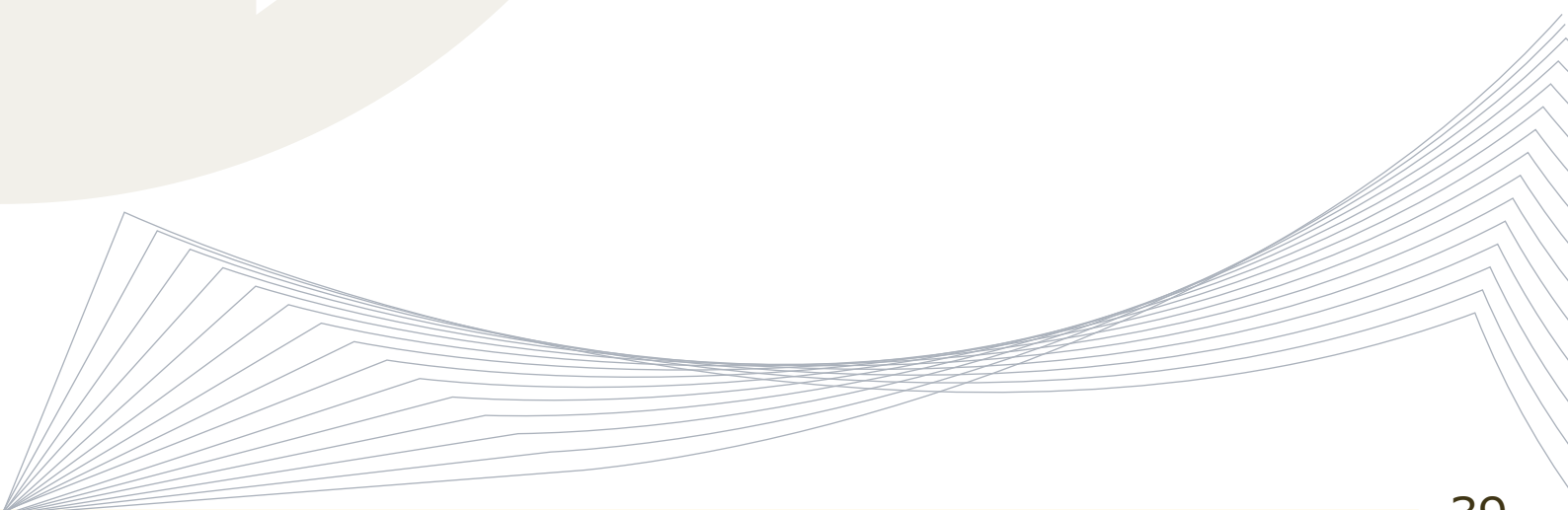

Вентиль стальной манометрический АТС-В (тип ВПЭ)

Вентили стальные прямооточные с эластомерным уплотнением, служат для установки в качестве запорных устройств на вторичных отводах арматуры и трубопроводах для добычи, транспортировки и переработки нефти, нефтепродуктов, других жидкостей и природного газа, для отбора проб и т. д.

ТУ 3742-002-70567547-2015

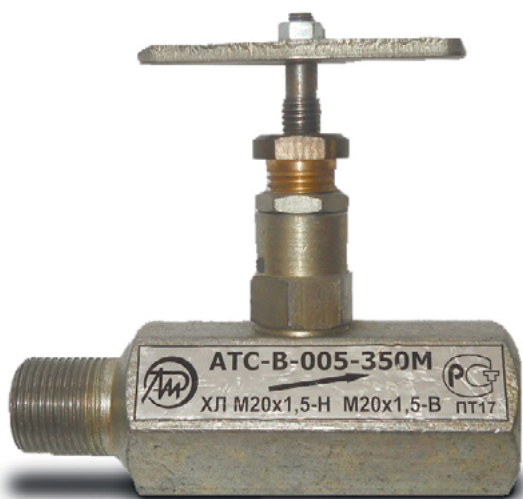

УСЛОВИЯ ЭКСПЛУАТАЦИИ

Рабочая среда	нефть, газ, газоконденсат, вода с суммарным содержанием CO ₂ и H ₂ S до 0,003% по объёму	
Температура рабочей среды °С	до 120 °С.	
Климатическое исполнение	У ; ХЛ по ГОСТ 15150-69 (в зависимости от материала корпусных деталей)	
Температура окружающей среды °С	У	ХЛ
	от минус 40°С до плюс 60°С	от минус 60°С до плюс 60°С
Направление подачи рабочей среды	Любое	
Установочное положение	Любое	
Присоединение к трубопроводу	Муфтовое резьбовое	

МАТЕРИАЛЫ ОСНОВНЫХ ДЕТАЛЕЙ

	АТС-В исп. У	АТС-В исп. ХЛ
Материал корпуса	Сталь 20	Сталь 09Г2С
Материал штока	Сталь 20Х13	
Материал уплотнительного кольца	Полиамид ПА-6	
Материал сальникового уплотнения	Комбинированное фторопласт Ф4 + кольцо резиновое по ГОСТ 9833	

ТЕХНИЧЕСКИЕ ХАРАКТЕРИСТИКИ

Давление номинальное PN, МПа	35; 70
Герметичность затвора	по классу «А» ГОСТ Р 54808-2011
Нормальное положение затвора	Полностью «открыто» или полностью «закрыто»
Тип привода	Ручной

ПОКАЗАТЕЛИ НАДЁЖНОСТИ

Средний срок службы, лет, не менее	10
Полный средний ресурс, циклов	2500
Наработка циклов на отказ, не менее	1000



Рис. 2



Рис. 3

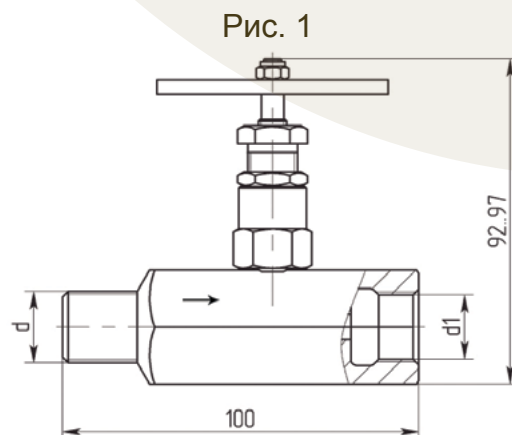

Обозначение вентиля	Рабочее давление, МПа	Присоединительная резьба		Рис.	Масса, кг
		Слева (d)	Справа (d1)		
ВПЭ 5x35 M20x1,5-B M20x1,5-B	35	M20x1,5 Внутр.	M20x1,5 Внутр.	1	0,7
ВПЭ 5x35 K1/2-B M20x1,5-B	35	K1/2-Внутр.	M20x1,5-Внутр.		
ВПЭ 5x35 R 1/2-B M20x1,5-B	35	R 1/2-Внутр.	M20x1,5-Внутр.		
ВПЭ 5x35 G 1/2-B M20x1,5-B	35	G 1/2-Внутр.	M20x1,5-Внутр.		
ВПЭ 5x35 LP1/2-B M20x1,5-B	35	LP 1/2-Внутр.	M20x1,5-Внутр.		
ВПЭ 5x35 M20x1,5-H M20x1,5-H	35	M20x1,5-Нар.	M20x1,5-Нар.	2	0,78
ВПЭ 5x35 K1/2-H M20x1,5-H	35	K1/2-Нар.	M20x1,5-Нар.		
ВПЭ 5x35 R 1/2-H M20x1,5-H	35	R 1/2-Нар.	M20x1,5-Нар.		
ВПЭ 5x35 G 1/2-H M20x1,5-H	35	G 1/2-Нар.	M20x1,5-Нар.		
ВПЭ 5x35 LP1/2-H M20x1,5-н	35	LP 1/2-Нар.	M20x1,5-Нар.	3	0,62
ВПЭ 5x35 M20x1,5-H M20x1,5-B	35	M20x1,5-Нар.	M20x1,5 Внутр.		
ВПЭ 5x35 K1/2-H M20x1,5-B	35	K1/2-Нар.	M20x1,5 Внутр.		
ВПЭ 5x35 R 1/2-H M20x1,5-B	35	R 1/2-Нар.	M20x1,5 Внутр.		
ВПЭ 5x35 G 1/2-H M20x1,5-B	35	G 1/2-Нар.	M20x1,5 Внутр.		
ВПЭ 5x35 LP1/2-H M20x1,5-B	35	LP 1/2-Нар.	M20x1,5 Внутр.		

А также поставка вентиля с другими присоединительными резьбами

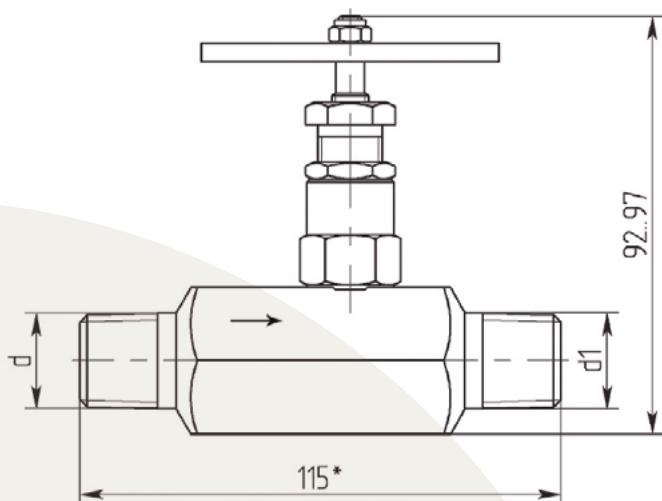
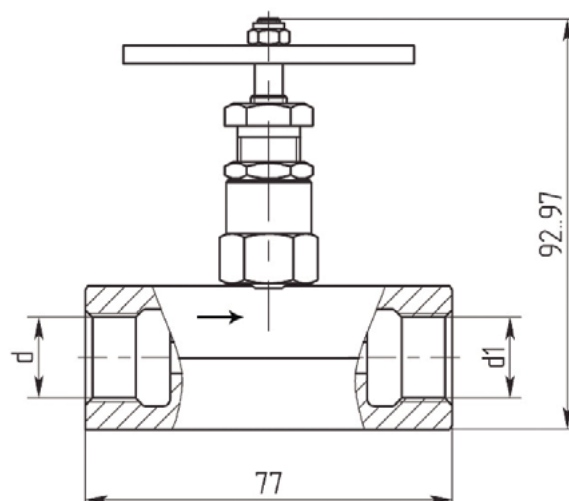
Слева d		Справа d1	
Внутренняя резьба	R1/2» K1/2» K3/4»	Внутренняя резьба	R1/2» K1/2» K3/4»
Наружная резьба	M20x1,5 1/2» LP	Наружная резьба	M20x1,5 1/2» LP



Конструкция Вентеля АТС-В (ВПЭ) охраняется в качестве полезной модели патентом № 2495230. Изделие изготавливается в соответствии с Техническим Регламентом Таможенного Союза 010/2011 «О безопасности машин и оборудования».

АТС-В (ВПЭ)

Вентиль стальной манометрический АТС-В (тип ВПЭМ)

Вентили стальные прямооточные с эластомерным уплотнением, служат для установки в качестве запорных устройств на вторичных отводах арматуры и трубопроводах для добычи, транспортировки и переработки нефти, нефтепродуктов, других жидкостей и природного газа, для отбора проб и т. д.

ТУ 3742-002-70567547-2015



УСЛОВИЯ ЭКСПЛУАТАЦИИ

Рабочая среда	нефть, газ, газоконденсат, вода с суммарным содержанием CO ₂ и H ₂ S до 0,003% по объёму	
Температура рабочей среды °С	до 120 °С.	
Климатическое исполнение	У ; ХЛ по ГОСТ 15150-69 (в зависимости от материала корпусных деталей)	
Температура окружающей среды °С	У	ХЛ
	от минус 40°С до плюс 60°С	от минус 60°С до плюс 60°С
Направление подачи рабочей среды	По стрелке на корпусе	
Установочное положение	Любое	
Присоединение к трубопроводу	Муфтовое резьбовое	

МАТЕРИАЛЫ ОСНОВНЫХ ДЕТАЛЕЙ

	АТС-В исп. У	АТС-В исп. ХЛ
Материал корпуса	Сталь 20	Сталь 09Г2С
Материал штока	Сталь 20Х13	
Материал уплотнительного кольца	Полиамид ПА-6	
Материал сальникового уплотнения	Комбинированное: фторопласт Ф4 + кольцо резиновое ГОСТ 9833	

ТЕХНИЧЕСКИЕ ХАРАКТЕРИСТИКИ

Давление номинальное PN, МПа	35; 70
Герметичность затвора	по классу «А» ГОСТ Р 54808-2011
Нормальное положение затвора	Полностью «открыто» или полностью «закрыто»
Тип привода	Ручной

ПОКАЗАТЕЛИ НАДЁЖНОСТИ

Средний срок службы, лет, не менее	10
Полный средний ресурс, циклов	2500
Наработка циклов на отказ, не менее	1000

Рис. 1

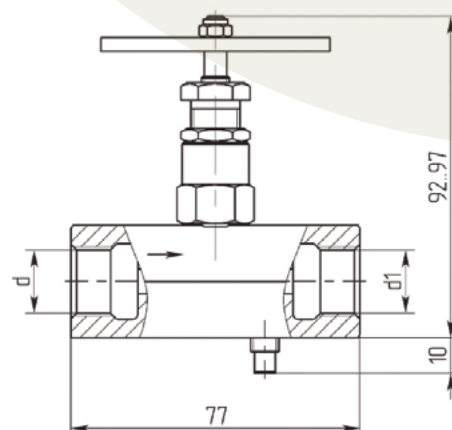

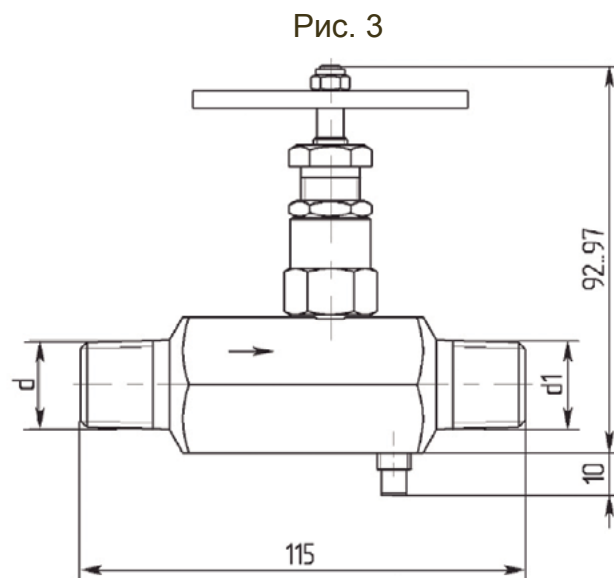
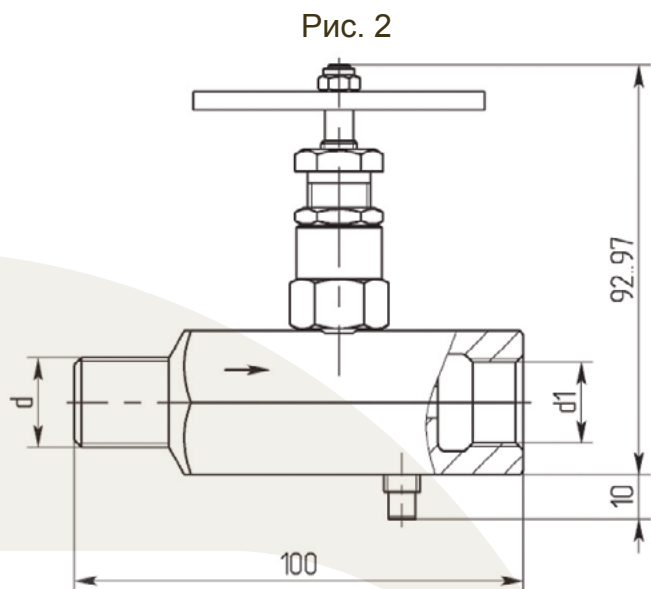

Обозначение вентиля	Рабочее давление, МПа	Присоединительная резьба		Рис.	Масса, кг
		Слева (d)	Справа (d1)		
ВПЭМ 5x35 M20x1,5-B M20x1,5-B	35	M20x1,5 Внутр.	M20x1,5 Внутр.	1	0,83
ВПЭМ 5x35 K1/2-B M20x1,5-B	35	K1/2-Внутр.	M20x1,5-Внутр.		
ВПЭМ 5x35 R 1/2-B M20x1,5-B	35	R 1/2-Внутр.	M20x1,5-Внутр.		
ВПЭМ 5x35 G 1/2-B M20x1,5-B	35	G 1/2-Внутр.	M20x1,5-Внутр.		
ВПЭМ 5x35 LP 1/2-B M20x1,5-B	35	LP 1/2-Внутр.	M20x1,5-Внутр.		
ВПЭМ 5x35 M20x1,5-H M20x1,5-H	35	M20x1,5-Нар.	M20x1,5-Нар.	2	0,81
ВПЭМ 5x35 K1/2-H M20x1,5-H	35	K1/2-Нар.	M20x1,5-Нар.		
ВПЭМ 5x35 R 1/2-H M20x1,5-H	35	R 1/2-Нар.	M20x1,5-Нар.		
ВПЭМ 5x35 G 1/2-H M20x1,5-H	35	G 1/2-Нар.	M20x1,5-Нар.		
ВПЭМ 5x35 LP 1/2-H M20x1,5-н	35	LP 1/2-Нар.	M20x1,5-Нар.	3	0,85
ВПЭМ 5x35 M20x1,5-H M20x1,5-B	35	M20x1,5-Нар.	M20x1,5 Внутр.		
ВПЭМ 5x35 K1/2-H M20x1,5-B	35	K1/2-Нар.	M20x1,5 Внутр.		
ВПЭМ 5x35 R 1/2-H M20x1,5-B	35	R 1/2-Нар.	M20x1,5 Внутр.		
ВПЭМ 5x35 G 1/2-H M20x1,5-B	35	G 1/2-Нар.	M20x1,5 Внутр.		
ВПЭМ 5x35 LP 1/2-H M20x1,5-B	35	LP 1/2-Нар.	M20x1,5 Внутр.		

А также поставка вентиля с другими присоединительными резьбами

Слева d		Справа d1	
Внутренняя резьба	R1/2» K1/2» K3/4»	Внутренняя резьба	R1/2» K1/2» K3/4»
Наружная резьба	M20x1,5 1/2» LP	Наружная резьба	M20x1,5 1/2» LP



Конструкция Вентеля АТС-В (ВПЭМ) охраняется в качестве полезной модели патентом № 2495230. Изделие изготавливается в соответствии с Техническим Регламентом Таможенного Союза 010/2011 «О безопасности машин и оборудования».

Разделитель сред АТС-И (РС-21)



Разделитель сред АТС-И (РС-21) предназначен для установки и предохранения манометра от размораживания во время эксплуатации при отрицательных температурах окружающей среды.

ТУ 3666-001-70567547-2015



УСЛОВИЯ ЭКСПЛУАТАЦИИ

Рабочая среда	газ, нефть, газоконденсат, нефтепродукты
Температура рабочей среды °С	до 120 °С.
Климатическое исполнение	ХЛ по ГОСТ 15150-69 (в зависимости от материала корпусных деталей)
Температура окружающей среды °С	ХЛ от минус 60°С до плюс 60°С
Направление подачи рабочей среды	На манометр, по стрелке на корпусе
Установочное положение	Любое
Присоединение к трубопроводу	Под приварку встык, муфтовое резьбовое

ТЕХНИЧЕСКИЕ ХАРАКТЕРИСТИКИ

Давление номинальное PN, МПа	35
Герметичность затвора	По классу «А» ГОСТ Р 54808-2011
Нормальное положение затвора	Полностью «открыто» или полностью «закрыто»
Тип привода	Ручной

МАТЕРИАЛЫ ОСНОВНЫХ ДЕТАЛЕЙ

Материал корпуса	Сталь 09Г2С
Материал штока	Сталь 20Х13
Материал уплотнительного кольца	Полиамид ПА-6
Материал диафрагмы	Резина ИРП-1376
Материал сальникового уплотнения	Комбинированное фторопласт Ф4 + кольцо резиновое ГОСТ 18829

ПОКАЗАТЕЛИ НАДЁЖНОСТИ

Средний срок службы, лет, не менее	10
Полный средний ресурс, циклов	2500
Наработка циклов на отказ, не менее	850

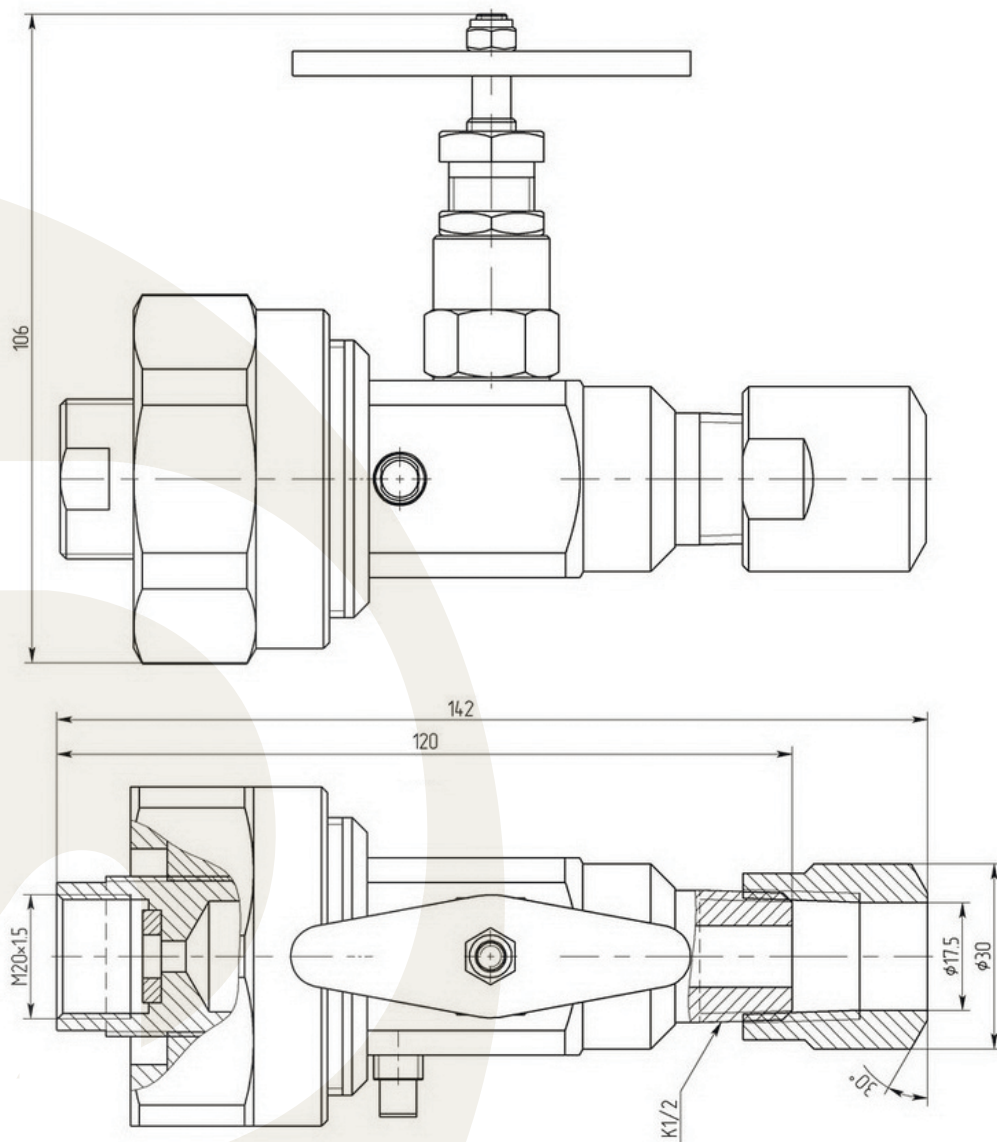

АТС-И (РС-21)

EAC

Конструкция разделителя сред АТС-И (РС-21) охраняется в качестве полезной модели патентом № 81324. Изделие изготавливается в соответствии с Техническим Регламентом Таможенного Союза 010/2011 «О безопасности машин и оборудования».



Блок разделителя сред АТС-БС

Блок разделителя сред АТС-БС предназначен для предохранения внутренней полости чувствительных элементов измерительных устройств от попадания в нее рабочей среды, горячих, кристаллизующихся, не-сущих взвешенные твердые частицы, а так же от размораживания во время эксплуатации при отрицательных температурах окружающей среды.

EAC



АТС-БС

УСЛОВИЯ ЭКСПЛУАТАЦИИ

Рабочая среда	газ, нефть, газоконденсат, нефтепродукты
Температура рабочей среды °С	до 120 °С.
Климатическое исполнение	ХЛ по ГОСТ 15150-69 (в зависимости от материала корпусных деталей)
Температура окружающей среды °С	ХЛ от минус 60°С до плюс 60°С
Направление подачи рабочей среды	На манометр, по стрелке на корпусе
Установочное положение	Любое
Присоединение к трубопроводу	Под приварку встык, муфтовое резьбовое

ТЕХНИЧЕСКИЕ ХАРАКТЕРИСТИКИ

Давление номинальное PN, МПа	от 0,1 до 35,0
Герметичность затвора	По классу «А» ГОСТ Р 54808-2011

МАТЕРИАЛЫ ОСНОВНЫХ ДЕТАЛЕЙ

Материал корпуса	Сталь 09Г2С
Материал уплотнительного кольца	Полиамид ПА-6
Материал диафрагмы	Резина ИРП-1376

ПОКАЗАТЕЛИ НАДЁЖНОСТИ

Средний срок службы, лет, не менее	10
------------------------------------	----

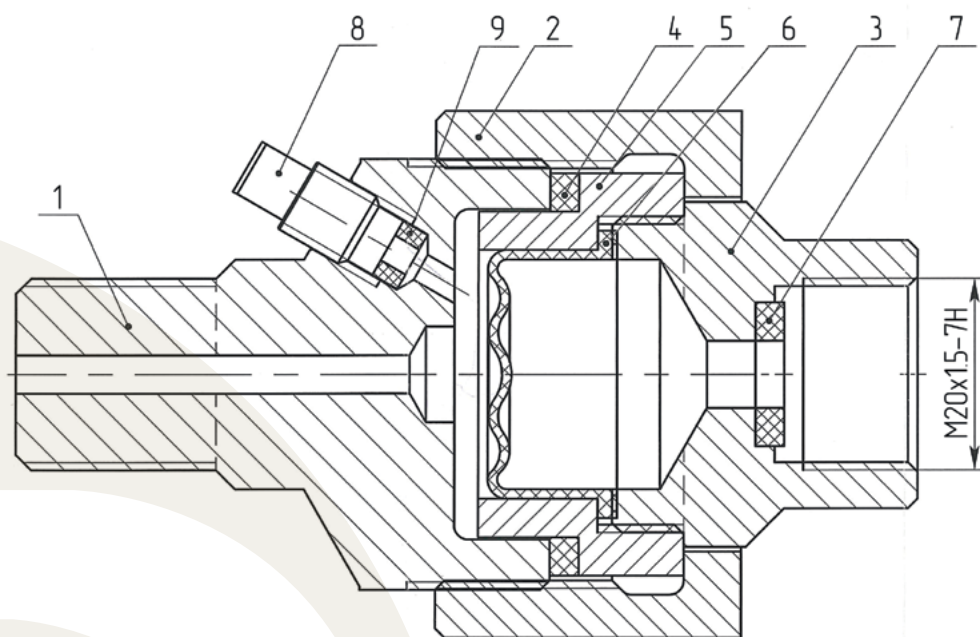

1-корпус, 2-гайка накидная, 3-штуцер наружный, 4-прокладка, 5-штуцер внутренний, 6-манжета, 7-кольцо уплотнительное, 8-спускник, 9-кольцо спускника.

DN	PN, МПа	L	D	M	Масса, кг
5	35,0	95	55	M20X1,5; G1/2; K1/2; R1/2; 1/2LP	0,75



Клапан запорный игольчатый АТС-КИ (тип 15с546к, 15лс546к, 15нж546к)

Клапан запорный игольчатый АТС-КИ типа 15с546к, 15лс546к и 15нж546к предназначен для использования в качестве запорных и запорно-разрядных устройств в составе приборных, дренажных, пробоотборных и других вспомогательных трубопроводов, фонтанной арматуры, устьевого и противовыбросового оборудования.

ТУ 3742-004-70567547-2015



УСЛОВИЯ ЭКСПЛУАТАЦИИ

Рабочая среда	вода, пар, жидкие и газообразные нефтепродукты, нефтегазовые смеси и конденсат с содержанием сероводорода (H ₂ S) и углекислого газа (CO ₂)	
Температура рабочей среды °С	до 400 °С (в зависимости от материала основных деталей)	
Климатическое исполнение	У ; ХЛ по ГОСТ 15150-69 (в зависимости от материала корпусных деталей)	
Температура окружающей среды °С	У	ХЛ
	от минус 40°С до плюс 60°С	от минус 60°С до плюс 60°С
Направление подачи рабочей среды	Под золотник (по стрелке на корпусе)	
Установочное положение	Любое	
Присоединение к трубопроводу	Муфтовое резьбовое, цапковое, штуцерно-ниппельное	

ТЕХНИЧЕСКИЕ ХАРАКТЕРИСТИКИ

Давление номинальное PN, МПа	16,0; 25,0; 40,0
Герметичность затвора	По классу «А» ГОСТ Р 54808-2011
Нормальное положение затвора	Полностью «открыто» или полностью «закрыто»
Тип привода	Ручной

МАТЕРИАЛЫ ОСНОВНЫХ ДЕТАЛЕЙ

	Исп. У тип 15с546к	Исп. ХЛ тип 15лс546к	Исп. ХЛ тип 15нж546к
Материал корпуса	Сталь 20	Сталь 09Г2С или Сталь 10Г2	Сталь 08Х18Н10Т
Материал штока	Сталь 20Х13	Сталь 20Х13	Сталь 08Х18Н10Т
Материал золотника	Сталь 20Х13	Сталь 20Х13	Сталь 08Х18Н10Т
Материал сальникового уплотнения	Кольца графитовые ТРГ		
Температура рабочей среды, °С	400	350	400

ПОКАЗАТЕЛИ НАДЁЖНОСТИ

Средний срок службы, лет, не менее	10
Полный средний ресурс, циклов	2500
Наработка циклов на отказ, не менее	850

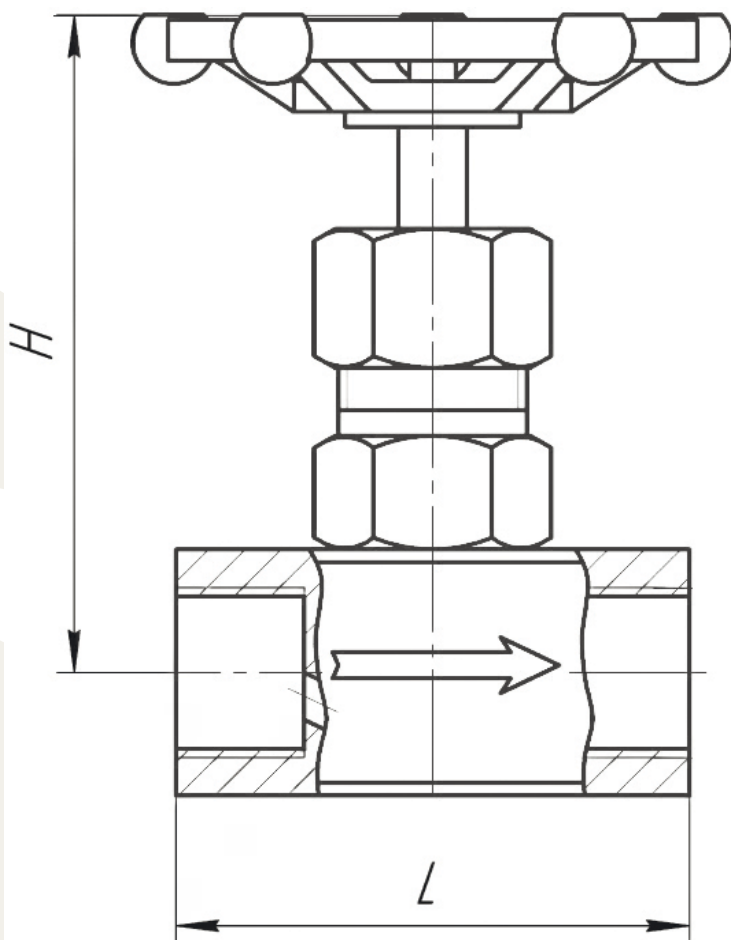

DN, мм	L, мм	H, мм	Масса, кг
15	68	83	0,5
20	85	98	0,95
25	100	98	1,2



Конструкция Клапана запорного игольчатого АТС-КИ (тип 15с54бк, 15лс54бк и 15нж54бк) охраняется в качестве полезной модели патентом № 135049. Изделие изготавливается в соответствии с Техническими Регламентами Таможенного Союза 010/2011 «О безопасности машин и оборудования» и 032/2013 «О безопасности оборудования работающего под избыточным давлением».

Клапан обратный АТС-ОК

Клапан обратный АТС-ОК предназначен для предотвращения обратного потока рабочей жидкости.

ТУ 3742-005-70567547-2015

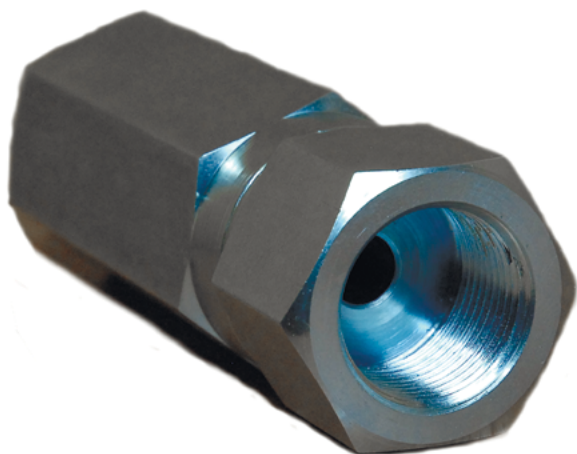

УСЛОВИЯ ЭКСПЛУАТАЦИИ

Рабочая среда	Вода, пар, нефть, жидкие и газообразные нефтепродукты	
Температура рабочей среды °С	до 425 °С (в зависимости от материала основных деталей)	
Климатическое исполнение	У ; ХЛ по ГОСТ 15150-69 (в зависимости от материала корпусных деталей)	
Температура окружающей среды °С	У	ХЛ
	от минус 40°С до плюс 60°С	от минус 60°С до плюс 60°С
Направление подачи рабочей среды	Под золотник (по стрелке на корпусе)	
Установочное положение	Любое	
Присоединение к трубопроводу	Фланцевое, муфтовое резьбовое	

ТЕХНИЧЕСКИЕ ХАРАКТЕРИСТИКИ

Давление номинальное PN, МПа	6,3; 16,0; 40,0
Герметичность затвора	По классу «А» ГОСТ Р 54808-2011
Нормальное положение затвора	Полностью «закрыто»

МАТЕРИАЛЫ ОСНОВНЫХ ДЕТАЛЕЙ

	АТС-ОК исп. У	АТС-ОК исп. ХЛ	АТС-ОК исп. ХЛ
Материал корпуса	Сталь 20	Сталь 09Г2С	Сталь 08Х18Н10Т
Материал золотника	Сталь 20Х13	Сталь 20Х13	Сталь 12Х18Н10Т + наплавка
Материал уплотнительного кольца	Сталь 20Х13	Сталь 09Г2С + наплавка	Сталь 12Х18Н10Т + наплавка
Температура рабочей среды, °С	425	350	425

ПОКАЗАТЕЛИ НАДЁЖНОСТИ

Средний срок службы, лет, не менее	10
Полный средний ресурс, циклов	6000
Наработка циклов на отказ, не менее	3000

Рис. 1



Рис. 2



Рис. 3

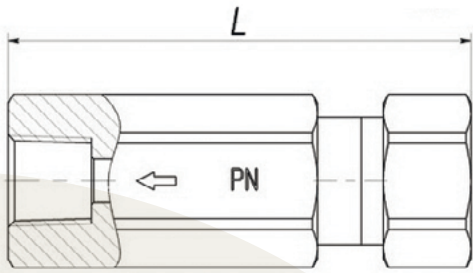

Рис. 4

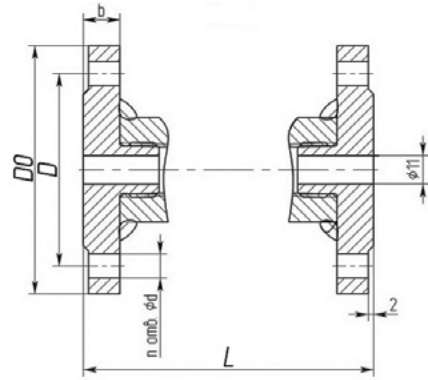
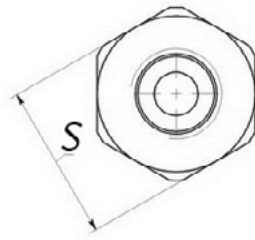

DN	Присоединение к трубопроводу	PN, МПа	L	S	D	D0	n	d	b	Масса, кг	Рис.							
10	Фланцевое исп.1	63	-	-	-	-	-	-	-	-	-							
	Фланцевое исп.2	160	-								-	-	-	-	-			
	Фланцевое исп.7		-								-	-	-	-	-			
	Муфтовое M20x1,5	400	-								-	-	-	-	-	-	-	-
	Муфтовое G1/2																	-
	Муфтовое K1/2																	-
Муфтовое R1/2	-																	
DN	Присоединение к трубопроводу	PN, МПа	L	S	D	D0	n	d	b	Масса, кг	Рис.							
15	Фланцевое исп.1	63	141	32	75	105	4	14	18	2	2							
	Фланцевое исп.2	160	141								3							
	Фланцевое исп.7		146								4							
	Муфтовое M20x1,5	400	105,5								-	-	-	-	-	-	0,72	1
	Муфтовое G1/2																	
	Муфтовое K1/2																	
Муфтовое R1/2																		

DN	Присоединение к трубопроводу	PN, МПа	L	S	D	D0	n	d	b	Мас-са, кг	Рис.
20	Фланцевое исп.1	63	150	36	90	125	4	18	20		2
	Фланцевое исп.2	160	150								3
	Фланцевое исп.7		150								4
	Муфтовое M20x1,5	400	110	-	-	-	-	-	-	1	
	Муфтовое G1/2										
	Муфтовое K1/2										
	Муфтовое R1/2										

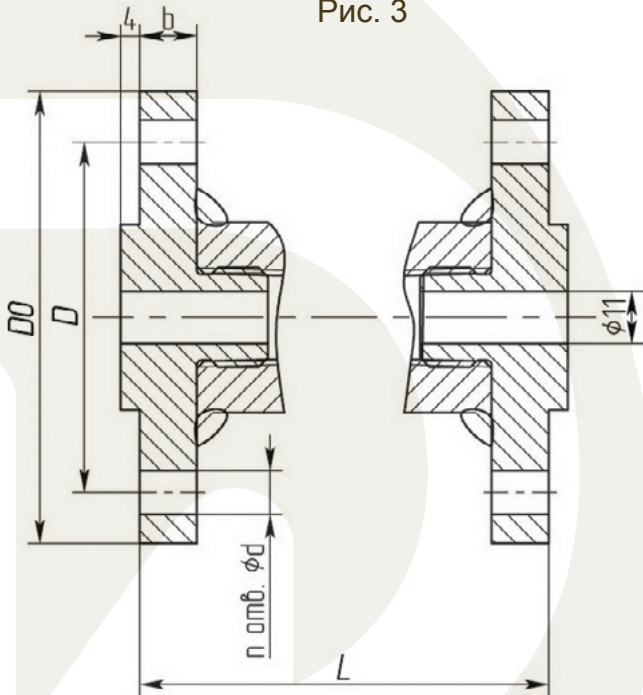
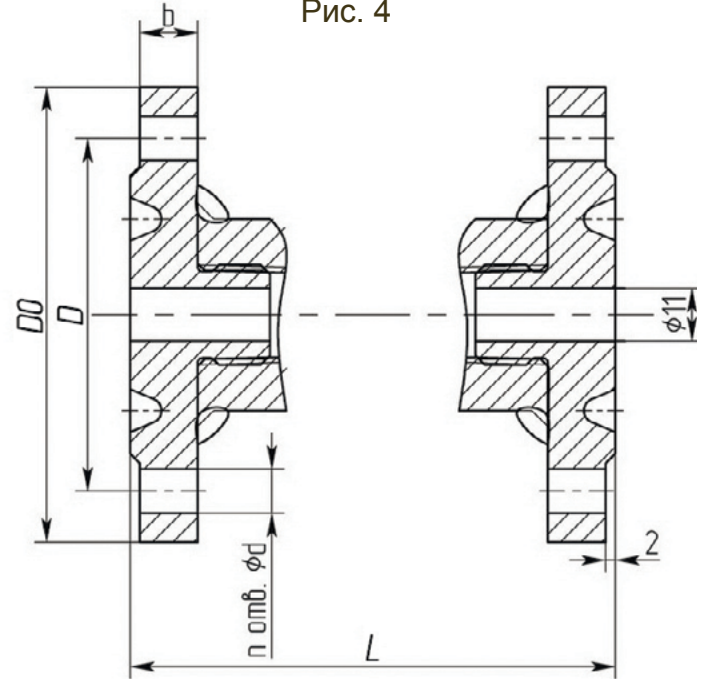
DN	Присоединение к трубопроводу	PN, МПа	L	S	D	D0	n	d	b	Мас-са, кг	Рис.
25	Фланцевое исп.1	63	175	41	100	135	4	18	22		2
	Фланцевое исп.2	160	175								3
	Фланцевое исп.7		180								4
	Муфтовое M20x1,5	400	130	-	-	-	-	-	-	-	1
	Муфтовое G1/2										
	Муфтовое K1/2										
	Муфтовое R1/2										

DN	Присоединение к трубопроводу	PN, МПа	L	S	D	D0	n	d	b	Мас-са, кг	Рис.	
32	Фланцевое исп.1	63	-	-	-	-	-	-	-	-		
	Фланцевое исп.2	160	-									-
	Фланцевое исп.7		-									
	Муфтовое M20x1,5	400	-	-	-	-	-	-	-	-		
	Муфтовое G1/2											
	Муфтовое K1/2											
	Муфтовое R1/2											

Краны

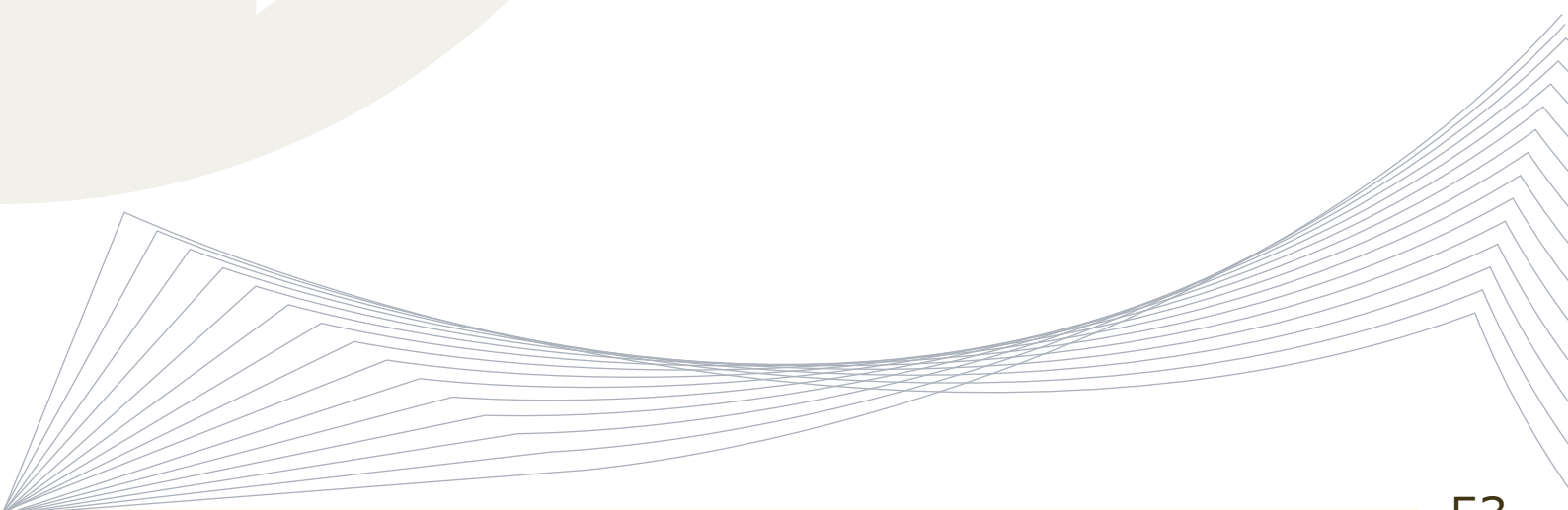

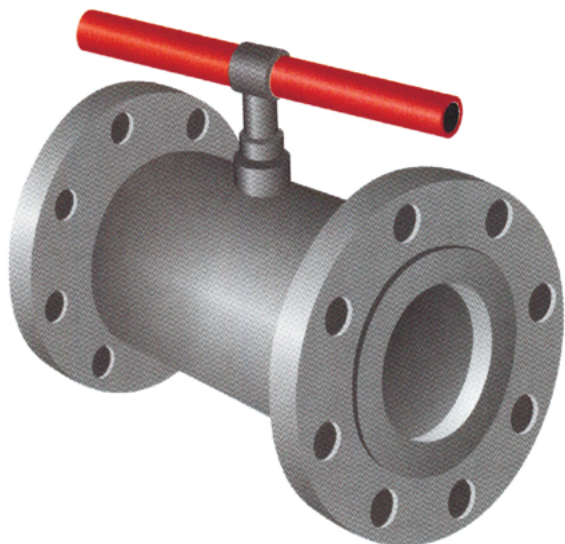

Кран шаровый цельносварной фланцевый АТС-КШЦФ

Кран шаровый цельносварной фланцевый АТС-КШЦФ предназначен для установки в качестве запорного устройства, полностью перекрывающего поток рабочей среды на трубопроводах для транспортировки нефти, нефтепродуктов, природного газа, воды, пара, воздуха, спиртосодержащих продуктов, агрессивных сред и т.п.

ТУ 3742-006-70567547-2015



УСЛОВИЯ ЭКСПЛУАТАЦИИ

Рабочая среда	Нефть, нефтепродукты, природный газ, вода, пар, воздух, спиртосодержащие продукты, агрессивные среды
Температура рабочей среды °С	от -60°С до +200°С
Климатическое исполнение	УХЛ -1, ХЛ
Присоединение к трубопроводу	Фланцевое

ТЕХНИЧЕСКИЕ ХАРАКТЕРИСТИКИ

Номинальный проход Dn, мм	15, 20, 25, 32, 40, 50, 65/50, 65, 80, 80/70, 100, 100/70, 125/100, 150, 150/100, 200, 200/150, 250/200
Давление номинальное PN, МПа	1,6; 2,5; 4,0
Класс герметичности по ГОСТ Р 54808-2011	A
Тип привода	Ручной

МАТЕРИАЛЫ ОСНОВНЫХ ДЕТАЛЕЙ

№ п/п	Наименование	Материалы			Рис.	
		Сталь 20	Сталь 09Г2С	Сталь 12Х18Н10Т		
1	Патрубок	Сталь 20	Сталь 09Г2С	Сталь 12Х18Н10Т	1	
2	Корпус					
3	Фланец					
4	Горловина					
5	Шпindelь					
6	Гайка					
7	Шар					
8	Седло					
9	Кольцо					Сталь 12Х18Н10Т
10	Втулка					Фторопласт Ф4
11	Рукоятка					Сталь 20

ПОКАЗАТЕЛИ НАДЕЖНОСТИ

Средний срок службы и хранения, лет, не менее	до 10 (в зависимости от условия эксплуатации)
Гарантийная наработка циклов, не менее	1000

Рис. 1

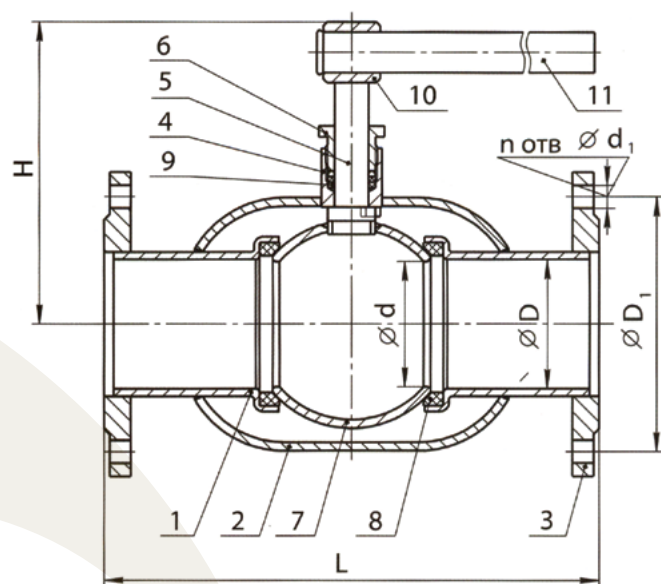

Параметры при давлении 16;25 и 40кг/см2

Dn	d	D	H	Параметры при давлении 16;25 и 40кг/см2												
				L		D1			d1			n		Масса, кг		
				16;25	40	16	25	40	16	25	40	16	25;40	16	25	40
15	14	16	80	130	185	65	65	65	14	14	14	4	4	2,0	2,1	2,4
20	20	20	83	130	185	75	75	75	14	14	14	4	4	2,7	3,0	2,8
25	20	20	83	130	190	85	85	85	14	14	14	4	4	3,3	3,3	3,3
32	32	35	134	150	225	100	100	100	18	18	18	4	4	5,1	5,5	5,6
32/20	20	36	83	150	225	100	100	100	18	18	18	4	4	4,0	4,4	4,5
40	32	38	134	165	245	110	110	110	18	18	18	4	4	5,9	6,4	6,3
50	48	49	144	180	260	125	125	125	18	18	18	4	4	7,8	8,0	8,1
50/40	32	50	134	180	260	125	125	125	18	18	18	4	4	7,2	7,4	7,6
65/50	48	69	144	260	350	145	145	145	18	18	18	4	4	9,7	10,1	10,8
65	66	66	159	260	350	145	145	145	18	18	18	4	8	11,7	12,1	12,6
80/70	55	82	149	210	310	160	160	160	18	18	18	4	8	10,4	12,4	13,4
80	79	79	184	280	375	160	160	160	18	18	18	4	8	14,1	15,8	18,5
100/70	66	101	159	230	345	180	190	190	18	22	22	8	8	15,7	18,0	21,1
100	96	98	197	300	415	180	190	190	18	22	22	8	8	20,0	22,4	26,5
125/100	96	123	197	250	370	210	220	220	18	26	26	8	8	23,9	27,6	30,9
150/100	96	145	197	280	400	240	250	250	22	26	26	8	8	27,4	32,0	38,3
150	140	147	259	290	515	240	250	250	22	26	26	8	8	43,5	48,1	53,6
200/150	140	207	259	450	600	295	310	320	22	26	30	12	12	52,5	59,0	78,9
200	180	207	310	450	600	295	310	320	22	26	30	12	12	72,2	79	106
250/200	180	257	310	520	700	350	370	385	22	30	30	12	12	93	102	149

АТС-КШФ



Кран шаровый цельносварной муфтовый АТС-КШЦМ

Кран шаровый цельносварной муфтовый АТС-КШЦМ предназначен для установки в качестве запорного устройства, полностью перекрывающего поток рабочей среды на трубопроводах для транспортировки нефти, нефтепродуктов, природного газа, воды, пара, воздуха, спиртосодержащих продуктов, агрессивных сред и т.п.

ТУ 3742-006-70567547-2015



УСЛОВИЯ ЭКСПЛУАТАЦИИ

Рабочая среда	Нефть, нефтепродукты, природный газ, вода, пар, воздух, спиртосодержащие продукты, агрессивные среды
Температура рабочей среды °С	от -60°С до +200°С
Климатическое исполнение	УХЛ -1, ХЛ
Присоединение к трубопроводу	Муфтовое

ТЕХНИЧЕСКИЕ ХАРАКТЕРИСТИКИ

Номинальный проход Dn, мм	15, 20, 25, 32, 40, 50, 65/50, 65, 80, 80/70
Давление номинальное PN, МПа	1,6; 2,5; 4,0
Класс герметичности по ГОСТ Р 54808-2011	A
Тип привода	Ручной

МАТЕРИАЛЫ ОСНОВНЫХ ДЕТАЛЕЙ

№ п/п	Наименование	Материалы			Рис.
		Сталь 20	Сталь 09Г2С	Сталь 12Х18Н10Т	
1	Патрубок	Сталь 20	Сталь 09Г2С	Сталь 12Х18Н10Т	1
2	Корпус				
3	Горловина				
4	Шпindelь				
5	Гайка	Сталь 12Х18Н10Т			
6	Шар				
7	Седло				
8	Кольцо	Сталь 12Х18Н10Т			
9	Втулка	Фторопласт Ф4			
10	Рукоятка	Сталь 20			

ПОКАЗАТЕЛИ НАДЁЖНОСТИ

Средний срок службы и хранения, лет, не менее	до 10 (в зависимости от условия эксплуатации)
Гарантийная наработка циклов, не менее	1000

Рис. 1

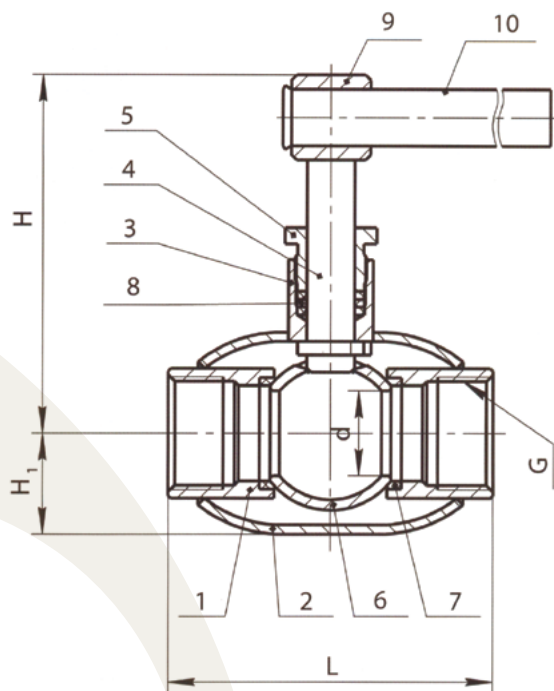

Dn	G	L	d	H	H1	Масса, кг
15	1/2"	120	14	80	22	0,8
20	3/4"	120	20	83	24	0,9
25	1"	120	20	83	24	1,0
32	1 1/4"	120	32	134	38	1,9
40	1 1/2"	130	32	134	38	2,0
50	2"	150	48	144	44	3,0
65/50	2 1/2"	185	48	144	44	4,3
65	2 1/2"	185	66	159	66	5,0
80/70	3"	205	55	149	54	5,8
80	3"	205	79	184	77	9,15
100	4"	230	96	197	90	13,3

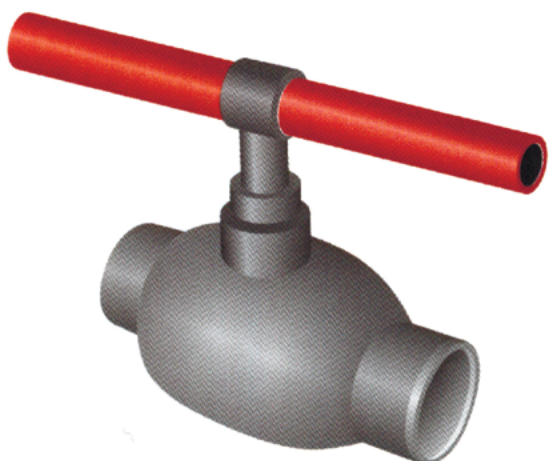

Кран шаровый цельносварной под приварку АТС-КШЦП

Кран шаровый цельносварной под приварку АТС-КШЦП предназначен для установки в качестве запорного устройства, полностью перекрывающего поток рабочей среды на трубопроводах для транспортировки нефти, нефтепродуктов, природного газа, воды, пара, воздуха, спиртосодержащих продуктов, агрессивных сред и т.п.

ТУ 3742-006-70567547-2015



УСЛОВИЯ ЭКСПЛУАТАЦИИ

Рабочая среда	Нефть, нефтепродукты, природный газ, вода, пар, воздух, спиртосодержащие продукты, агрессивные среды
Температура рабочей среды °С	от -60°С до +200°С
Климатическое исполнение	УХЛ -1, ХЛ
Присоединение к трубопроводу	Приварное

ТЕХНИЧЕСКИЕ ХАРАКТЕРИСТИКИ

Номинальный проход Dn, мм	15, 20, 25, 32, 40, 50, 65/50, 65, 80, 80/70, 100, 100/70, 125/100, 150, 150/100, 200, 200/150, 250/200
Давление номинальное PN, МПа	1,6; 2,5; 4,0
Класс герметичности по ГОСТ Р 54808-2011	A
Тип привода	Ручной

МАТЕРИАЛЫ ОСНОВНЫХ ДЕТАЛЕЙ

№ п/п	Наименование	Материалы			Рис.		
		1	2	3			
1	Патрубок	Сталь 20	Сталь 09Г2С	Сталь 12Х18Н10Т	1		
2	Корпус						
3	Фланец						
4	Горловина						
5	Шпиндель						
6	Гайка						
7	Шар						
8	Седло						
9	Кольцо					Сталь 12Х18Н10Т	
10	Втулка					Фторопласт Ф4	
11	Рукоятка					Сталь 20	

ПОКАЗАТЕЛИ НАДЁЖНОСТИ

Средний срок службы и хранения, лет, не менее	до 10 (в зависимости от условия эксплуатации)
Гарантийная наработка циклов, не менее	1000

Рис. 1

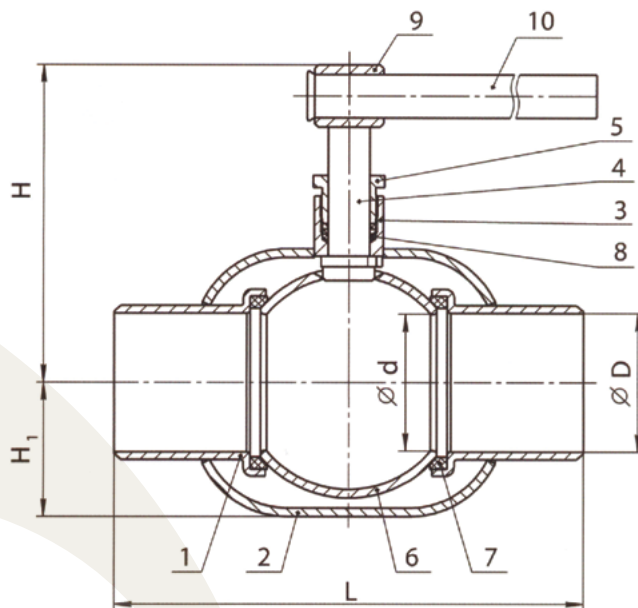

Dn	d	D	L	H	H1	Масса, кг
15	14	16	200	80	22	0,75
20	20	20	200	83	24	0,99
25	20	20	230	83	24	1,15
32	32	35	230	134	38	2,35
32/20	20	36	230	83	24	1,31
40	32	38	250	134	38	2,52
50	48	49	270	144	44	2,98
50/40	32	50	270	134	38	2,46
65/50	48	69	250	144	44	3,30
65	66	66	250	159	66	5,15
80/70	55	82	280	149	54	4,38
80	79	79	265	184	77	8,8
100/70	66	101	300	159	66	6,1
100	96	98	285	197	90	11,5
125/100	96	123	300	197	90	11,3
150/100	96	145	360	197	90	14,1
150	140	147	380	259	125	27,3
200/150	140	207	430	259	125	30,0
200	180	207	430	310	163	52,0
250/200	180	257	500	310	163	64,0

Фланцы и комплектующие

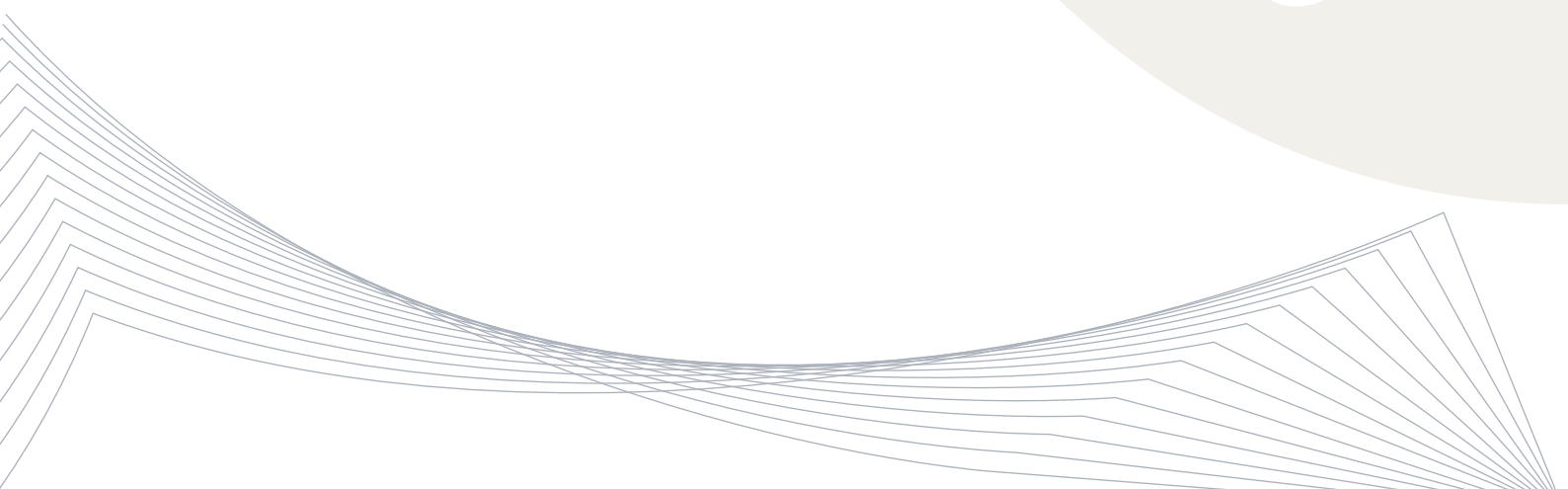

Комплект ответных фланцев АТС-КОФ

Комплект ответных фланцев (КОФ) предназначен для присоединения запорной трубопроводной арматуры к трубопроводам, сосудам и аппаратам.

ТУ 3799-003-70567547-2015



УСЛОВИЯ ЭКСПЛУАТАЦИИ

Рабочая среда	жидкие и газообразные среды
Исполнения фланцев	1; 2; 3; 4; 5; 6; 7; 8; 9
Проход условный Ду, мм	15; 20; 25; 32; 40; 50; 65; 80; 100; 125; 150; 175; 200; 225; 250; 300; 350; 400; 450; 500; 600; 700; 800; 900; 1000; 1200; 1400; 1600
Давление условное P _y , Мпа	1,6; 2,5; 4,0; 6,3; 10,0; 16,0; 20,0; 25,0; 32,0
Фланцы изготавливаются из сталей марок	Сталь 20 Сталь 09Г2С Сталь 12Х18Н10Т

По специальному заказу фланцы могут изготавливаться из других марок сталей. Конструкция и размеры изготавливаемых фланцев соответствуют ГОСТ 12821-80 и ГОСТ 12815-80. Фланцы для давления P_N > 20,0 МПа изготавливаются индивидуально, согласно опросного листа, по чертежам заказчика.

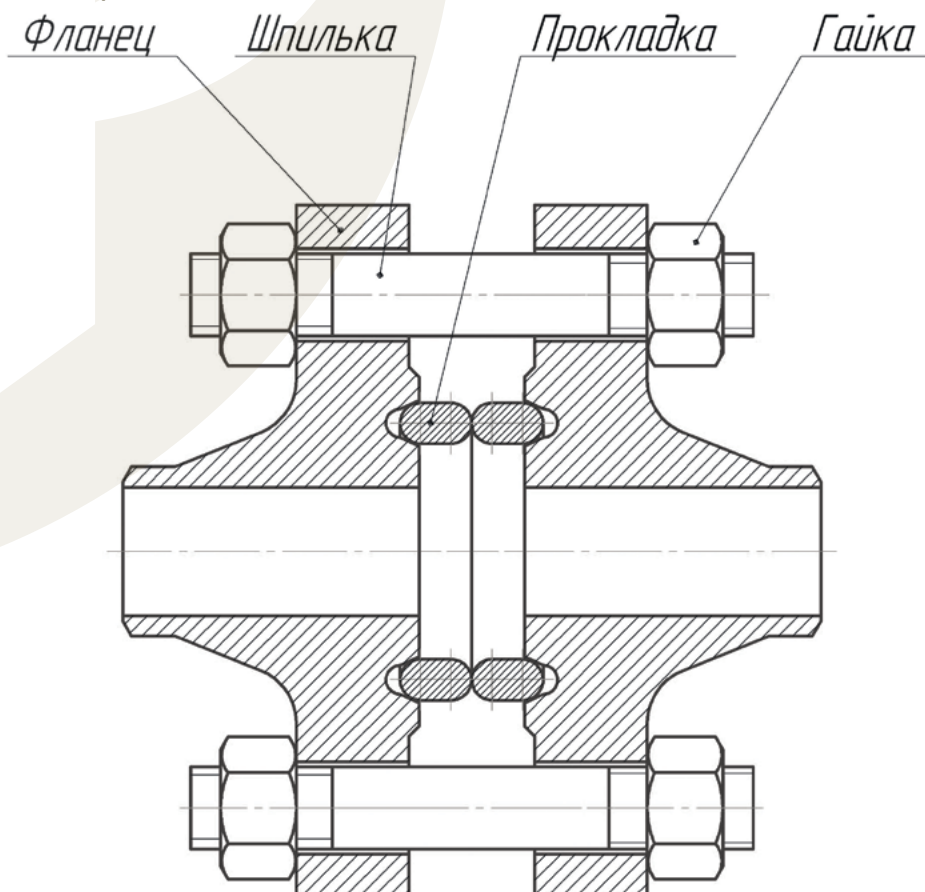

Кольцо уплотнительное (тип Армко)

Кольца овального сечения из низколегированных сталей применяются в условиях от – 70 до + 600°С в зависимости от исполнения.

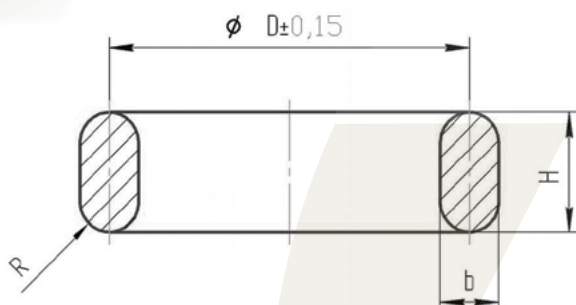

АТС-КШЦП

Обозначение	DN	D	H	b	R	Масса, кг	Материал
АТС-400-15	15	35	14	8	4	0,09	Сталь 09Г2С ГОСТ 19281-89
АТС-400-15Н							Сталь 08Х18Н10Т ГОСТ 5632-72
АТС-400-20	20	45				0,1	Сталь 09Г2С ГОСТ 19281-89
АТС-400-20Н							Сталь 08Х18Н10Т ГОСТ 5632-72
АТС-400-25	25	50				0,12	Сталь 09Г2С ГОСТ 19281-89
АТС-400-25Н							Сталь 08Х18Н10Т ГОСТ 5632-72
АТС-400-32	32	65				0,14	Сталь 09Г2С ГОСТ 19281-89
АТС-400-32Н							Сталь 08Х18Н10Т ГОСТ 5632-72
АТС-400-40	40	75				0,19	Сталь 09Г2С ГОСТ 19281-89
АТС-400-40Н							Сталь 08Х18Н10Т ГОСТ 5632-72
АТС-400-50	50	95	0,41	Сталь 09Г2С ГОСТ 19281-89			
АТС-400-50Н				Сталь 08Х18Н10Т ГОСТ 5632-72			
АТС-400-80	80	130	18	11	5,5	0,65	Сталь 09Г2С ГОСТ 19281-89
АТС-400-80Н							Сталь 08Х18Н10Т ГОСТ 5632-72
АТС-400-100	100	145	0,75	Сталь 09Г2С ГОСТ 19281-89			
АТС-400-100Н				Сталь 08Х18Н10Т ГОСТ 5632-72			
АТС-400-150	150	205	20	13	6,5	1,13	Сталь 09Г2С ГОСТ 19281-89
АТС-400-150Н							Сталь 08Х18Н10Т ГОСТ 5632-72
АТС-400-200	200	275	22	16	8	2,08	Сталь 09Г2С ГОСТ 19281-89
АТС-400-200Н							Сталь 08Х18Н10Т ГОСТ 5632-72
АТС-400-250	250	330	2,42	Сталь 09Г2С ГОСТ 19281-89			
АТС-400-250Н				Сталь 08Х18Н10Т ГОСТ 5632-72			

Клапан нагнетательный АТС-КЛН

Клапан нагнетательный предназначен для подачи защитной смазки в корпус задвижки ЗМС с целью предохранения от загрязнения и коррозии.

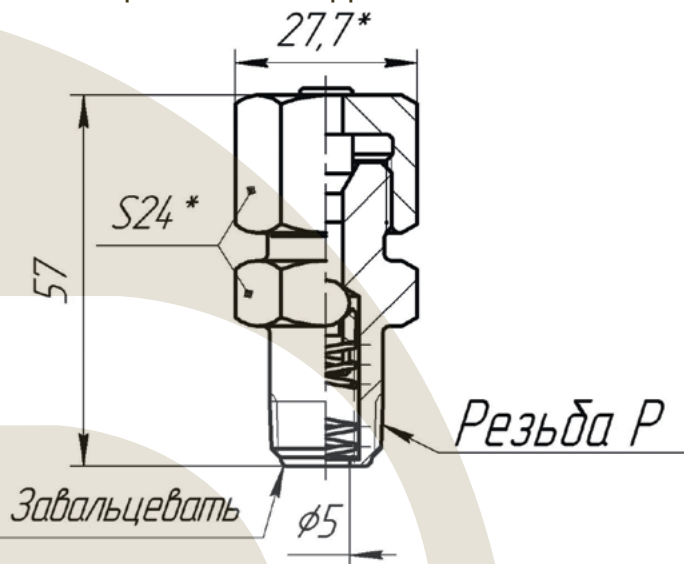

УСЛОВИЯ ЭКСПЛУАТАЦИИ

Рабочая среда	жидкие и газообразные смеси, водогазонефтяные смеси	
Температура рабочей среды °С	до 425 °С	
Климатическое исполнение	У; ХЛ по ГОСТ 15150-69 (в зависимости от материала)	
Температура окружающей среды °С	У	ХЛ
	от минус 40°С до плюс 60°С	от минус 60°С до плюс 60°С
Направление подачи рабочей среды	Под шарик	
Установочное положение	Любое	
Присоединение к изделию	Разъемное К3/8"; К1/2"	

ТЕХНИЧЕСКИЕ ХАРАКТЕРИСТИКИ

Давление номинальное PN, МПа	14,0; 21,0; 35,0
Нормальное положение затвора	Полностью «закрыто»

ПОКАЗАТЕЛИ НАДЕЖНОСТИ

Средний срок службы, лет, не менее	10
Полный средний ресурс, циклов	6000
Гарантийная наработка циклов, не менее	1500

ТАБЛИЦА ИСПОЛНЕНИЙ

Обозначение	Резьба Р ГОСТ 6111-52	Исполнение	Материал	Покрытие ГОСТ 9.301-86	Масса
АТС-КЛН-005-350	К3/8"	Некор.;К1	40Х ГОСТ 4543-71	Ц6хм. или Хим. фос	0,23
-01		К2	30ХМА ГОСТ 4543-71	Хим.Н30	
-02	К1/2"	Некор.;К1	40Х ГОСТ 4543-71	Ц6хм. или Хим. фос	0,33
-03		К2	30ХМА ГОСТ 4543-71	Хим.Н30	

Клапан спускной АТС-КЛС

Клапан спускной предназначен для сброса избыточного давления в задвижке ЗМС, слива конденсата.

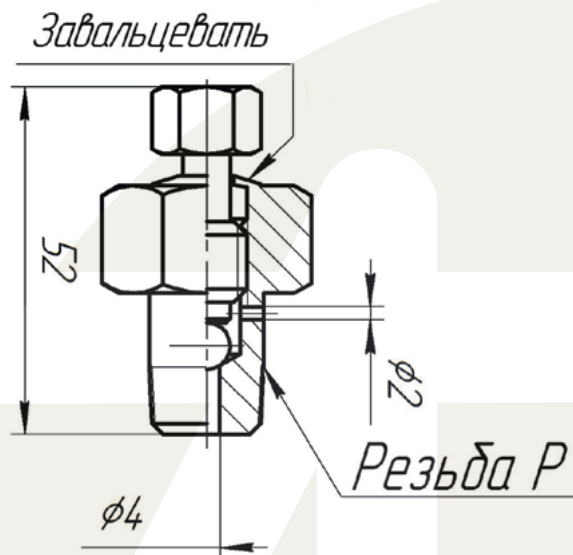

АТС-КЛС

УСЛОВИЯ ЭКСПЛУАТАЦИИ

Рабочая среда	жидкие и газообразные смеси, водогазонефтяные смеси	
Температура рабочей среды °С	до 425 °С	
Климатическое исполнение	У; ХЛ по ГОСТ 15150-69 (в зависимости от материала)	
Температура окружающей среды °С	У	ХЛ
	от минус 40°С до плюс 60°С	от минус 60°С до плюс 60°С
Направление подачи рабочей среды	Под шарик	
Установочное положение	Любое	
Присоединение к изделию	Разъемное К3/8"; К1/2"	

ТЕХНИЧЕСКИЕ ХАРАКТЕРИСТИКИ

Давление номинальное PN, МПа	14,0; 21,0; 35,0
Нормальное положение затвора	Полностью «закрыто»

ПОКАЗАТЕЛИ НАДЕЖНОСТИ

Средний срок службы, лет, не менее	10
Полный средний ресурс, циклов	6000
Гарантийная наработка циклов, не менее	1500

ТАБЛИЦА ИСПОЛНЕНИЙ

Обозначение	Резьба Р ГОСТ 6111-52	Исполнение	Материал	Покрытие ГОСТ 9.301-86	Масса
АТС-КЛС-005-350	К3/8"	Некор.;К1	40Х ГОСТ 4543-71	Ц6хм. или Хим. фос	0,3
-01		К2	30ХМА ГОСТ 4543-71	Хим.Н30	
-02	К1/2"	Некор.;К1	40Х ГОСТ 4543-71	Ц6хм. или Хим. фос	0,35
-03		К2	30ХМА ГОСТ 4543-71	Хим.Н30	

Заключение

Выражаем искреннюю признательность нашим деловым партнерам за доверие к нашей продукции и надеемся на дальнейшее взаимовыгодное сотрудничество.

В число наших постоянных клиентов входят такие компании как: ОАО «НК «Роснефть», ОАО «Газпромнефть-ННГ», ПАО «Татнефть» им. В.Д. Шашина, ПАО «Т-Плюс», ОАО «НГК Славнефть» и др.



Адресная карта

Российская Федерация
640000

г. Курган, ул. Куйбышева, 144 стр.32

Телефон в Москве: +7 (499) 403-35-78

Телефон в Екатеринбурге: +7 (343) 302-13-47

Телефон в Тюмени: +7 (345) 269-23-10

Телефоны в Кургане:

Отдел продаж: +7 (3522) 60-10-52, 24-92-42

Отдел снабжения (тел./факс): +7 (3522) 60-10-51

Отдел главного инженера: +7 (3522) 60-31-68

Приемная (тел./факс): +7 (3522) 60-10-53

E-mail

Приемная: info@armtehstroy.ru

Отдел продаж: sale@armtehstroy.ru

Отдел снабжения: omts1@armtehstroy.ru

<http://vk.com/armtehstroy>

<http://armtehstroy.ru/>



Для заметок



A series of horizontal lines for writing, spanning the width of the page. The lines are evenly spaced and extend from the right edge of the page towards the left, stopping just before the decorative graphic element.

The image features a large, abstract graphic element. It consists of a dark blue, curved shape that resembles a sector of a circle or a stylized arrowhead, pointing towards the right. This shape is set against a bright yellow background. The boundary between the blue and yellow areas is a clean, white line. The overall composition is minimalist and modern.

2016 г.