



**ОАО ЛМЗ**

**Литейно-механический завод  
г. Семёнов**



# КАТАЛОГ ПРОДУКЦИИ

[WWW.SEMLMZ.RU](http://WWW.SEMLMZ.RU)

## О ПРЕДПРИЯТИИ

ОАО «Литейно-механический завод» работает на рынке трубопроводной арматуры с 1981 года и является одним из Российских предприятий, занимающихся производством чугунной трубопроводной арматуры общепромышленного назначения.

Основные виды производимой продукции:

- задвижки чугунные 30ч6бр, 30ч906бр, 30ч6бк, 30вч7бк;
- задвижки чугунные с обрешиненным клином 30ч39р;
- задвижки стальные 30с41нж;
- затворы поворотные дисковые 32ч1р, 32ч901р, 32ч301р;
- фильтры чугунные сетчатые фланцевые ФСМ, ФСО.

В основе работы предприятия заложена миссия максимального удовлетворения требований заказчика, как серийно выпускаемой продукцией, так и отдельных специальных заказов, что ведет к поиску новых технологий и методов ведения производства, современному технологическому переоснащению.

Соблюдая принципы: стабильно высокое качество, умеренная цена и своевременность поставки, наш завод справедливо завоевал репутацию надежного Российского производителя и поставщика качественной продукции.

Мы будем рады видеть Вас в качестве наших клиентов!



- **О предприятии** **6**

- **Задвижки чугунные параллельные** **11**



- ✓ Задвижка 30ч6бр PN10/16

- ✓ Задвижка 30ч6бк PN10/16

- ✓ Задвижка 30вч7бк PN10



- ✓ Задвижка под электропривод 30ч906бр PN10/16



- **Задвижка стальная клиновая** **15**  
30с41нж PN16



- **Задвижка чугунная с обрезиненным клином** **16**  
30ч39р PN10/16

- **Фильтры** **17**

- ✓ Фильтр чугунный сетчатый фланцевый с магнитной вставкой PN16

- ✓ Фильтр чугунный сетчатый фланцевый осадочный PN16



# СОДЕРЖАНИЕ

- **Затворы дисковые поворотные** **19**



- ✓ Затвор с ручкой 32ч1р PN10/16



- ✓ Затвор под привод 32ч901р PN10/16



- ✓ Затвор с редуктором 32ч301р PN10/16



- **Рекомендации по подбору электроприводов** **22**



- **Электроприводы ЗАО «Тулаэлектропривод»** **23**



- **Электроприводы ООО «ПТК «ГЗ Электропривод»** **25**



- **Отливки и полуфабрикат по чертежам заказчика** **26**

## ИСТОРИЯ ПРЕДПРИЯТИЯ

История ОАО «Литейно-механический завод» берет свое начало с 1969 года, когда Горьковское Льнопенькобъединение по производству льна и конопли, относящееся к Министерству легкой промышленности, организовало Ремонтно-механические мастерские, которые занимались выпуском запасных частей для льноперерабатывающего оборудования, а также изготавливали вентиляторы и нестандартное оборудование. Выпуск продукции в литейном цехе в то время производился методом ручной формовки.

С 1976 года Ремонтно-механические мастерские начали осваивать выпуск задвижек 30ч6бк с рабочей средой: вода, масло, нефть. Серийное производство отливок методом машинной формовки в литейном цехе было налажено в 1979 году.

С 1980 г. Ремонтно-механические мастерские были переименованы в Семеновский ЛМЗ. Затем в 1986г. Семеновский ЛМЗ был переименован в «ЛМЗ» Семеновский. С 1993г. «ЛМЗ» Семеновский был переименован в АООТ «Литейно-механический завод». С 1993 года на заводе начинается изготовление задвижек 30ч6бр с рабочей средой: вода, пар и 30ч7бк с рабочей средой: газ.

С 1998г. АООТ «ЛМЗ» был переименован в Открытое Акционерное Общество «Литейно-механический завод».

В 2000 году ОАО «ЛМЗ» начинает освоение задвижек под электропривод 30ч906бр Ду 50-200, а с 2003 г. развивает линейку производимой арматуры до диаметров 250 и 300.

В 2009 году завод начинает освоение совершенно нового изделия затвора поворотного дискового 32ч1р. С 2010 года выпуск затворов Ду 50-200 переходит в промышленный масштаб. В 2016 году разработан и освоен выпуск затворов Ду 250, а в 2017 году - затвор Ду 300 с редуктором.

В 2011 году специалисты завода разрабатывают конструкторскую документацию на стальную задвижку 30с41нж, закупаются новые печи на литейное производство и завод начинает выпуск стальных задвижек для воды, пара, нефти и газа.

Завод постоянно совершенствует выпускаемые изделия, разрабатывает и внедряет в производство новые виды продукции, конкурентоспособные на современном рынке трубопроводной запорной арматуры. В рамках импортозамещения освоен выпуск задвижек чугунных с обрешиненным клином 30ч39р Ду 50-200.

В 2018 году в производство внедрены фильтры чугунные сетчатые фланцевые Ду 50-150.

# ПРОИЗВОДСТВЕННЫЙ ЦИКЛ ПРЕДПРИЯТИЯ

Технологические возможности производства обеспечивают полный цикл производства арматуры - от проектирования и конструкторско-технологической подготовки производства, до выпуска и продажи готовых изделий. Все комплектующие для арматуры производятся на одном предприятии.

Литейное производство предприятия основывается на методах литья в сырые песчано-глинистые (ПГС) и холодно-твердеющие (ХТС) формы. Применение современного стержневого и формовочного оборудования позволяет получать отливки высокоразмерной точности и минимальным процентом дефектов.

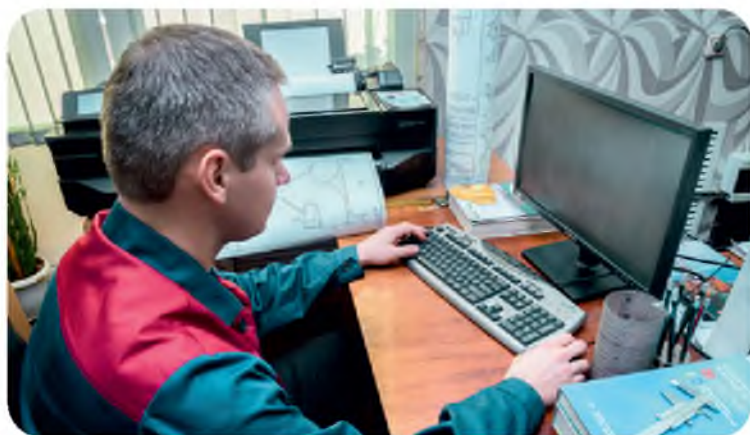

Разработка изделия



Изготовление стержней (ХТС)



Изготовление форм (ПГС)



Индукционная плавильная печь



Очистка литья в дробемете проходного типа

# ПРОИЗВОДСТВЕННЫЙ ЦИКЛ ПРЕДПРИЯТИЯ

На производстве установлено современное высокоточное металлообрабатывающее оборудование: токарные станки с ЧПУ, вертикальные и горизонтальные фрезерные обрабатывающие центры, прутковые токарные автоматы, что позволяет обеспечить точность обработки каждой детали.



Горизонтально-фрезерный обрабатывающий центр



Вертикально-фрезерный обрабатывающий центр



Токарный станок с ЧПУ



Продукция, подготовленная к упаковке

## КОНТРОЛЬ КАЧЕСТВА ПРЕДПРИЯТИЯ

Производственный цикл предприятия основывается на технических условиях, которые разработаны для обеспечения качества выпускаемой продукции. Соблюдение данного регламента осуществляется в результате взаимодействия технологических служб, ОТК, а также лабораторий химического анализа и механических испытаний.

В соответствии с системой контроля качества, все входные материалы, полуфабрикаты и готовые изделия проверяются на соответствие предъявляемых к ним требований, что обеспечивает стабильные результаты и, как следствие, высокое качество выпускаемой продукции.



Эмиссионный спектрометр АРГОН-5СФ



Газоанализатор МЕТАВАК CS-30



Машина для испытания на растяжение МР-200



Металлографический микроскоп с программой анализа изображений Image Expert Sample 2



Продукция имеет необходимые сертификаты, декларации и заключения для применения на территории Российской Федерации и Таможенного союза.

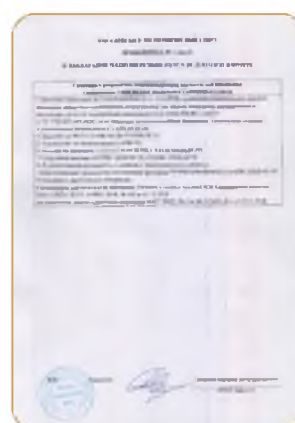
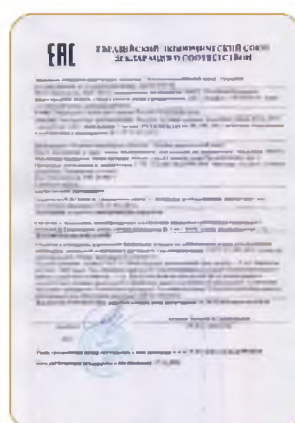
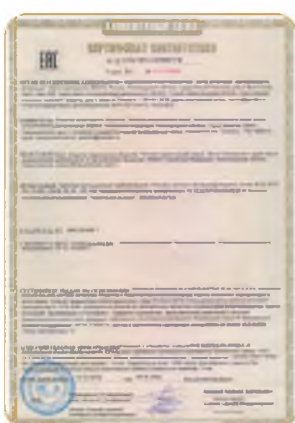
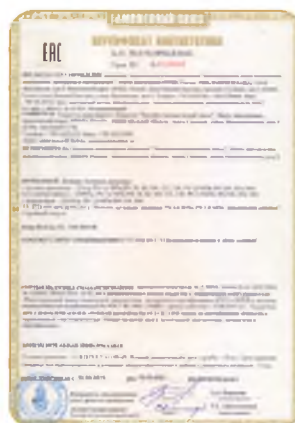
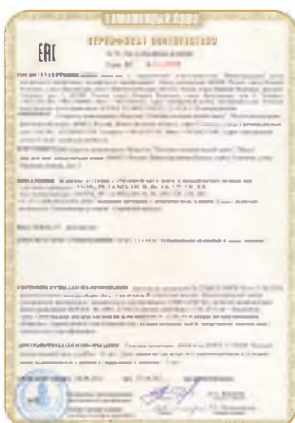
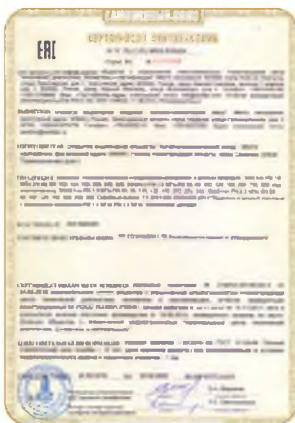

# ЗАДВИЖКИ ЧУГУННЫЕ ПАРАЛЛЕЛЬНЫЕ

## ЗАДВИЖКА ЧУГУННАЯ ПАРАЛЛЕЛЬНАЯ 30ч66р PN10/16

### ПРИМЕНЕНИЕ

Системы горячего и холодного водоснабжения, водоотведения, канализации, пожаротушения, орошения.  
Рабочая среда: вода, пар, масло, нефть, жидкие неагрессивные среды.

### ОБЩИЕ ТЕХНИЧЕСКИЕ ХАРАКТЕРИСТИКИ

Выдвижной шпindelь.  
Установочное положение: любое (кроме маховиком вниз).  
Малые потери давления.  
Уплотнение затвора из латуни.  
Герметичность затвора соответствует классу «D» по ГОСТ 9544.

### РАБОЧИЕ УСЛОВИЯ

Максимальное рабочее давление: 1,6 МПа (DN50-200); 1,0 МПа (DN250-300).  
Максимальная температура рабочей среды: +225°C.  
Температура окружающей среды: от -15 до +40°C; для воды +1 до +40°C.



### СПЕЦИФИКАЦИЯ МАТЕРИАЛОВ

| п/п | Наименование          | Кол-во | Материал   |
|-----|-----------------------|--------|--|
| 1   | Корпус                | 1      | Серый чугун СЧ20                                   |
| 2   | Крышка                | 1      | Серый чугун СЧ20                                   |
| 3   | Диск                  | 2      | Серый чугун СЧ20                                   |
| 4   | Уплотнительные кольца | 4      | Латунь ЛС 59-1                                     |
| 5   | Клин                  | 1      | DN50-150: Сталь 25Л<br>DN200-300: Серый чугун СЧ20 |
| 6   | Сальник               | 1      | Серый чугун СЧ20                                   |
| 7   | Маховик               | 1      | Серый чугун СЧ20                                   |
| 8   | Гайка                 | 1      | Серый чугун СЧ20                                   |
| 9   | Втулка резьбовая      | 1      | Латунь ЛС 59-1                                     |
| 10  | Шпindelь              | 1      | Сталь 45   |
| 11  | Прокладка             | 1      | Паронит ПОН-Б                                      |
| 12  | Сальниковые кольца    | п/DN   | Терморасширенный графит                            |
| 13  | Болт                  | 2      | Сталь 20, класс прочности не ниже 5.8              |
| 14  | Гайка                 | 2      | Сталь 20, класс прочности не ниже 5                |
| 15  | Болт                  | п/DN   | Сталь 20, класс прочности не ниже 5.8              |
| 16  | Гайка                 | п/DN   | Сталь 20, класс прочности не ниже 5                |

### РАЗМЕРЫ

| DN  | PN | L   | H   | V   | D       | D1  | D2  | nxød  | Масса, кг |
|-----|----|-----|-----|-----|---------|-----|-----|-------|-----------|
| 50  | 10 | 180 | 245 | 160 | 125x125 | 125 | 102 | 4x18  | 11,5      |
|     | 16 |     |     |     |         |     |     |       |           |
| 80  | 10 | 210 | 310 | 200 | 150x150 | 160 | 133 | 4x18  | 19        |
|     | 16 |     |     |     |         |     |     |       |           |
| 100 | 10 | 230 | 380 | 200 | 215     | 180 | 158 | 8x18  | 30,5      |
|     | 16 |     |     |     |         |     |     |       |           |
| 125 | 10 | 255 | 430 | 240 | 245     | 210 | 184 | 8x18  | 42        |
|     | 16 |     |     |     |         |     |     |       |           |
| 150 | 10 | 280 | 500 | 240 | 280     | 240 | 212 | 8x22  | 58        |
|     | 16 |     |     |     |         |     |     |       |           |
| 200 | 10 | 330 | 650 | 280 | 335     | 295 | 268 | 8x22  | 99        |
|     | 16 |     |     |     |         |     |     | 12x22 |           |
| 250 | 10 | 450 | 740 | 360 | 390     | 350 | 320 | 12x22 | 182       |
| 300 | 10 | 500 | 925 | 360 | 440     | 400 | 370 | 12x22 | 247       |

### НОРМЫ И СТАНДАРТЫ

Производство в соответствии с ГОСТ 5762.  
Строительная длина в соответствии с ГОСТ 3706.  
Фланцевое соединение согласно ГОСТ 33259.  
Процедуры испытаний соответствуют ГОСТ 33257.

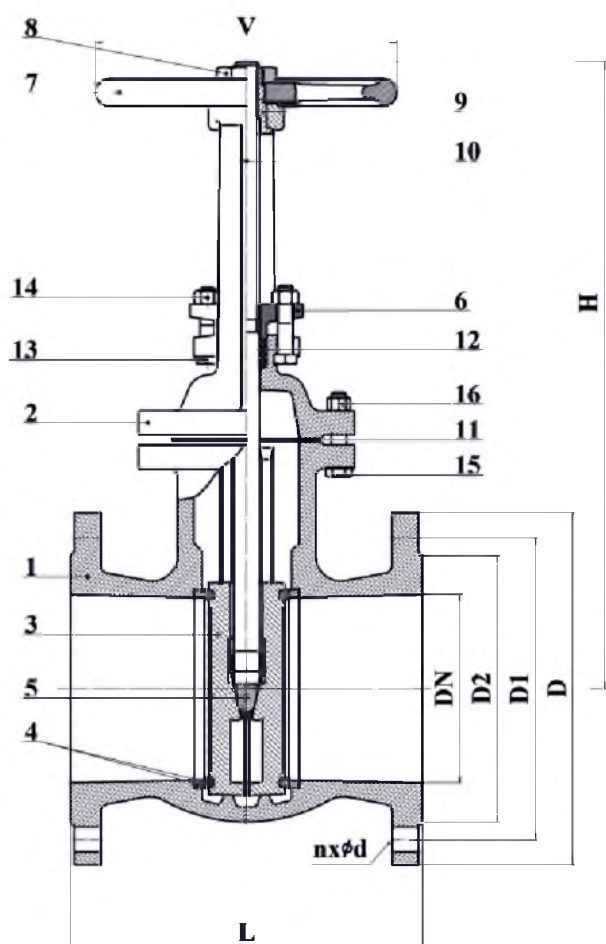

## ЗАДВИЖКА ЧУГУННАЯ ПАРАЛЛЕЛЬНАЯ 30ч6бк PN10/16

### ПРИМЕНЕНИЕ

Рабочая среда: вода, масло, нефть.

### ОБЩИЕ ТЕХНИЧЕСКИЕ ХАРАКТЕРИСТИКИ

Выдвижной шпindelь.

Установочное положение: любое (кроме маховиком вниз).

Малые потери давления.

Запорное устройство выполнено без уплотнительных колец.

Герметичность затвора соответствует классу «D» по ГОСТ 9544.

### РАБОЧИЕ УСЛОВИЯ

Максимальное рабочее давление: 1,6 МПа.

Максимальная температура рабочей среды: вода +115°C; масло, нефть +90°C.

Температура окружающей среды: от -15 до +40°C; для воды +1 до +40°C.



### СПЕЦИФИКАЦИЯ МАТЕРИАЛОВ

| п/п | Наименование       | Кол-во | Материал                                       |
|-----|--------------------|--------|--|
| 1   | Корпус             | 1      | Серый чугун СЧ20                               |
| 2   | Крышка             | 1      | Серый чугун СЧ20                               |
| 3   | Диск               | 2      | Серый чугун СЧ20                               |
| 5   | Клин               | 1      | DN50-150: Сталь 25Л<br>DN200: Серый чугун СЧ20 |
| 6   | Сальник            | 1      | Серый чугун СЧ20                               |
| 7   | Маховик            | 1      | Серый чугун СЧ20                               |
| 8   | Гайка              | 1      | Серый чугун СЧ20                               |
| 9   | Втулка резьбовая   | 1      | Латунь ЛС 59-1                                 |
| 10  | Шпindelь           | 1      | Сталь 45                                       |
| 11  | Прокладка          | 1      | Паронит ПОН-Б                                  |
| 12  | Сальниковые кольца | n/DN   | Терморасширенный графит                        |
| 13  | Болт               | 2      | Сталь 20, класс прочности не ниже 5.8          |
| 14  | Гайка              | 2      | Сталь 20, класс прочности не ниже 5            |
| 15  | Болт               | n/DN   | Сталь 20, класс прочности не ниже 5.8          |
| 16  | Гайка              | n/DN   | Сталь 20, класс прочности не ниже 5            |

### РАЗМЕРЫ

| DN  | PN | L   | H   | V   | D       | D1  | D2  | nxφd  | Масса, кг |
|-----|----|-----|-----|-----|---------|-----|-----|-------|-----------|
| 50  | 10 | 180 | 245 | 160 | 125x125 | 125 | 102 | 4x18  | 11,5      |
|     | 16 |     |     |     |         |     |     |       |           |
| 80  | 10 | 210 | 310 | 200 | 150x150 | 160 | 133 | 4x18  | 19        |
|     | 16 |     |     |     |         |     |     |       |           |
| 100 | 10 | 230 | 380 | 200 | 215     | 180 | 158 | 8x18  | 30,5      |
|     | 16 |     |     |     |         |     |     |       |           |
| 150 | 10 | 280 | 500 | 240 | 280     | 240 | 212 | 8x22  | 58        |
|     | 16 |     |     |     |         |     |     |       |           |
| 200 | 10 | 330 | 650 | 280 | 335     | 295 | 268 | 8x22  | 99        |
|     | 16 |     |     |     |         |     |     | 12x22 |           |

### НОРМЫ И СТАНДАРТЫ

Производство в соответствии с ГОСТ 5762.

Строительная длина в соответствии с ГОСТ 3706.

Фланцевое соединение согласно ГОСТ 33259.

Процедуры испытаний соответствуют ГОСТ 33257.

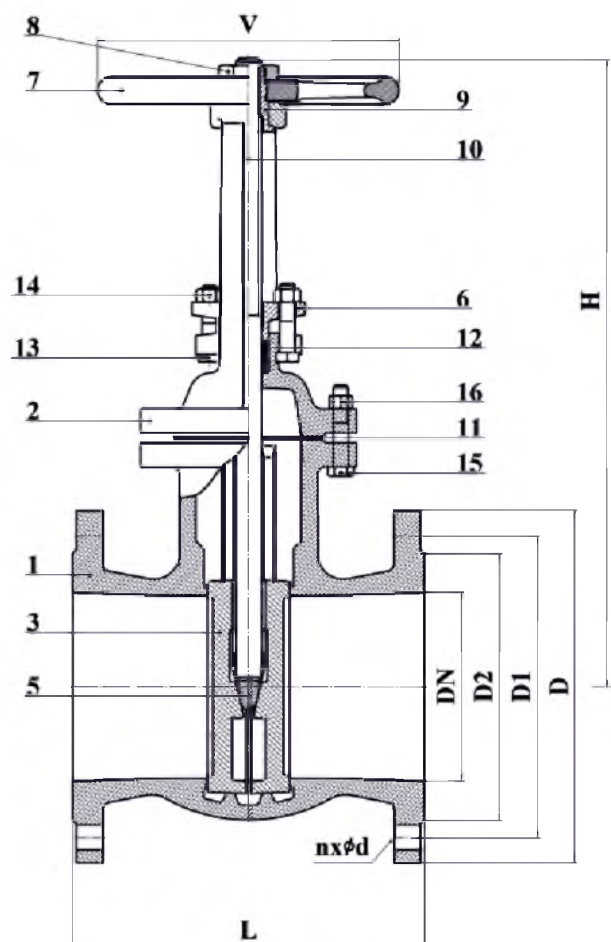

# ЗАДВИЖКИ ЧУГУННЫЕ ПАРАЛЛЕЛЬНЫЕ

## ЗАДВИЖКА ЧУГУННАЯ ПАРАЛЛЕЛЬНАЯ 30вч76к PN10

### ПРИМЕНЕНИЕ

Трубопроводы низкого давления, транспортирующие газообразные среды.  
Рабочая среда: газ I и II группы.

### ОБЩИЕ ТЕХНИЧЕСКИЕ ХАРАКТЕРИСТИКИ

Выдвижной шпindelь.  
Установочное положение: любое (кроме маховиком вниз).  
Малые потери давления.  
Запорное устройство выполнено без уплотнительных колец.  
Герметичность затвора соответствует классу «А» по ГОСТ 9544.

### РАБОЧИЕ УСЛОВИЯ

Максимальное рабочее давление: 1,0 МПа.  
Максимальная температура рабочей среды: +100°C.  
Температура окружающей среды: от -35 до +40°C.

### СПЕЦИФИКАЦИЯ МАТЕРИАЛОВ

| п/п | Наименование       | Кол-во | Материал   |
|-----|--------------------|--------|--|
| 1   | Корпус             | 1      | Высокопрочный чугун ВЧ50                               |
| 2   | Крышка             | 1      | Высокопрочный чугун ВЧ50                               |
| 3   | Диск               | 2      | Высокопрочный чугун ВЧ50                               |
| 5   | Клин               | 1      | DN50-150: Сталь 25Л<br>DN200: Высокопрочный чугун ВЧ50 |
| 6   | Сальник            | 1      | Высокопрочный чугун ВЧ50                               |
| 7   | Маховик            | 1      | Высокопрочный чугун ВЧ50                               |
| 8   | Гайка              | 1      | Высокопрочный чугун ВЧ50                               |
| 9   | Втулка резьбовая   | 1      | Латунь ЛС 59-1   |
| 10  | Шпindelь           | 1      | Сталь 45   |
| 11  | Прокладка          | 1      | Паронит ПОН-Б  |
| 12  | Сальниковые кольца | n/DN   | Терморасширенный графит                                |
| 13  | Болт               | 2      | Сталь 20, класс прочности не ниже 5.8                  |
| 14  | Гайка              | 2      | Сталь 20, класс прочности не ниже 5                    |
| 15  | Болт               | n/DN   | Сталь 20, класс прочности не ниже 5.8                  |
| 16  | Гайка              | n/DN   | Сталь 20, класс прочности не ниже 5                    |

### РАЗМЕРЫ

| DN  | PN | L   | H   | V   | D       | D1  | D2  | nхφd  | Масса, кг |
|-----|----|-----|-----|-----|---------|-----|-----|-------|-----------|
| 50  | 10 | 180 | 245 | 160 | 125x125 | 125 | 102 | 4x18  | 11,5      |
|     | 16 |     |     |     |         |     |     |       |           |
| 80  | 10 | 210 | 310 | 200 | 150x150 | 160 | 133 | 4x18  | 19        |
|     | 16 |     |     |     |         |     |     |       |           |
| 100 | 10 | 230 | 380 | 200 | 215     | 180 | 158 | 8x18  | 30,5      |
|     | 16 |     |     |     |         |     |     |       |           |
| 150 | 10 | 280 | 500 | 240 | 280     | 240 | 212 | 8x22  | 58        |
|     | 16 |     |     |     |         |     |     |       |           |
| 200 | 10 | 330 | 650 | 280 | 335     | 295 | 268 | 8x22  | 99        |
|     | 16 |     |     |     |         |     |     | 12x22 |           |

### НОРМЫ И СТАНДАРТЫ

Производство в соответствии с ГОСТ 5762.  
Строительная длина в соответствии с ГОСТ 3706.  
Фланцевое соединение согласно ГОСТ 33259.  
Процедуры испытаний соответствуют ГОСТ 33257.

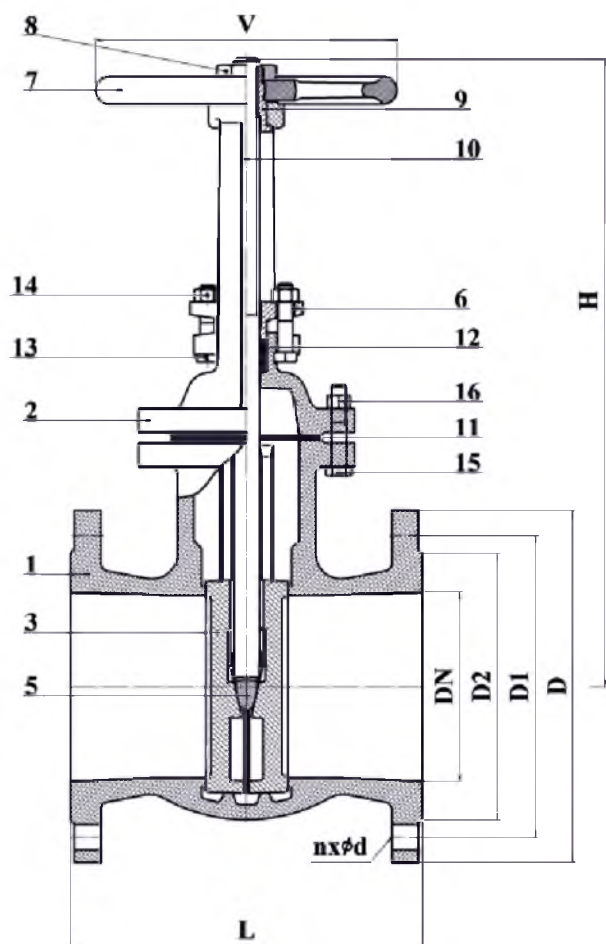

## ЗАДВИЖКА ЧУГУННАЯ ПАРАЛЛЕЛЬНАЯ ПОД ЭЛЕКТРОПРИВОД 30ч9066р PN10/16

### ПРИМЕНЕНИЕ

Системы горячего и холодного водоснабжения, водоотведения, канализации, пожаротушения, орошения.  
Рабочая среда: вода, пар, масло, нефть, жидкие неагрессивные среды.

### ОБЩИЕ ТЕХНИЧЕСКИЕ ХАРАКТЕРИСТИКИ

Выдвижной шпindelь.  
Установочное положение: приводом вверх.  
Малые потери давления.  
Уплотнение затвора из латуни.  
Герметичность затвора соответствует классу «D» по ГОСТ 9544.

### РАБОЧИЕ УСЛОВИЯ

Максимальное рабочее давление: 1,6 МПа (DN50-200); 1,0 МПа (DN250-300).  
Максимальная температура рабочей среды: +225°C.  
Температура окружающей среды: от -15 до +40°C; для воды +1 до +40°C.

### СПЕЦИФИКАЦИЯ МАТЕРИАЛОВ

| п/п | Наименование          | Кол-во | Материал   |
|-----|-----------------------|--------|--|
| 1   | Корпус                | 1      | Серый чугун СЧ20                                   |
| 2   | Крышка                | 1      | Серый чугун СЧ20                                   |
| 3   | Диск                  | 2      | Серый чугун СЧ20                                   |
| 4   | Уплотнительные кольца | 4      | Латунь ЛС 59-1                                     |
| 5   | Клин                  | 1      | DN50-150: Сталь 25Л<br>DN200-300: Серый чугун СЧ20 |
| 6   | Сальник               | 1      | Серый чугун СЧ20                                   |
| 9   | Втулка резьбовая      | 1      | Латунь ЛС 59-1                                     |
| 10  | Шпindelь              | 1      | Сталь 45   |
| 11  | Прокладка             | 1      | Паронит ПОН-Б                                      |
| 12  | Сальниковые кольца    | n/DN   | Терморасширенный графит                            |
| 13  | Болт                  | 2      | Сталь 20, класс прочности не ниже 5.8              |
| 14  | Гайка                 | 2      | Сталь 20, класс прочности не ниже 5                |
| 15  | Болт                  | n/DN   | Сталь 20, класс прочности не ниже 5.8              |
| 16  | Гайка                 | n/DN   | Сталь 20, класс прочности не ниже 5                |
| 17  | Втулка кулачковая     | 1      | Сталь 20   |
| 18  | Втулка установочная   | 1      | Серый чугун СЧ20                                   |
| 19  | Подшипник упорный     | 1      |  |
| 20  | Винт установочный     | 4      | Сталь 40Х  |

### РАЗМЕРЫ

| DN  | PN | L   | H   | D       | D1  | D2  | nхφd          | Крутящий момент, Н·м | Кол-во оборотов до полного закрытия | D3  | Тип присоединительного фланца* | Масса, кг |
|-----|----|-----|-----|---------|-----|-----|---------------|----------------------|-------------------------------------|-----|--------------------------------|-----------|
| 50  | 10 | 180 | 250 | 125x125 | 125 | 102 | 4x18          | 60                   | 17                                  | 104 | А                              | 12        |
|     | 16 |     |     |         |     |     |               |                      |                                     |     |                                |           |
| 80  | 10 | 210 | 315 | 150x150 | 160 | 133 | 4x18          | 70                   | 22                                  | 104 | А                              | 20        |
|     | 16 |     |     |         |     |     |               |                      |                                     |     |                                |           |
| 100 | 10 | 230 | 385 | 215     | 180 | 158 | 8x18          | 80                   | 27                                  | 104 | А                              | 30        |
|     | 16 |     |     |         |     |     |               |                      |                                     |     |                                |           |
| 125 | 10 | 255 | 430 | 245     | 210 | 184 | 8x18          | 110                  | 33                                  | 104 | А                              | 42        |
|     | 16 |     |     |         |     |     |               |                      |                                     |     |                                |           |
| 150 | 10 | 280 | 505 | 280     | 240 | 212 | 8x22          | 120                  | 42                                  | 104 | А                              | 57        |
|     | 16 |     |     |         |     |     |               |                      |                                     |     |                                |           |
| 200 | 10 | 330 | 650 | 335     | 295 | 268 | 8x22<br>12x22 | 150                  | 43                                  | 135 | Б                              | 99        |
|     | 16 |     |     |         |     |     |               |                      |                                     |     |                                |           |
| 250 | 10 | 450 | 810 | 390     | 350 | 320 | 12x22         | 180                  | 44                                  | 135 | Б                              | 176       |
| 300 | 10 | 500 | 915 | 440     | 400 | 370 | 12x22         | 200                  | 53                                  | 135 | Б                              | 247       |

\* - тип присоединения выходного вала привода с валом арматуры: кулачковое присоединение.

### НОРМЫ И СТАНДАРТЫ

Производство в соответствии с ГОСТ 5762.  
Строительная длина в соответствии с ГОСТ 3706.  
Фланцевое соединение согласно ГОСТ 33259.  
Процедуры испытаний соответствуют ГОСТ 33257.

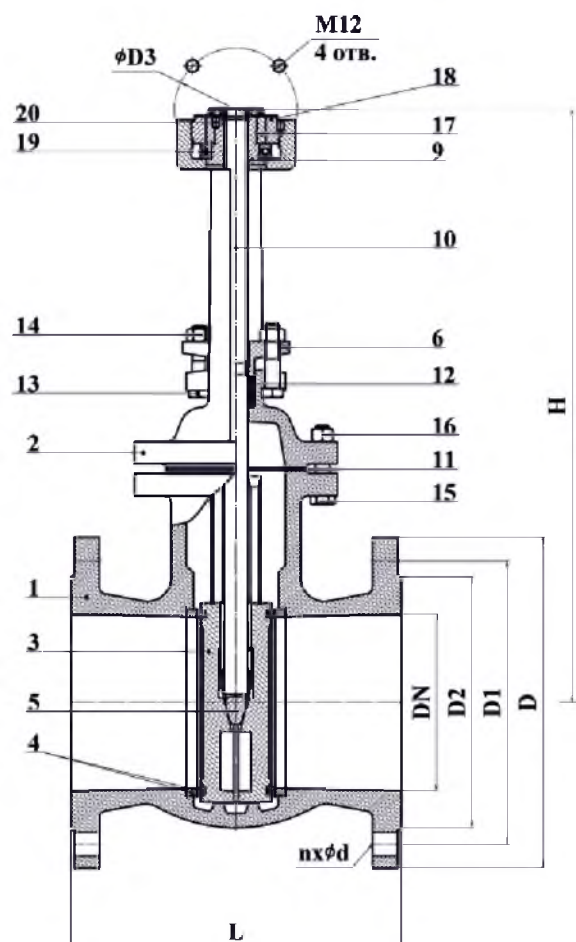

# ЗАДВИЖКИ СТАЛЬНЫЕ КЛИНОВЫЕ

## ЗАДВИЖКА СТАЛЬНАЯ КЛИНОВАЯ 30с41нж PN16

### ПРИМЕНЕНИЕ

Трубопроводы, рабочей средой которых являются: вода, пар, нефть, нефтепродукты, воздух, газ I и II группы, и другие жидкости и газы неагрессивные к применяемым в задвижке материалам.

### ОБЩИЕ ТЕХНИЧЕСКИЕ ХАРАКТЕРИСТИКИ

Выдвижной шпindelь.  
Установочное положение: любое (кроме маховиком вниз).  
Малые потери давления.  
Уплотнение затвора из нержавеющей стали.  
Герметичность затвора соответствует классу «А» по ГОСТ 9544.



### РАБОЧИЕ УСЛОВИЯ

Максимальное рабочее давление: 1,6 МПа.  
Максимальная температура рабочей среды: +425°C.  
Температура окружающей среды: от -40 до +40°C.

### СПЕЦИФИКАЦИЯ МАТЕРИАЛОВ

| п/п | Наименование                  | Кол-во | Материал                              |
|-----|-------------------------------|--------|---------------------------------------|
| 1   | Корпус                        | 1      | Сталь 25Л                             |
| 2   | Крышка                        | 1      | Сталь 25Л                             |
| 3   | Диск                          | 2      | Сталь 25Л                             |
| 4   | Наплавка в корпусе и на клине | 4      | Нержавеющая сталь 08Х18Н10Т           |
| 5   | Ролик регулировочный          | 1      | Нержавеющая сталь 20Х13               |
| 6   | Сальник                       | 1      | Сталь 25Л                             |
| 7   | Маховик                       | 1      | Сталь 25Л                             |
| 8   | Гайка                         | 1      | Сталь 25Л                             |
| 9   | Втулка резьбовая              | 1      | Латунь ЛС 59-1                        |
| 10  | Шпindelь                      | 1      | Нержавеющая сталь 20Х13               |
| 11  | Прокладка                     | 1      | Паронит ПОН-Б                         |
| 12  | Сальниковые кольца            | п/DN   | Терморасширенный графит               |
| 13  | Болт откидной                 | 2      | Сталь 35, класс прочности не ниже 5.6 |
| 14  | Гайка                         | 2      | Сталь 20, класс прочности не ниже 5   |
| 15  | Болт                          | п/DN   | Сталь 20, класс прочности не ниже 5.8 |
| 16  | Гайка                         | п/DN   | Сталь 20, класс прочности не ниже 5   |
| 17  | Шайба                         | 2      | Сталь 20                              |
| 18  | Болт                          | 2      | Сталь 20, класс прочности не ниже 5.8 |
| 19  | Гайка                         | 2      | Сталь 20, класс прочности не ниже 5   |

### РАЗМЕРЫ

| DN  | L   | H   | V   | D   | D1  | D2  | пхød | Масса, кг |
|-----|-----|-----|-----|-----|-----|-----|------|-----------|
| 50  | 180 | 265 | 200 | 160 | 125 | 102 | 4x18 | 17        |
| 80  | 210 | 335 | 200 | 195 | 160 | 132 | 8x18 | 25        |
| 100 | 230 | 390 | 200 | 215 | 180 | 158 | 8x18 | 34        |
| 150 | 280 | 520 | 240 | 280 | 240 | 212 | 8x22 | 83        |

### НОРМЫ И СТАНДАРТЫ

Производство в соответствии с ГОСТ 5762.  
Строительная длина в соответствии с ГОСТ 3706.  
Фланцевое соединение согласно ГОСТ 33259.  
Процедуры испытаний соответствуют ГОСТ 33257.

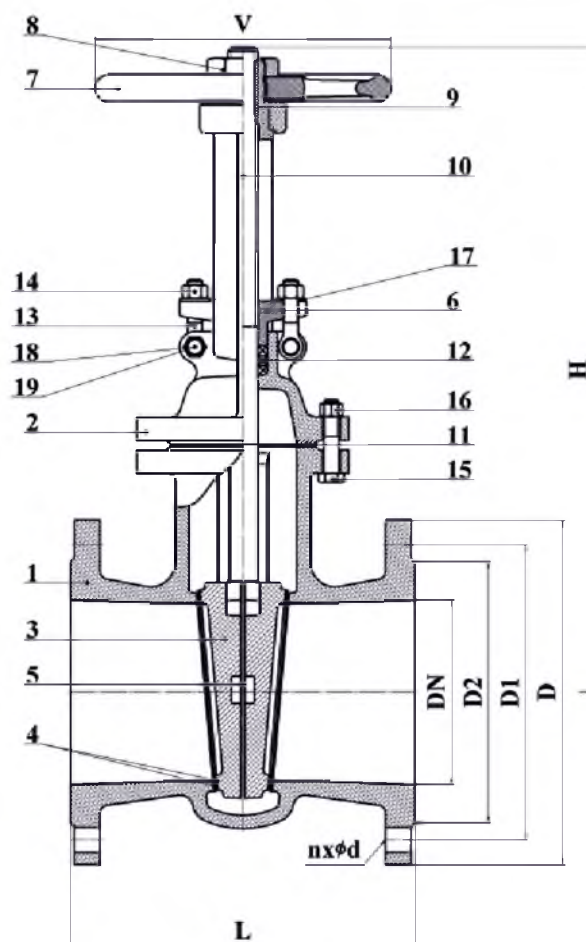

## ЗАДВИЖКА ЧУГУННАЯ С ОБРЕЗИНЕННЫМ КЛИНОМ 30ч39р PN10/16

### ПРИМЕНЕНИЕ

Системы горячего и холодного водоснабжения, водоотведения, канализации, пожаротушения, орошения.  
Рабочая среда: вода, сточные воды, жидкие неагрессивные среды, воздух.

### ОБЩИЕ ТЕХНИЧЕСКИЕ ХАРАКТЕРИСТИКИ

Невыдвижной шпindelь.  
Нет застойных зон.  
Малые потери давления.  
Порошковое эпоксидное покрытие толщиной 150-300 микрон.  
Герметичность затвора соответствует классу «А» по ГОСТ 9544.

### РАБОЧИЕ УСЛОВИЯ

Максимальное рабочее давление: 1,6 МПа.  
Максимальная температура рабочей среды: +115°C.  
Температура окружающей среды: от -15 до +40°C; для воды +1 до +40°C.

### СПЕЦИФИКАЦИЯ МАТЕРИАЛОВ

| п/п | Наименование                          | Кол-во | Материал  |
|-----|---------------------------------------|--------|---|
| 1   | Корпус                                | 1      | DN50-100: Серый чугун СЧ20<br>DN150-200: Высокопрочный чугун ВЧ50 |
| 2   | Крышка                                | 1      | DN50-100: Серый чугун СЧ20<br>DN150-200: Высокопрочный чугун ВЧ50 |
| 3   | Клин                                  | 1      | DN50-100: Серый чугун СЧ20<br>DN150-200: Высокопрочный чугун ВЧ50 |
| 4   | Покрытие клина                        | 1      | EPDM  |
| 5   | Маховик                               | 1      | Высокопрочный чугун ВЧ50  |
| 6   | Шпindelь                              | 1      | Нержавеющая сталь 20Х13   |
| 7   | Гайка клина                           | 1      | Латунь ЛС 59-1  |
| 8   | Стопорное кольцо                      | 1      | Латунь ЛС 59-1  |
| 9   | Гайка фиксирующая                     | 1      | Латунь ЛС 59-1  |
| 10  | Прокладка (корпус-крышка)             | 1      | EPDM  |
| 11  | Кольцевая прокладка (шпindelь-корпус) | 1      | EPDM  |
| 12  | Кольцевая прокладка (шпindelь-гайка)  | 2      | EPDM  |
| 13  | Кольцевая прокладка (гайка-крышка)    | 1      | EPDM  |
| 14  | Пыльник                               | 1      | EPDM  |
| 15  | Болт (корпус-крышка)                  | n/DN   | Сталь 35, класс прочности 8.8                                     |
| 16  | Болт маховика                         | 1      | Сталь 20, цинковое покрытие                                       |
| 17  | Шайба                                 | 1      | Сталь 20, цинковое покрытие                                       |

### РАЗМЕРЫ

| DN  | PN | L   | H   | V   | D   | D1  | D2  | nхφd  | Масса, кг |
|-----|----|-----|-----|-----|-----|-----|-----|-------|-----------|
| 50  | 10 | 150 | 208 | 160 | 160 | 125 | 99  | 4x18  | 11        |
|     | 16 |     |     |     |     |     |     |       |           |
| 80  | 10 | 180 | 250 | 200 | 195 | 160 | 132 | 8x18  | 18        |
|     | 16 |     |     |     |     |     |     |       |           |
| 100 | 10 | 190 | 285 | 200 | 215 | 180 | 156 | 8x18  | 24        |
|     | 16 |     |     |     |     |     |     |       |           |
| 150 | 10 | 210 | 428 | 285 | 285 | 240 | 212 | 8x22  | 43        |
|     | 16 |     |     |     |     |     |     |       |           |
| 200 | 10 | 230 | 503 | 350 | 340 | 295 | 268 | 8x22  | 64        |
|     | 16 |     |     |     |     |     |     | 12x22 |           |

### НОРМЫ И СТАНДАРТЫ

Производство в соответствии с ГОСТ 5762.  
Строительная длина в соответствии с ГОСТ 3706.  
Фланцевое соединение согласно ГОСТ 33259.  
Процедуры испытаний соответствуют ГОСТ 33257.

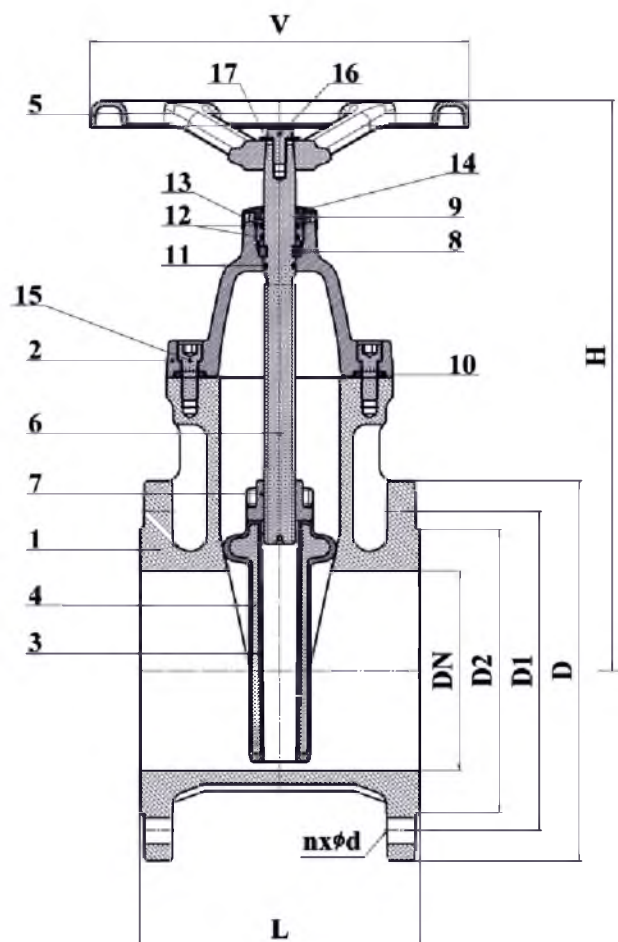

## ФИЛЬТР ЧУГУННЫЙ СЕТЧАТЫЙ ФЛАНЦЕВЫЙ PN16 С МАГНИТНОЙ ВСТАВКОЙ ФСМ

### ПРИМЕНЕНИЕ

Системы горячего и холодного водоснабжения, отопления, вентиляции и кондиционирования, пожаротушения, технологические трубопроводы.

Рабочая среда: воздух, вода, пар, нейтральные среды.

### ОБЩИЕ ТЕХНИЧЕСКИЕ ХАРАКТЕРИСТИКИ

Съёмная сетка из нержавеющей стали.

Магнитная вставка позволяет улавливать частицы металлов, ржавчины, окалины, размер которых меньше размера ячейки сетки, способствуя более качественной очистке среды.

Порошковое эпоксидное покрытие толщиной 150-300 микрон.

Дренажная пробка G1/2 (DN50-100); G3/4 (DN150).



### РАБОЧИЕ УСЛОВИЯ

Максимальное рабочее давление: 1,6 МПа.

Максимальная температура рабочей среды: +150°C.

Температура окружающей среды: от -15 до +40°C; для воды +1 до +40°C.

### СПЕЦИФИКАЦИЯ МАТЕРИАЛОВ

| п/п | Наименование      | Кол-во | Материал                              |
|-----|-------------------|--------|---------------------------------------|
| 1   | Корпус            | 1      | Серый чугун СЧ20                      |
| 2   | Крышка            | 1      | Серый чугун СЧ20                      |
| 3   | Сетка             | 1      | Нержавеющая сталь 08Х18Н10            |
| 4   | Дренажная пробка  | 1      | Сталь 20, цинковое покрытие           |
| 5   | Прокладка         | 1      | Паронит ПОН-Б                         |
| 6   | Прокладка         | 1      | Паронит ПОН-Б                         |
| 7   | Магнитная вставка | 1      |                                       |
| 8   | Болт              | *      | Сталь 20, класс прочности не ниже 5.8 |
| 9   | Гайка             | *      | Сталь 20, класс прочности не ниже 5   |

\* 4 для DN50-100; 6 для DN150

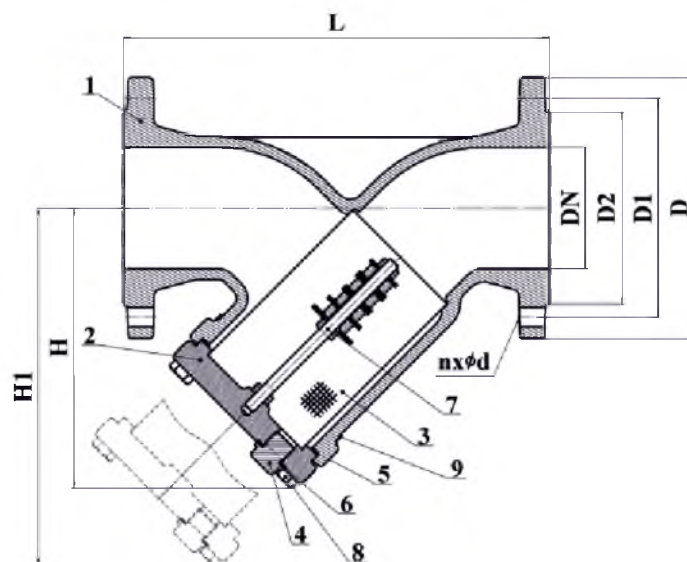

### РАЗМЕРЫ

| DN  | L   | H   | H1  | D       | D1  | D2  | nxφd | Масса, кг | Размер ячейки, мм | Kv, м <sup>3</sup> /ч |
|-----|-----|-----|-----|---------|-----|-----|------|-----------|-------------------|-----------------------|
| 50  | 230 | 157 | 240 | 125x125 | 125 | 102 | 4x18 | 9         | 1                 | 57                    |
| 65  | 290 | 180 | 273 | 140x140 | 145 | 122 | 4x18 | 12        | 1,2               | 94                    |
| 80  | 310 | 202 | 306 | 195     | 160 | 133 | 8x18 | 17        | 1,2               | 136                   |
| 100 | 350 | 230 | 348 | 215     | 180 | 158 | 8x18 | 24        | 1,6               | 205                   |
| 150 | 480 | 320 | 476 | 285     | 240 | 212 | 8x22 | 53        | 1,6               | 402                   |

### НОРМЫ И СТАНДАРТЫ

Строительная длина в соответствии с EN 558-1 серия 1.

Фланцевое соединение согласно ГОСТ 33259.

Процедуры испытаний соответствуют ГОСТ 33257.



# ФИЛЬТР ЧУГУННЫЙ СЕТЧАТЫЙ ФЛАНЦЕВЫЙ ОСАДОЧНЫЙ PN16 ФСО

## ПРИМЕНЕНИЕ

Системы горячего и холодного водоснабжения, отопления, вентиляции и кондиционирования, пожаротушения, технологические трубопроводы.

Рабочая среда: воздух, вода, пар, нейтральные среды.

## ОБЩИЕ ТЕХНИЧЕСКИЕ ХАРАКТЕРИСТИКИ

Съёмная сетка из нержавеющей стали.

Порошковое эпоксидное покрытие толщиной 150-300 микрон.

Дренажная пробка G1/2 (DN50-100); G3/4 (DN150).



## РАБОЧИЕ УСЛОВИЯ

Максимальное рабочее давление: 1,6 МПа.

Максимальная температура рабочей среды: +150°C.

Температура окружающей среды: от -15 до +40°C; для воды +1 до +40°C.

## СПЕЦИФИКАЦИЯ МАТЕРИАЛОВ

| п/п | Наименование     | Кол-во | Материал                              |
|-----|------------------|--------|---------------------------------------|
| 1   | Корпус           | 1      | Серый чугун СЧ20                      |
| 2   | Крышка           | 1      | Серый чугун СЧ20                      |
| 3   | Сетка            | 1      | Нержавеющая сталь 08X18N10            |
| 4   | Дренажная пробка | 1      | Сталь 20, цинковое покрытие           |
| 5   | Прокладка        | 1      | Паронит ПОН-Б                         |
| 6   | Прокладка        | 1      | Паронит ПОН-Б                         |
| 8   | Болт             | *      | Сталь 20, класс прочности не ниже 5.8 |
| 9   | Гайка            | *      | Сталь 20, класс прочности не ниже 5   |

\* 4 для DN50-100; 6 для DN150

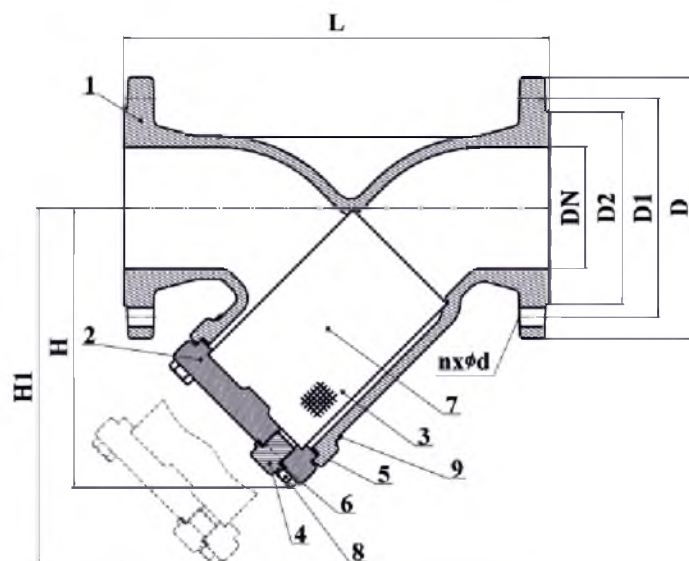

## РАЗМЕРЫ

| DN  | L   | H   | H1  | D       | D1  | D2  | nxφd | Масса, кг | Размер ячейки, мм | Kv, м <sup>3</sup> /ч |
|-----|-----|-----|-----|---------|-----|-----|------|-----------|-------------------|-----------------------|
| 50  | 230 | 157 | 240 | 125x125 | 125 | 102 | 4x18 | 8,8       | 1                 | 57                    |
| 65  | 290 | 180 | 273 | 140x140 | 145 | 122 | 4x18 | 11,8      | 1,2               | 94                    |
| 80  | 310 | 202 | 306 | 195     | 160 | 133 | 8x18 | 16,8      | 1,2               | 136                   |
| 100 | 350 | 230 | 348 | 215     | 180 | 158 | 8x18 | 23,7      | 1,6               | 205                   |
| 150 | 480 | 320 | 476 | 285     | 240 | 212 | 8x22 | 52,7      | 1,6               | 402                   |

## НОРМЫ И СТАНДАРТЫ

Строительная длина в соответствии с EN 558-1 серия 1.

Фланцевое соединение согласно ГОСТ 33259.

Процедуры испытаний соответствуют ГОСТ 33257.

# ЗАТВОРЫ ДИСКОВЫЕ ПОВОРОТНЫЕ

## ЗАТВОР ДИСКОВЫЙ ПОВОРОТНЫЙ С РУЧКОЙ 32ч1р PN10/16

### ПРИМЕНЕНИЕ

Системы горячего и холодного водоснабжения, канализации, пожаротушения, вентиляции и кондиционирования.  
Рабочая среда: вода, воздух.

### ОБЩИЕ ТЕХНИЧЕСКИЕ ХАРАКТЕРИСТИКИ

Может быть использован для регулирования потока среды.  
Шток из двух частей улучшает пропускную способность.  
Установочное положение: любое.  
Заменяемое седловое уплотнение.  
Верхний фланец по ГОСТ Р 55510 (ISO 5211).  
Герметичность затвора соответствует классу «А» по ГОСТ 9544.

### РАБОЧИЕ УСЛОВИЯ

Максимальное рабочее давление: 1,6 МПа (DN50-150); 1,0 МПа (DN200-250).  
Максимальная температура рабочей среды: +115°C.  
Температура окружающей среды: от -15 до +40°C.

### СПЕЦИФИКАЦИЯ МАТЕРИАЛОВ

| п/п | Наименование      | Материал  |
|-----|-------------------|---|
| 1   | Корпус            | DN50-150: Серый чугун СЧ20<br>DN200-250: Высокопрочный чугун ВЧ50 |
| 2   | Диск              | DN50-150: Серый чугун СЧ20<br>DN200-250: Высокопрочный чугун ВЧ50 |
| 3   | Манжета           | EPDM  |
| 4   | Шпindelь          | Нержавеющая сталь 20X13   |
| 5   | Нижняя ось        | Нержавеющая сталь 20X13   |
| 6   | Штифт             | Сталь 40X   |
| 7   | Винт установочный | Сталь 40X   |
| 8   | Кольцо            | Полипропилен  |
| 9   | Сектор            | Сталь 3, цинковое покрытие  |
| 10  | Ручка             | DN50-150: Высокопрочный чугун ВЧ50<br>DN200-250: Сталь 25Л        |

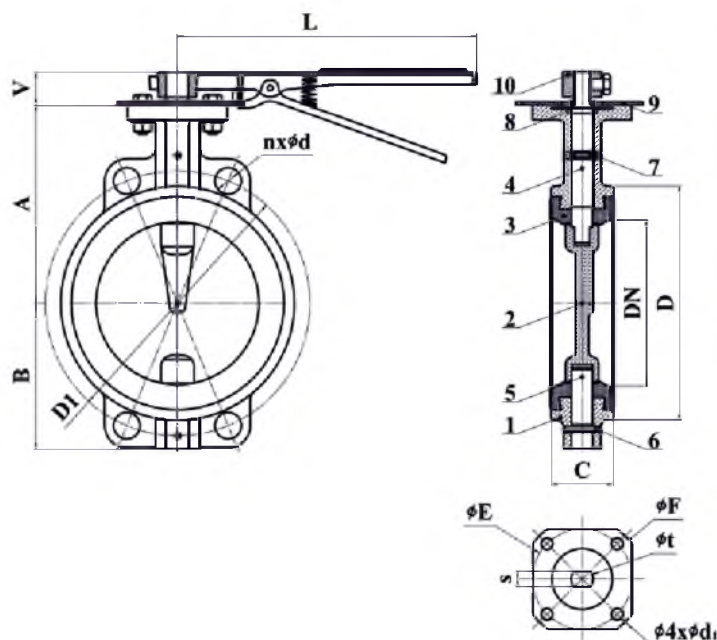

### РАЗМЕРЫ

| DN  | A   | B     | V  | C  | D   | D1      | nxφd  | L   | Тип присоединения по ГОСТ 55510 (ISO 5211) | φF  | φE  | φt | s  | d <sub>1</sub> | Масса, кг |
|-----|-----|-------|----|----|-----|---------|-------|-----|--|-----|-----|----|----|----------------|-----------|
| 50  | 122 | 72    | 30 | 43 | 102 | 125     | 4x20  | 220 | F07  | 95  | 70  | 18 | 14 | 10             | 3,8       |
| 80  | 138 | 90    | 30 | 46 | 133 | 160     | 8x20  | 220 | F07  | 95  | 70  | 18 | 14 | 10             | 4,4       |
| 100 | 150 | 102   | 30 | 52 | 158 | 180     | 8x20  | 270 | F07  | 110 | 70  | 20 | 14 | 10             | 6         |
| 150 | 180 | 131   | 30 | 56 | 212 | 240     | 8x24  | 270 | F07  | 110 | 70  | 20 | 14 | 10             | 10        |
| 200 | 210 | 156   | 40 | 60 | 268 | 295     | 8x24  | 500 | F10  | 125 | 102 | 22 | 17 | 12             | 14,5      |
| 250 | 266 | 191,5 | 40 | 68 | 330 | 350/355 | 12x26 | 670 | F10  | 125 | 102 | 30 | 22 | 12             | 26        |

Верхний фланец по ГОСТ Р 55510 (ISO 5211)

### НОРМЫ И СТАНДАРТЫ

Производство в соответствии ГОСТ 13547.  
Строительная длина в соответствии с EN 558-1 серия 20.  
Межфланцевый монтаж согласно ГОСТ 33259.  
Процедуры испытаний соответствуют ГОСТ 33257.

## ЗАТВОР ДИСКОВЫЙ ПОВОРОТНЫЙ ПОД ПРИВОД 32ч901р PN10/16

### ПРИМЕНЕНИЕ

Системы горячего и холодного водоснабжения, канализации, пожаротушения, вентиляции и кондиционирования.  
Рабочая среда: вода, воздух.

### ОБЩИЕ ТЕХНИЧЕСКИЕ ХАРАКТЕРИСТИКИ

Может быть использован для регулирования потока среды.  
Установочное положение: любое.  
Заменяемое седловое уплотнение.  
Верхний фланец по ГОСТ Р 55510 (ISO 5211).  
Герметичность затвора соответствует классу «А» по ГОСТ 9544.



### РАБОЧИЕ УСЛОВИЯ

Максимальное рабочее давление: 1,6 МПа (DN50-150); 1,0 МПа (DN200-250).  
Максимальная температура рабочей среды: +115°C.  
Температура окружающей среды: от -15 до +40°C.

### СПЕЦИФИКАЦИЯ МАТЕРИАЛОВ

| п/п | Наименование      | Материал  |
|-----|-------------------|---|
| 1   | Корпус            | DN50-150: Серый чугун СЧ20<br>DN200-250: Высокопрочный чугун ВЧ50 |
| 2   | Диск              | DN50-150: Серый чугун СЧ20<br>DN200-250: Высокопрочный чугун ВЧ50 |
| 3   | Манжета           | EPDM  |
| 4   | Шпиндель          | Нержавеющая сталь 20Х13   |
| 5   | Нижняя ось        | Нержавеющая сталь 20Х13   |
| 6   | Штифт             | Сталь 40Х   |
| 7   | Винт установочный | Сталь 40Х   |
| 8   | Кольцо            | Полипропилен  |

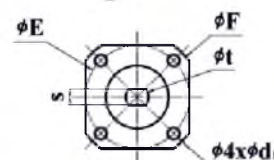
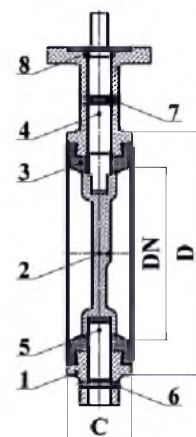
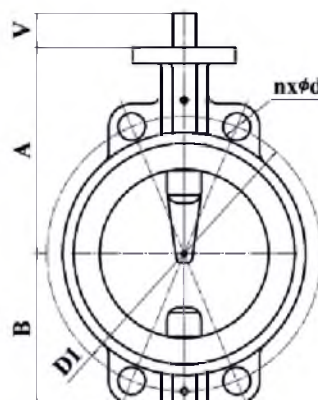

Верхний фланец  
по ГОСТ Р 55510  
(ISO 5211)

### РАЗМЕРЫ

| DN  | A   | B     | V  | C  | D   | D1      | nxφd  | Тип присоединения по ГОСТ 55510 (ISO 5211) | φF  | φE  | φt | s  | d <sub>1</sub> | Масса, кг |
|-----|-----|-------|----|----|-----|---------|-------|--|-----|-----|----|----|----------------|-----------|
| 50  | 122 | 72    | 30 | 43 | 102 | 125     | 4x20  | F07  | 95  | 70  | 18 | 14 | 10             | 3,8       |
| 80  | 138 | 90    | 30 | 46 | 133 | 160     | 8x20  | F07  | 95  | 70  | 18 | 14 | 10             | 4,4       |
| 100 | 150 | 102   | 30 | 52 | 158 | 180     | 8x20  | F07  | 110 | 70  | 20 | 14 | 10             | 6         |
| 150 | 180 | 131   | 30 | 56 | 212 | 240     | 8x24  | F07  | 110 | 70  | 20 | 14 | 10             | 10        |
| 200 | 210 | 156   | 40 | 60 | 268 | 295     | 8x24  | F10  | 125 | 102 | 22 | 17 | 12             | 14,3      |
| 250 | 266 | 191,5 | 40 | 68 | 330 | 350/355 | 12x26 | F10  | 125 | 102 | 30 | 22 | 12             | 26        |

### НОРМЫ И СТАНДАРТЫ

Производство в соответствии ГОСТ 13547.  
Строительная длина в соответствии с EN 558-1 серия 20.  
Межфланцевый монтаж согласно ГОСТ 33259.  
Процедуры испытаний соответствуют ГОСТ 33257.

# ЗАТВОРЫ ДИСКОВЫЕ ПОВОРОТНЫЕ

## ЗАТВОР ДИСКОВЫЙ ПОВОРОТНЫЙ С РЕДУКТОРОМ 32ч301р PN10/16

### ПРИМЕНЕНИЕ

Системы горячего и холодного водоснабжения, канализации, пожаротушения, вентиляции и кондиционирования.  
Рабочая среда: вода, воздух.

### ОБЩИЕ ТЕХНИЧЕСКИЕ ХАРАКТЕРИСТИКИ

Может быть использован для регулирования потока среды.  
Установочное положение: любое.  
Верхний фланец по ГОСТ Р 55510 (ISO 5211).  
Герметичность затвора соответствует классу «А» по ГОСТ 9544.

### РАБОЧИЕ УСЛОВИЯ

Максимальное рабочее давление: 1,0 МПа (DN250); 1,6 МПа (DN300).  
Максимальная температура рабочей среды: +115°C.  
Температура окружающей среды: от -15 до +40°C.

### СПЕЦИФИКАЦИЯ МАТЕРИАЛОВ

| п/п | Наименование   | Материал                    |
|-----|----------------|-----------------------------|
| 1   | Корпус         | Высокопрочный чугун ВЧ50    |
| 2   | Диск           | Высокопрочный чугун ВЧ50    |
| 3   | Манжета        | EPDM                        |
| 4   | Шпindelь       | Нержавеющая сталь 20X13     |
| 5   | Скоба          | Сталь 20, цинковое покрытие |
| 6   | Втулка верхняя | PTFE                        |
| 7   | Втулка средняя | PTFE                        |
| 8   | Втулка нижняя  | PTFE                        |
| 9   | Шпонка         | Сталь 40X                   |
| 10  | Редуктор       |                             |

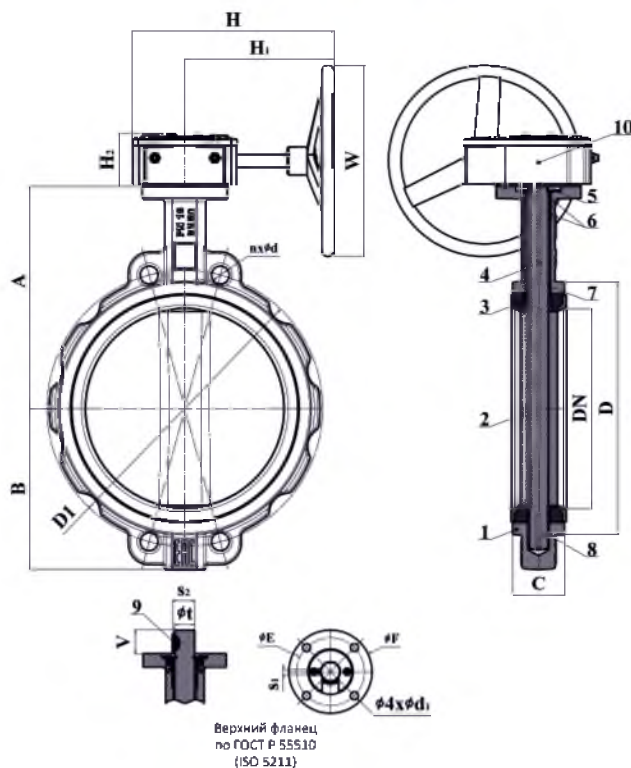

### РАЗМЕРЫ

| DN  | A   | B     | V    | C  | D   | D1      | nхφd  | Тип присоединения по ГОСТ 55510 (ISO 5211) | φF  | φE  | φt | s <sub>1</sub> | s <sub>2</sub> | d <sub>1</sub> | H   | H <sub>1</sub> | H <sub>2</sub> | W   | Масса, кг |
|-----|-----|-------|------|----|-----|---------|-------|--|-----|-----|----|----------------|----------------|----------------|-----|----------------|----------------|-----|-----------|
| 250 | 266 | 191,5 | 35,5 | 68 | 330 | 350/355 | 12x25 | F10  | 125 | 102 | 30 | 8              | 34             | 12             | 305 | 225            | 80             | 287 | 36        |
| 300 | 333 | 240   | 35,5 | 78 | 375 | 410     | 12x25 | F10  | 125 | 102 | 30 | 8              | 34             | 12             | 305 | 225            | 80             | 287 | 48        |

### НОРМЫ И СТАНДАРТЫ

Производство в соответствии ГОСТ 13547.  
Строительная длина в соответствии с EN 558-1 серия 20.  
Межфланцевый монтаж согласно ГОСТ 33259.  
Процедуры испытаний соответствуют ГОСТ 33257.

## Задвижка чугунная параллельная под электропривод 30ч906бр PN10/16



| DN  | Крутящий момент, Н·м | Кол-во оборотов до полного закрытия | Тип фланца | ЗАО «Тулаэлектропривод»   | ООО «ПТК «ГЗ Электропривод»                     |
|-----|----------------------|-------------------------------------|------------|---|---|
| 50  | 60                   | 17                                  | А          | Н-А2-04к, Н-А2-05к<br>ЭП4 Н-А-60  | ГЗ-А.70/24                                      |
| 80  | 70                   | 22                                  |            |   |   |
| 100 | 80                   | 27                                  |            |   |   |
| 125 | 110                  | 33                                  |            |   |   |
| 150 | 120                  | 42                                  |            |   |   |
| 200 | 150                  | 43                                  | Б          | Н-Б1-03, Н-Б1-06<br>Н-Б1-09, Н-Б1-12<br>Н-Б1-19, Н-Б1-20<br>Н-Б1-29, Н-Б1-30<br>ЭП4 Н-Б-250 | ГЗ-А.150/24<br>(с переходником на тип фланца Б) |
| 250 | 180                  | 44                                  |            | ГЗ-Б.200/24   |   |
| 300 | 200                  | 53                                  |            |   |   |

## Затвор дисковый поворотный под привод 32ч901р PN10/16



| DN  | Крутящий момент, Н·м | Тип фланца | ЗАО «Тулаэлектропривод» | ООО «ПТК «ГЗ Электропривод»    |
|-----|----------------------|------------|-------------------------|--------------------------------|
| 50  | 40                   | F07        | ЭПН Н-F07-75            | ГЗ-ОФ.45/11(К)                 |
| 80  | 60                   |            | ЭПН Н-F07-100           | ГЗ-ОФ.80/21 (К)                |
| 100 | 80                   |            | ЭПН Н-F07-150           | ГЗ-ОФ.110/11 (М)               |
| 150 | 90                   |            |                         | ГЗ-ОФ.150/22 (М)               |
| 200 | 120                  | F10        | ЭПН Н-F10-300           | ГЗ-ОФ.200/14(М)                |
|     |                      |            |                         | ГЗ-ОФ.300/28(М)                |
| 250 | 270                  |            | ЭПН Н-F10-600           | ГЗ-ОФ.400/14(М)                |
|     |                      |            |                         | ГЗ-ОФ.600/28(М)                |
| 300 | 700                  |            |                         | ГЗ-ОФ.1200/15<br>ГЗ-ОФ.1200/30 |

## Основные параметры электроприводов по ТУ 26-07-015-89 (многооборотные)



| Условное обозначение | Тип присоединения к арматуре | Диапазон настройки крутящего момента на выходном валу | Частота вращения выходного вала | Настраиваемое число оборотов выходного вала | Мощность электродвигателя | Масса, не более |
|----------------------|------------------------------|---|---------------------------------|---|---------------------------|-----------------|
|                      |                              | Н·м   | об/мин                          |   | кВт                       | кг              |
| Н-А2-04к             | А                            | от 25 до 60   | 12                              | от 10 до 45                                 | 0,18                      | 20              |
| Н-А2-05к             |                              |   | 24                              |   | 0,25                      |                 |
| Н-А2-10к             |                              | от 60 до 100  | 12                              |   |                           |                 |
| Н-А2-11к             |                              |   | 24                              |   |                           |                 |
| Н-Б1-03              | Б                            | от 100 до 300   | 25                              | от 36 до 200                                | 1,32                      | 53              |
| Н-Б1-06              |                              |   | 50                              |   | 1,7                       |                 |
| Н-Б1-09              |                              |   | 25                              |   | 1,35                      |                 |
| Н-Б1-12              |                              |   | 50                              |   | 1,7                       |                 |
| Н-Б1-19              |                              |   | от 18 до 100                    | 25  | 1,32                      |                 |
| Н-Б1-20              |                              |   |                                 | 50  | 1,7                       |                 |
| Н-Б1-29              |                              |   |                                 | 25  | 1,32                      |                 |
| Н-Б1-30              |                              |   |                                 | 50  | 1,7                       |                 |

## Основные параметры электроприводов по ТУ 3791-002-70780838-2007 (многооборотные)



| Условное обозначение | Тип присоединения к арматуре | Диапазон настройки крутящего момента на выходном валу | Частота вращения выходного вала                     | Масса, не более |
|----------------------|------------------------------|---|---|-----------------|
|                      |                              | Н·м   | об/мин  | кг              |
| ЭП4 Н-А-60           | А                            | от 25 до 60   | 4; 5; 6; 8; 11; 16; 22; 32;<br>45; 63; 90; 125; 180 | 51              |
| ЭП4 Н-А-120          |                              | от 50 до 120  | 4; 5; 6; 8; 11; 16; 22; 32;<br>45; 63; 90; 125      | 52              |
| ЭП4 Н-Б-250          | Б                            | от 100 до 250   | 4; 5; 6; 8; 11; 16; 22; 32;<br>45; 63; 90; 125; 180 | 75              |

## Основные параметры электроприводов по ТУ 3791-008-70780838-2015 (неполноповоротные)



| Условное обозначение | Тип присоединения к арматуре | Диапазон настройки крутящего момента на выходном валу | Скорость перестановки                     | Максимальный диаметр штока | Масса, не более |
|----------------------|------------------------------|---|---|----------------------------|-----------------|
|                      |                              | Н·м   | сек/90°                                   |                            |                 |
| ЭПН Н-F07-75         | F07                          | от 30 до 75   | 4; 5; 6; 8; 11; 16; 22; 32                | 22                         | 15              |
| ЭПН Н-F07-100        |                              | от 40 до 100  | 4   |                            |                 |
| ЭПН Н-F07-150        |                              | от 60 до 150  | 5; 6; 8; 11; 16; 22; 32                   |                            |                 |
| ЭПН Н-F10-350        | F10                          | от 120 до 300   | 3; 4; 5; 6; 8; 11; 16; 22; 32; 45; 63; 90 | 28; 42                     | 30              |
| ЭПН Н-F10-600        |                              | от 240 до 600   | 5; 6; 8; 11; 16; 22; 32; 45; 63           | 42                         |                 |

## Основные параметры электроприводов серии ГЗ (многооборотные)



| Условное обозначение | Тип присоединения к арматуре | Диапазон настройки крутящего момента на выходном валу | Частота вращения выходного вала, об/мин |             | Настраиваемое число оборотов выходного вала | Электродвигатель |              |                   | Масса, не более кг |                |
|----------------------|------------------------------|---|---|-------------|---|------------------|--------------|-------------------|--------------------|----------------|
|                      |                              |   | Н·м                                     | стандарт    |   | по заказу        | Мощность кВт | Номинальный ток А |                    | Пусковой ток А |
|                      |                              | ГЗ-А.70   | А                                       | от 50 до 90 |   | 24               | 12, 18       | от 1 до 26        |                    | 0,18           |
| ГЗ-А.100             | от 70 до 130                 | 12, 18, 36  |   | от 1 до 300 | 0,25  |                  | 1,8          |                   | 7                  | 38             |
| ГЗ-А.150             | от 105 до 195                |   |   |             | 0,37  |                  | 2,5          |                   | 8,84               |                |
| ГЗ-Б.200             | Б                            | от 140 до 260   |   |             |   | 0,55             | 2,4          | 12,8              | 52                 |                |

## Основные параметры электроприводов серии ГЗ-ОФ(К), ГЗ-ОФ(М), ГЗ-ОФ (неполноповоротные)



| Обозначение     | Тип присоединения к арматуре | Диапазон настройки крутящего момента на выходном валу | Скорость перестановки сек/90° | Электродвигатель* |                   |                | Максимальный диаметр штока мм | Масса, не более кг |
|-----------------|------------------------------|---|-------------------------------|-------------------|-------------------|----------------|-------------------------------|--------------------|
|                 |                              |   |                               | Мощность Вт       | Номинальный ток А | Пусковой ток А |                               |                    |
|                 |                              | Н·м   | сек/90°                       | Вт                | А                 | А              |                               |                    |
| ГЗ-ОФ.45/11(К)  | F07                          | 45  | 11                            | 25                | 0,2               | 0,26           | 22                            | 6.3                |
| ГЗ-ОФ.80/21(К)  |                              | 80  | 21                            | 20                | 0,5               | 2,70           |                               |                    |
| ГЗ-ОФ.110/11(М) | F07, F10                     | от 80 до 140  | 11                            | 30                | 0,3               | 0,6            | 22                            | 11                 |
| ГЗ-ОФ.150/22(М) |                              | от 95 до 195  | 22                            | 60                | 0,7               | 1,3            |                               |                    |
| ГЗ-ОФ.200/14(М) |                              | от 140 до 260   | 14                            | 60                | 0,4               | 0,95           | 35                            | 14,8               |
| ГЗ-ОФ.300/28(М) | от 210 до 390                | 28  | 90                            | 1,0               | 1,70              |                |                               |                    |
| ГЗ-ОФ.400/14(М) | F10, F12                     | от 280 до 520   | 14                            | 90                | 0,8               | 2,0            | 42                            | 24                 |
| ГЗ-ОФ.600/28(М) |                              | от 420 до 780   | 28                            | 150               | 1,8               | 1,8            |                               |                    |
| ГЗ-ОФ.1200/15   | F14                          | от 840 до 1560  | 15                            | 0,37              | 2,5               | 8,84           |                               | 56                 |
| ГЗ-ОФ.1200/30   | (F10,F12)**                  |   | 30                            | 0,18              | 1,3               | 5,3            |                               |                    |

\* в знаменателе указаны данные для однофазных электродвигателей 220 В

\*\*присоединение через переходник (входит в комплект с приводом)



**Образцы отливок из серого и высокопрочного чугуна по чертежам заказчика**



# СХЕМА ПРОЕЗДА

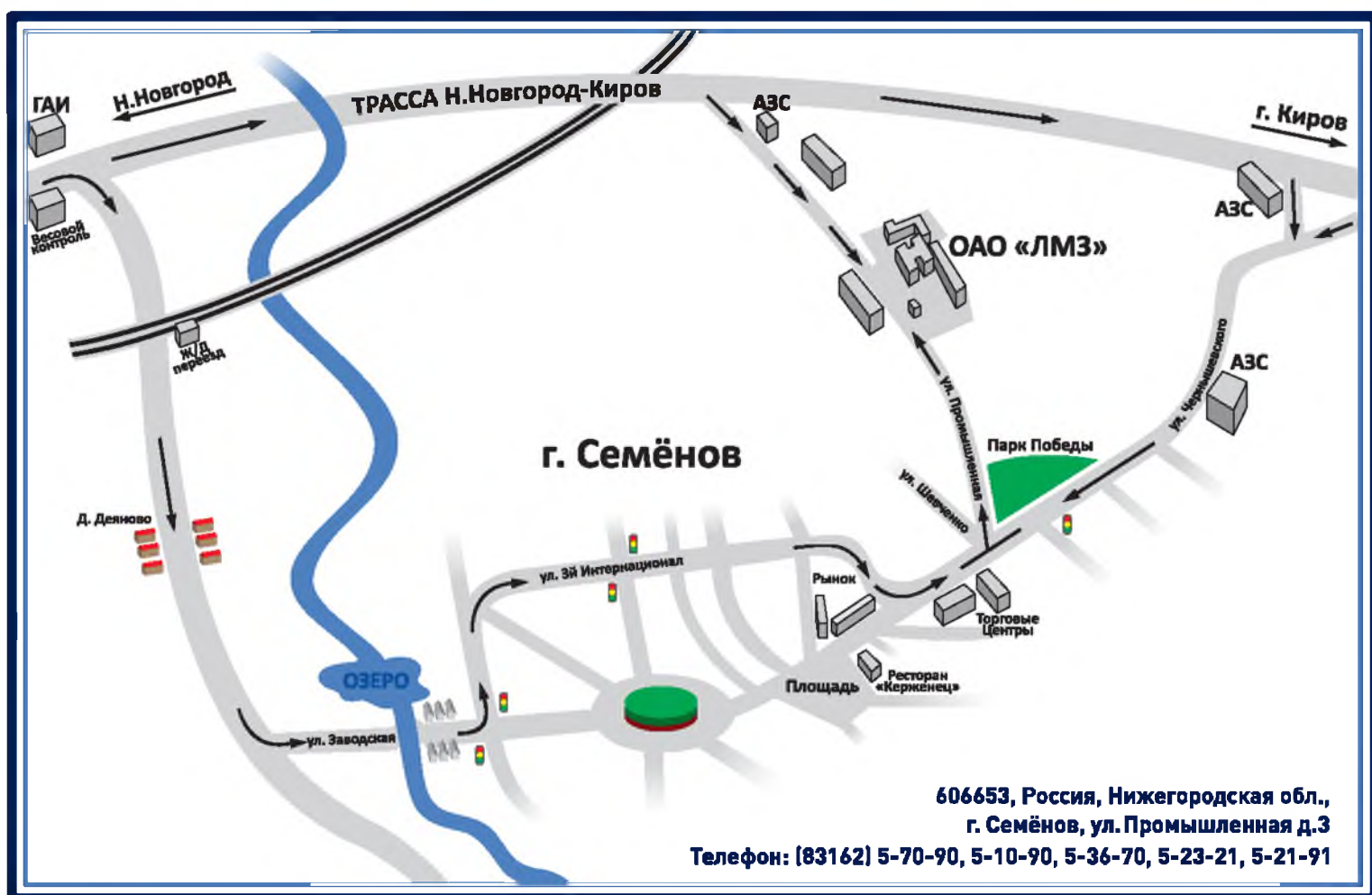



## Контактная информация

**ОАО "Литейно-механический завод" (ОАО "ЛМЗ")**

**Юридический и фактический адрес:**

**606653, Россия, Нижегородская обл., г. Семенов,  
ул. Промышленная, д.3**

**Телефон: (83162) 5-21-91, 5-11-73, 5-74-99**

**✉ [semlmz@rambler.ru](mailto:semlmz@rambler.ru)**

**🌐 [www.semlmz.ru](http://www.semlmz.ru)**

**Отдел маркетинга (продаж)**

**Телефон: (83162) 5-70-90, 5-10-90, 5-36-70, 5-23-21**

**✉ [marketlmz@mail.ru](mailto:marketlmz@mail.ru)**